



คู่มือส่งเสริมและพัฒนากิจกรรมลูกเสือทักษะชีวิตในสถานศึกษา

# ประเภทลูกเสือสามัญ

## หลักสูตรลูกเสือโต

ชั้นประถมศึกษาปีที่ 5





คู่มือส่งเสริมและพัฒนากิจกรรมลูกเสือทักษะชีวิตในสถานศึกษา  
ประเภทลูกสามัญ หลักสูตรลูกเสือโต  
ชั้นประถมศึกษาปีที่ 5

สำนักงานปลัดกระทรวงศึกษาธิการ

คู่มือส่งเสริมและพัฒนากิจกรรมลูกเสือทักษะชีวิตในสถานศึกษา  
ประเภทลูกเสือสามัญ  
หลักสูตรลูกเสือโต  
ชั้นประถมศึกษาปีที่ 5

ปีที่พิมพ์ พ.ศ. 2562  
จำนวนพิมพ์ 200 เล่ม  
จัดทำโดย สำนักงานปลัดกระทรวงศึกษาธิการ  
พิมพ์ที่ โรงพิมพ์ชุมนุมสหกรณ์การเกษตรแห่งประเทศไทย จำกัด  
79 ถนนงามวงศ์วาน แขวงลาดยาว เขตจตุจักร กรุงเทพมหานคร 10900  
โทร. 0-2561-4567 โทรสาร 0-2579-5101  
นายโชคดี ออสุวรรณ ผู้พิมพ์ผู้โฆษณา

## คำนิยม



นับว่าเป็นโอกาสและประโยชน์ที่สำคัญ อีกเรื่องหนึ่งที่สำนักการลูกเสือ ยุวกาชาดและกิจการนักเรียน ซึ่งเป็นหน่วยงานหนึ่งในสังกัดกระทรวงศึกษาธิการ ร่วมกับหน่วยงานที่เกี่ยวข้อง ได้ผลิตตำราในลักษณะคู่มือส่งเสริมและพัฒนากิจกรรมลูกเสือทักษะชีวิตในสถานศึกษาชุดนี้ขึ้น ซึ่งมีเนื้อหาที่สอดคล้องกับปัญหาตามวัยและพัฒนาการของผู้เรียน และมีการบูรณาการกิจกรรมการเรียนการสอน เข้ากับวิธีการลูกเสือ ครู อาจารย์ ผู้กำกับลูกเสือ และบุคลากรทางการลูกเสือ จะได้นำไปใช้ให้เกิดประโยชน์อย่างแท้จริง โดยเฉพาะอย่างยิ่งประเทศไทยกำลังก้าวสู่ “ไทยแลนด์ 4.0” ดังนั้น ความถูกต้องและชัดเจนในเรื่องการจัดกิจกรรมลูกเสือ จึงเป็นตำราและคู่มือทางการวิชาการ สำหรับกิจกรรมลูกเสือเพื่อจะใช้เป็นเครื่องมือในการพัฒนาเยาวชนให้เป็นพลเมืองดี มีความรอบรู้ สามารถช่วยตนเองได้ อันจะเป็นแรงผลักดันให้การศึกษาของประเทศไทยมีความเจริญเท่าเทียมกับประเทศสมาชิกอาเซียน และอารยประเทศอื่น ๆ ทั่วโลก ขอขอบคุณและให้กำลังใจต่อผู้ทรงคุณวุฒิทางการลูกเสือ และผู้มีส่วนร่วมในการจัดทำคู่มือส่งเสริมและพัฒนากิจกรรมลูกเสือทักษะชีวิตในสถานศึกษาเล่มนี้ทุกท่าน ที่ได้เสียสละ กำลังความคิด จนทำให้เสร็จสิ้นโดยสมบูรณ์ อันจะเป็นประโยชน์ต่อกิจการลูกเสืออย่างมาก ทั้งในปัจจุบันและอนาคต

(นายการุณ สกุลประดิษฐ์)  
ปลัดกระทรวงศึกษาธิการ



## คำนิยม



คู่มือส่งเสริมและพัฒนากิจกรรมลูกเสือทักษะชีวิตในสถานศึกษา เป็นเครื่องมือสำคัญสำหรับครูผู้สอน ลูกเสือ เนตรนารี ที่จะใช้สำหรับวางแผนการสอน การวัดและการประเมินผู้เรียน จัดทำขึ้นโดยมีเป้าหมายสำคัญ คือ เสนอแนวทางที่เหมาะสมในการจัดการเรียนการสอนในรายวิชาต่าง ๆ สำหรับครูผู้สอนนำไปใช้เป็นหลักการในการจัดการเรียนการสอน โดยสามารถพัฒนาและปรับปรุงให้ดีขึ้นตามความรู้ ความสามารถของครูผู้สอน ตามบริบทแต่ละภูมิภาค

หลักสำคัญของเอกสารชุดนี้ นอกเหนือจากเสนอแนวทางด้านเนื้อหาสาระสำคัญ วิธีสอนที่เหมาะสม การวัดและประเมินผล ตัวอย่างแบบทดสอบ วิธีทดสอบ แล้วยังสามารถต่อยอดทางความคิดของครูผู้สอนได้ เนื่องจากเป้าหมายที่ต้องการคือ การนำเอากระบวนการลูกเสือมาจัดการเรียนรู้ให้แก่ผู้เรียนลงมือปฏิบัติด้วยตนเอง ในการทำกิจกรรมอย่างครบวงจร เพื่อให้เป็นผู้มีคุณธรรม จริยธรรมตามกระบวนการของลูกเสือ จึงเชื่อได้ว่า หากผู้เรียนเข้าใจและปฏิบัติได้แล้ว จะเป็นคนดีในสังคมต่อไป

ขอขอบคุณ ผู้ร่วมดำเนินการในการจัดทำคู่มือส่งเสริมและพัฒนากิจกรรมลูกเสือทักษะชีวิตในสถานศึกษาทุกภาคส่วน ที่เล็งเห็นประโยชน์ในการทำเอกสารชุดนี้จนสำเร็จเรียบร้อย สามารถเผยแพร่ได้ ซึ่งน่าจะเป็นประโยชน์ต่อเด็กและเยาวชนในที่สุด

(นายประเสริฐ บุญเรือง)

รองปลัดกระทรวงศึกษาธิการ

เลขาธิการสำนักงานลูกเสือแห่งชาติ

## คำนำ

สำนักงานการลูกเสือยุวกาชาดและกิจการนักเรียน สำนักงานปลัดกระทรวงศึกษาธิการร่วมกับสมาคมวางแผนครอบครัวแห่งประเทศไทย ในพระราชูปถัมภ์สมเด็จพระศรีนครินทราบรมราชชนนีพัฒนาโครงการส่งเสริมและพัฒนากิจกรรมลูกเสือทักษะชีวิตในสถานศึกษา มีวัตถุประสงค์เพื่อเสริมสร้างทักษะชีวิตให้เด็กและเยาวชนในสถานศึกษาด้วยกระบวนการลูกเสือ โดยให้เด็กและเยาวชนลงมือปฏิบัติด้วยตนเอง ในการทำกิจกรรมอย่างครบวงจร ตั้งแต่การศึกษา วิเคราะห์ วางแผน ปฏิบัติตามแผน ประเมินและปรับปรุงการจัดกิจกรรม รวมถึงการทำงานเป็นระบบหมู่ตามกระบวนการลูกเสือ ซึ่งกิจกรรมดังกล่าวเป็นการพัฒนาความเป็นมนุษย์แบบองค์รวม ทั้งด้านร่างกาย จิตใจ สังคม และสติปัญญา ทำให้เด็กและเยาวชนมีระเบียบวินัย มีจิตสำนึกในการทำความดีเพื่อทำประโยชน์ให้กับครอบครัว ชุมชน สังคม และประเทศชาติ ต่อไป

เริ่มจากการศึกษาความเป็นไปได้ ศึกษาเอกสารและงานวิจัยที่เกี่ยวข้องทั้งในและต่างประเทศ จัดประชุมผู้เชี่ยวชาญทั้งด้านลูกเสือ ด้านทักษะชีวิต รวมทั้งด้านการพัฒนาเด็กและเยาวชน เพื่อกำหนดกรอบโครงสร้างหลักสูตรลูกเสือเสริมสร้างทักษะชีวิต ที่สอดคล้องกับปัญหาตามวัยและพัฒนาการด้านต่าง ๆ ของลูกเสือแต่ละประเภท

คู่มือการจัดกิจกรรมลูกเสือเสริมสร้างทักษะชีวิต ฉบับทดลอง สมาคมวางแผนครอบครัวแห่งประเทศไทยฯ ได้เริ่มใช้ในปี พ.ศ. 2553 มีโรงเรียนจากทุกภูมิภาคของประเทศเข้าร่วมโครงการ จำนวน 26 โรงเรียน โดยได้ดำเนินการควบคู่ไปกับการวิจัยและประเมินผลการใช้คู่มือ และทำการปรับปรุงคู่มือครั้งแรกเมื่อ เมษายน พ.ศ. 2554 โดยได้เพิ่มเติม เพลง เกม นิทาน เรื่องสั้นและเนื้อหาให้ครบถ้วนยิ่งขึ้น

การปรับปรุงครั้งที่สอง มิถุนายน พ.ศ. 2559 เกิดขึ้นตามข้อเสนอแนะจากการประชุมปฏิบัติการ “การขับเคลื่อนกิจกรรมพัฒนาผู้เรียนด้วยกระบวนการลูกเสือ” ซึ่งจัดโดยสำนักงานการลูกเสือ ยุวกาชาดและกิจการนักเรียน สำนักงานปลัดกระทรวงศึกษาธิการ โดยยึดข้อบังคับคณะลูกเสือแห่งชาติว่าด้วยการปกครอง หลักสูตรและวิชาพิเศษลูกเสือ และเพิ่มจำนวนแผนการจัดกิจกรรมให้ครบ 40 ชั่วโมง เพื่อครอบคลุมสาระที่จำเป็นอย่างครบถ้วน เป็นการเตรียมการขยายผลในโรงเรียนสังกัดสำนักงานคณะกรรมการการศึกษาขั้นพื้นฐาน (สพฐ.) ทั่วประเทศ และได้แบ่งคู่มือออกเป็น 11 เล่ม สำหรับลูกเสือแต่ละชั้นปี เพื่อความสะดวกของผู้สอน รวมทั้งทางสำนักงานการลูกเสือ ยุวกาชาดและกิจการนักเรียนได้ดำเนินการวิจัยและประเมินผลการใช้คู่มือการจัดกิจกรรมลูกเสือเสริมสร้างทักษะชีวิต จำนวน 53 โรงเรียน คู่ขนานกับสมาคมวางแผนครอบครัวแห่งประเทศไทยฯ ด้วย

สำนักงานการลูกเสือ ยุวกาชาดและกิจการนักเรียน และสมาคมวางแผนครอบครัวแห่งประเทศไทยฯ ขอขอบพระคุณหน่วยงานและบุคลากรทุกท่านที่มีส่วนร่วมในโครงการให้สำเร็จลุล่วง ณ โอกาสนี้ ตั้งแต่การริเริ่มโครงการการจัดทำหลักสูตรและคู่มือ การทดลองวิจัยและประเมินผลการใช้คู่มือ รวมทั้งการปรับปรุงคู่มือทั้ง 2 ครั้ง หวังเป็นอย่างยิ่งว่าคู่มือชุดนี้จะช่วยส่งเสริมให้กิจการลูกเสือของประเทศไทยซึ่งดำเนินมาครบวาระ 108 ปี ในปี พ.ศ. 2562 นี้ ได้เป็นเครื่องมือสำคัญและก่อให้เกิดประโยชน์สูงสุดต่อการพัฒนาเด็กและเยาวชนของชาติต่อไป

สำนักงานการลูกเสือ ยุวกาชาดและกิจการนักเรียน  
สำนักงานปลัดกระทรวงศึกษาธิการ



# สารบัญ

	หน้า
คำนิยม	
คำนำ	
คำชี้แจงการใช้คู่มือ	1
แผนการจัดกิจกรรมลูกเสือสามัญ ลูกเสือโท ชั้นประถมศึกษาปีที่ 5	4
หน่วยที่ 1 ปฐมนิเทศ	
แผนการจัดกิจกรรมที่ 1 การปฐมนิเทศ	7
หน่วยที่ 2 การรู้จักดูแลตนเอง	
แผนการจัดกิจกรรมที่ 2 การเตรียมสิ่งของสำหรับการเดินทางไกล	10
แผนการจัดกิจกรรมที่ 3 การก่อไฟสำหรับปรุงอาหารและการกางเต็นท์	15
แผนการจัดกิจกรรมที่ 4 อาหารปลอดภัย	28
แผนการจัดกิจกรรมที่ 5 การช่วยเหลือตัวเองจากอุทกภัย	34
หน่วยที่ 3 การช่วยเหลือผู้อื่น	
แผนการจัดกิจกรรมที่ 6 วิธีปฏิบัติเมื่อเกิดบาดแผล	38
แผนการจัดกิจกรรมที่ 7 ชุมชนของฉัน	42
แผนการจัดกิจกรรมที่ 8 การบริการและช่วยเหลือผู้อื่น	47
แผนการจัดกิจกรรมที่ 9 นาทีวิกฤต	51
แผนการจัดกิจกรรมที่ 10 Nothing but net “ไม่เอาอะไรนอกจากมุ้ง”	56
หน่วยที่ 4 การเดินทางไปยังสถานที่ต่างๆ	
แผนการจัดกิจกรรมที่ 11 ทิศ และการใช้เข็มทิศ	62
แผนการจัดกิจกรรมที่ 12 แผนที่	71
แผนการจัดกิจกรรมที่ 13 นักเดินทาง	78
แผนการจัดกิจกรรมที่ 14 ประเทศอาเซียน	85
หน่วยที่ 5 ทักษะในทางวิชาลูกเสือ	
แผนการจัดกิจกรรมที่ 15 การเก็บรักษาอุปกรณ์ที่มีคม	87
แผนการจัดกิจกรรมที่ 16 การผูกเงื่อนสำหรับช่วยชีวิต	93
แผนการจัดกิจกรรมที่ 17 การผูกเงื่อนที่ใช้ในชีวิตประจำวัน	104
แผนการจัดกิจกรรมที่ 18 การผูกแน่น	109
แผนการจัดกิจกรรมที่ 19 สัญญาณเกี่ยวกับกาลอากาศ	115

## สารบัญ(ต่อ)

	หน้า
หน่วยที่ 6 งานอดิเรกและเรื่องที่น่าสนใจ	
แผนการจัดกิจกรรมที่ 20 งานอดิเรก	121
แผนการจัดกิจกรรมที่ 21 งานตามความสนใจ	129
หน่วยที่ 7 คุณธรรม จริยธรรม	
แผนการจัดกิจกรรมที่ 22 การปฏิบัติตามคำปฏิญาณและกฎของลูกเสือ	134
แผนการจัดกิจกรรมที่ 23 เพิ่มพูนประสบการณ์ มุ่งมั่นสู่ความสำเร็จ	139
แผนการจัดกิจกรรมที่ 24 การแสดงออกทางอารมณ์อย่างเหมาะสม	142
แผนการจัดกิจกรรมที่ 25 คนดีในอุดมคติ	146
แผนการจัดกิจกรรมที่ 26 สิ่งดี ๆ ของฉัน	148
แผนการจัดกิจกรรมที่ 27 มารยาททางสังคม	151
แผนการจัดกิจกรรมที่ 28 คิดเชิงบวก	154
แผนการจัดกิจกรรมที่ 29 ทักษะการเตือน	157
แผนการจัดกิจกรรมที่ 30 เศรษฐกิจพอเพียงระดับชุมชนและครอบครัว	161
หน่วยที่ 8 ระเบียบแถว	
แผนการจัดกิจกรรมที่ 31 ทบทวนระเบียบแถว	168
หน่วยที่ 9 ประเมินผล	
แผนการจัดกิจกรรมที่ 32 การประเมินผล	182
หน่วยที่ 10 พิธีการ	
แผนการจัดกิจกรรมที่ 33 พิธีประดับเครื่องหมายลูกเสือโท (ความภาคภูมิใจ)	191
<b>ภาคผนวก</b>	
ภาคผนวก ก แนวคิดเรื่องทักษะชีวิต	195
ภาคผนวก ข กิจกรรมลูกเสือเสริมสร้างทักษะชีวิต	206
ภาคผนวก ค แนวปฏิบัติการสอบวิชาพิเศษ	209
<b>บรรณานุกรม</b>	229

# คำชี้แจงการใช้คู่มือ

คู่มือส่งเสริมและพัฒนากิจกรรมลูกเสือทักษะชีวิตในสถานศึกษาชุดนี้ จัดทำขึ้นสำหรับ ผู้กำกับลูกเสือใช้เป็นแนวทางในการจัดกิจกรรมลูกเสือ มีจำนวน 11 เล่ม แยกตามชั้นปี สำหรับลูกเสือ 4 ประเภท คือ ลูกเสือสำรอง ลูกเสือสามัญ ลูกเสือสามัญรุ่นใหญ่ และลูกเสือวิสามัญ

หลักสูตรลูกเสือเสริมสร้างทักษะชีวิต มีเนื้อหาที่สอดคล้องกับปัญหาตามวัยและพัฒนาการ ด้านต่าง ๆ ของลูกเสือแต่ละประเภท นอกจากนี้ยังมีเนื้อหาครบถ้วน เป็นไปตามข้อบังคับคณะ ลูกเสือแห่งชาติ ว่าด้วยการปกครองหลักสูตรและวิชาพิเศษลูกเสือสำรอง ลูกเสือสามัญ ลูกเสือสามัญ รุ่นใหญ่ และลูกเสือวิสามัญ อีกด้วย

แผนการจัดกิจกรรมลูกเสือเสริมสร้างทักษะชีวิตในคู่มือชุดนี้ ได้ออกแบบโดยบูรณาการ กิจกรรมที่เสริมสร้างทักษะชีวิตเข้ากับวิธีการลูกเสือ คือการใช้ระบบหมู่หรือกลุ่มย่อย โดยให้เด็กเป็น ศูนย์กลาง และมีผู้ใหญ่ทำหน้าที่ช่วยเหลือและส่งเสริมให้เกิดกระบวนการเรียนรู้ในกลุ่ม แนะนำ สั่งสอน และฝึกอบรมให้สามารถพึ่งตนเองได้ มีจิตอาสา รับผิดชอบต่อส่วนรวม ยึดมั่นในคำปฏิญาณและกฎของ ลูกเสือ เสริมสร้างคุณค่าในตนเอง รวมทั้งใช้ระบบเครื่องหมายหรือสัญลักษณ์ทางลูกเสือและเครื่องหมาย วิชาพิเศษ เป็นแรงกระตุ้นไปสู่เป้าหมายในการพัฒนาตนเอง

การเรียงลำดับแผนการจัดกิจกรรม จัดเรียงลำดับเนื้อหาสาระตามหลักสูตรในข้อบังคับคณะ ลูกเสือแห่งชาติ ว่าด้วยการปกครองหลักสูตรและวิชาพิเศษลูกเสือสำรอง ลูกเสือสามัญ ลูกเสือสามัญ รุ่นใหญ่ และลูกเสือวิสามัญ การนำไปใช้ขึ้นกับดุลยพินิจของสถานศึกษาในการเลือกว่าแผนการจัด กิจกรรมใดควรใช้เมื่อใด

องค์ประกอบในการประชุมกอง เน้นการใช้ชีวิตกลางแจ้ง นอกห้องเรียน ใกล้เคียงธรรมชาติ เรียนรู้จากการลงมือปฏิบัติด้วยตนเอง เกม และการบริการผู้อื่น ซึ่งถือเป็นหัวใจของกิจกรรมลูกเสือ ทุกประเภท โดยกิจกรรมที่ใช้ แบ่งออกเป็น 5 ประเภท คือ การแสดงออก การสำรวจและการรายงาน การวิเคราะห์และการประเมิน เกมและการแข่งขัน การบำเพ็ญประโยชน์ มีการออกแบบกิจกรรม เพื่อให้ลูกเสือได้ใช้กระบวนการกลุ่มในการแลกเปลี่ยนประสบการณ์ แลกเปลี่ยนความคิดความเชื่อ สร้างองค์ความรู้และสรุปความคิดรวบยอด รวมทั้งเปิดโอกาสให้ลูกเสือได้ประยุกต์ใช้สิ่งที่ได้เรียนรู้ ในชีวิตจริงอีกด้วย

เนื้อหาสาระในแผนการจัดกิจกรรมประกอบด้วย

1. กิจกรรมตามข้อบังคับของคณะลูกเสือแห่งชาติ (ไม่รวมกิจกรรมทดสอบเพื่อรับ เครื่องหมายหรือสัญลักษณ์ทางลูกเสือและเครื่องหมายวิชาพิเศษ)
2. กิจกรรมตามข้อบังคับของคณะลูกเสือแห่งชาติที่ช่วยเสริมสร้างทักษะชีวิตด้านคุณธรรม จริยธรรม ความภาคภูมิใจในตนเอง ความรับผิดชอบต่อส่วนรวม
3. กิจกรรมเสริมสร้างทักษะชีวิต เพื่อสร้างภูมิคุ้มกันทางสังคมต่อเหตุการณ์และสภาพปัญหา ของเด็กแต่ละวัย

คู่มือแต่ละเล่ม ได้จัดทำตารางหน่วยกิจกรรม และแผนการจัดกิจกรรม 40 ชั่วโมง เพื่อให้เห็นภาพรวมของการจัดกิจกรรมลูกเสือเสริมสร้างทักษะชีวิตของลูกเสือในแต่ละระดับชั้น และมีหมายเหตุบอกไว้ในตารางช่องว่างว่า เป็นแผนการจัดกิจกรรมเสริมสร้างทักษะชีวิต

แผนการจัดกิจกรรมประกอบด้วย จุดประสงค์การเรียนรู้ เนื้อหา สื่อการเรียนรู้ กิจกรรม การประเมินผล องค์ประกอบทักษะชีวิตสำคัญที่เกิดจากกิจกรรม และภาคผนวกประกอบแผนการจัดกิจกรรม (เพลง เกม ใบงาน ใบความรู้ เรื่องที่เป็นประโยชน์)

### จุดประสงค์การเรียนรู้

ผู้สอนควรทำความเข้าใจให้ชัดเจนว่าเป็นจุดประสงค์การเรียนรู้ด้านความรู้ เจตคติ หรือทักษะ เพื่อจัดกิจกรรมได้ตรงตามจุดประสงค์การเรียนรู้แต่ละด้าน

จุดประสงค์การเรียนรู้ด้านความรู้ มีจุดเน้นที่การตั้งประเด็นให้วิเคราะห์ สังเคราะห์ เนื้อหาความรู้ให้เข้าใจอย่างถ่องแท้ และสามารถนำไปใช้ได้ในชีวิตจริง

จุดประสงค์การเรียนรู้ด้านเจตคติ มีจุดเน้นที่อารมณ์ความรู้สึก และการตั้งประเด็นให้ผู้เรียนได้แลกเปลี่ยนและตรวจสอบความคิดความเชื่อของตนเองกับสมาชิกกลุ่มคนอื่น ๆ

จุดประสงค์การเรียนรู้ด้านทักษะ เน้นที่การทำความเข้าใจในขั้นตอนการลงมือทำทักษะ และได้ทดลองและฝึกฝนจนชำนาญ

บางแผนการจัดกิจกรรมมีจุดประสงค์การเรียนรู้ซ้อนกันมากกว่า 1 ด้าน ให้เน้นด้านที่เป็นจุดประสงค์หลักของแผนการจัดกิจกรรม

### เนื้อหา

เป็นผลการเรียนรู้ที่เกิดขึ้นหลังการสอน ผู้สอนควรตรวจสอบว่าผู้เรียนได้เนื้อหาครบถ้วนหรือไม่

### สื่อการเรียนรู้

เป็นสื่อ อุปกรณ์ ที่ใช้ในการจัดกิจกรรม เช่น แผนภูมิเพลง เกม ใบงาน ใบความรู้ และเรื่องที่เป็นประโยชน์ ซึ่งมีรายละเอียดอยู่ในภาคผนวกประกอบแผนการจัดกิจกรรม

### กิจกรรม

กิจกรรมลูกเสือยังคงแบบแผนของลูกเสือไว้ คือ การเปิดประชุมกอง/ปิดประชุมกอง และเพลง เกม นิทาน เรื่องที่เป็นประโยชน์ ซึ่งใส่ไว้ในทุกแผนการจัดกิจกรรม โดยผู้กำกับลูกเสือสามารถปรับเปลี่ยนได้ตามความเหมาะสม ผู้สอนควรจัดกิจกรรมตามที่ได้ออกแบบไว้เรียงตามลำดับขั้นตอนการจัดกิจกรรม นอกจากนี้ก่อนการจัดกิจกรรมควรศึกษาแผนการจัดกิจกรรมให้เข้าใจอย่างถ่องแท้ทุกขั้นตอน ศึกษาใบความรู้สำหรับผู้สอน และใบงานสำหรับผู้เรียน เพื่อที่ผู้สอนจะได้จัดกิจกรรมการเรียนการสอนให้ได้เนื้อหาตรงตามจุดประสงค์การเรียนรู้มากที่สุด

ทั้งนี้ผู้กำกับควรทำความเข้าใจแนวคิดเรื่องทักษะชีวิต และกิจกรรมลูกเสือเสริมสร้างทักษะชีวิตให้ถ่องแท้ด้วย โดยศึกษาได้จากภาคผนวก ก และภาคผนวก ข



## การประเมินผล

สามารถประเมินได้ทั้งระหว่างการจัดกิจกรรม และหลังการสอนจบแล้ว ตามแนวทางที่ได้ให้ไว้ในแต่ละแผนการจัดกิจกรรม

## องค์ประกอบทักษะชีวิตสำคัญที่เกิดจากกิจกรรม

ทักษะชีวิตเกิดขึ้นได้หลายองค์ประกอบในการจัดกิจกรรมแต่ละครั้ง ในที่นี้ได้ระบุเพียงองค์ประกอบทักษะชีวิตสำคัญที่เกิดขึ้นเท่านั้น

## ภาคผนวกประกอบแผนการจัดกิจกรรม

เป็นสื่อ อุปกรณ์ ตามรายการที่ระบุไว้ในสื่อการเรียนรู้ เช่น เพลง เกม บัตรคำ ไปงาน ใบบความรู้ และเรื่องที่เป็นประโยชน์ ฯลฯ หากมีข้อเสนอแนะเพื่อการปรับปรุงคู่มือชุดนี้ กรุณาติดต่อที่

- สำนักการลูกเสือ ยุวกาชาดและกิจการนักเรียน  
สำนักงานปลัดกระทรวงศึกษาธิการ กระทรวงศึกษาธิการ  
ถนนราชดำเนินนอก เขตดุสิต กรุงเทพฯ 10300  
โทรศัพท์ 02-628-6365 โทรสาร 02-628-6402

แผนการจัดกิจกรรมลูกเสือสามัญ  
ลูกเสือโท  
ชั้นประถมศึกษาปีที่ 5

## แผนการจัดกิจกรรมลูกเสือสามัญ ลูกเสือโท ชั้นประถมศึกษาปีที่ 5

ชื่อหน่วยกิจกรรม ตามหลักสูตรข้อบังคับ คณะลูกเสือแห่งชาติ	ชื่อแผนการจัดกิจกรรม	จำนวน ชั่วโมง	หมายเหตุ
1. ปฐมนิเทศ	1. การปฐมนิเทศ	1	
2. การรู้จักดูแลตนเอง	2. การเตรียมสิ่งของสำหรับการเดินทางไกล	1	
	3. ก่อไฟสำหรับปรุงอาหารและการกางเต็นท์	2	
	4. อาหารปลอดภัย	1	ทักษะชีวิต
	5. การช่วยเหลือตัวเองจากอุทกภัย	1	
	6. วิธีปฏิบัติเมื่อเกิดบาดแผล	1	
3. การช่วยเหลือผู้อื่น	7. ชุมชนของฉัน	1	
	8. การบริการและช่วยเหลือผู้อื่น	1	
	9. นาทีวิกฤต	1	ทักษะชีวิต
	10. Nothing but net “ไม่เอาอะไรนอกจากมุ้ง”	1	ทักษะชีวิต
4. การเดินทางไปยัง สถานที่ต่าง ๆ	11. แผนที่	1	
	12. ทิศ12	1	
	13. นักเดินทาง	2	
	14. ประเทศอาเซียน	1	
5. ทักษะในทาง วิชาลูกเสือ	15. การเก็บรักษาอุปกรณ์ที่มีคม	1	
	16. การผูกเงื่อนสำหรับช่วยชีวิต	1	
	17. การผูกเงื่อนที่ใช้ในชีวิตประจำวัน	1	
	18. การผูกแน่น	1	
	19. สัญญาณเกี่ยวกับกาลอากาศ	1	
6. งานอดิเรกและ งานที่สนใจ	20. งานอดิเรก	1	
	21. งานตามความสนใจ	1	ทักษะชีวิต
7. คุณธรรม จริยธรรม	22. คำปฏิญาณและกฎในชีวิตประจำวัน	1	
	23. เพิ่มพูนประสบการณ์มุ่งมั่นสู่ ความสำเร็จ	1	
	24. การแสดงออกทางอารมณ์อย่าง เหมาะสม	1	
	25. คนดีในอุดมคติ	1	

ชื่อหน่วยกิจกรรม ตามหลักสูตรข้อบังคับ คณะลูกเสือแห่งชาติ	ชื่อแผนการจัดกิจกรรม	จำนวน ชั่วโมง	หมายเหตุ
	26. สิ่งดี ๆ ของฉัน	1	
	27. มารยาททางสังคม	1	
	28. คิดเชิงบวก	1	
	29. ทักษะการเตือน	1	
	30. เศรษฐกิจพอเพียงระดับชุมชนและ ครอบครัว	1	
8. ระเบียบแถว	31. ทบทวนระเบียบแถว	2	
9. ประเมินผล	32. การประเมินผล	2	
10. พิธีการ	33. พิธีประดับเครื่องหมายลูกเสือโท (ความภาคภูมิใจ)	1	
<b>รวม 10 หน่วยกิจกรรม</b>	<b>รวม 33 แผนการจัดกิจกรรม</b>	<b>40</b>	

# แผนการจัดกิจกรรมลูกเสือสามัญ ลูกเสือโต ชั้นประถมศึกษาปีที่ 5

หน่วยที่ 1 ปฐมเทศ

แผนการจัดกิจกรรมที่ 1 การปฐมเทศ

เวลา 1 ชั่วโมง

## 1. จุดประสงค์การเรียนรู้

- 1.1 เพื่อการทำความรู้จักผู้บังคับบัญชา
- 1.2 เพื่อจัดหมู่ลูกเสือ
- 1.3 เพื่อคัดเลือกนายหมู่รองนายหมู่
- 1.4 เพื่อสร้างข้อตกลง
- 1.5 เพื่อให้ทราบหลักสูตรวิชาลูกเสือโต

## 2. เนื้อหา

- 2.1 ความหมายของ Boy Scout
- 2.2 คติพจน์ลูกเสือสามัญ “จงเตรียมพร้อม”
- 2.3 วิธีการการได้รับเครื่องหมายลูกเสือโต
- 2.4 ตารางเวลาเรียนรู้กิจกรรมลูกเสือโต

## 3. สื่อการเรียนรู้

- 3.1 แผนภูมิเพลง
- 3.2 ใบความรู้
- 3.3 แผนภูมิความหมายของคำว่า Boy Scout
- 3.4 ตารางเวลาเรียนรู้กิจกรรมลูกเสือโต
- 3.5 แผนภูมิสัญลักษณ์เครื่องหมายลูกเสือโต

## 4. กิจกรรม

- 4.1 ลูกเสือรวมกองในห้องประชุมหรือในสถานที่ ๆ เหมาะสมกลางแจ้ง
  - 4.1.1 จัดหมู่ลูกเสือ
  - 4.1.2 เลือกนายหมู่ รองนายหมู่
- 4.2 ผู้กำกับลูกเสือแนะนำตนเอง
- 4.3 นำเสนอโครงสร้างหลักสูตรลูกเสือโต
- 4.2 ลูกเสือขับร้องเพลงสวัสดิ เพลงศักดิ์ศรีลูกเสือไทย
- 4.3 ผู้กำกับลูกเสือชี้แจงให้ลูกเสือทราบถึงตารางเวลาเรียนหรือเวลากิจกรรมลูกเสือ
- 4.4 ผู้กำกับลูกเสือนำสนทนาเกี่ยวกับความหมายของลูกเสือสามัญและคติพจน์ของลูกเสือสามัญ
- 4.5 ผู้กำกับลูกเสือซักถามและสนทนาเกี่ยวกับความเข้าใจและให้ความรู้เพิ่มเติม

- 4.6 ผู้กำกับลูกเสือนำเสนอแผนภูมิสัญลักษณ์เครื่องหมายลูกเสือโทวิธีการได้รับเครื่องหมายมาประดับเครื่องแบบอย่างภาคภูมิใจ

## 5. การประเมินผล

- 5.1 สังเกตความสนใจในการเข้าร่วมกิจกรรม  
5.2 สอบถามความรู้ความเข้าใจเกี่ยวกับการจัดหมู่ การเลือกนายหมู่ รองนายหมู่ และตำแหน่งอื่นๆ และหลักสูตรลูกเสือโท

## 6. คุณธรรม

- 6.1 ความซื่อสัตย์ สุจริต  
6.2 ความรับผิดชอบ  
6.3 อุทิศการณืคุณธรรม

# ภาคผนวกประกอบแผนการจัดกิจกรรมที่ 1

## เพลง

### สวัสดี

สวัสดี สวัสดี วันนี้เรามาพบกัน  
เธอและฉัน พบกัน สวัสดี  
สวัสดีครับ....สวัสดีครับ (คะ)

### เพลงอยุธยารำลึก

อยุธยาเมืองเก่าของเราแต่ก่อน	จิตใจอาวรณ์มาเล่าสู่กันฟัง
อยุธยาแต่ก่อนนี้ยัง	เป็นดังเมืองทองของพี่น้องเผ่าพงศ์ไทย
เดี๋ยวนี้ซิเป็นเมืองเก่า	ชาวไทยแสนเศร้าถูกข้าศึกกรุกราน
ชาวไทยทุกคนหัวใจร้าวราน	ข้าศึกเผาผลาญ แผลกลาญ วอดวาย
เราชนรุ่นหลังฟังแล้วเศร้าใจ	อนุสรณ์เตือนให้ชาวไทยจงมั่น
สมัครสมานร่วมใจกันสามัคคี	คงจะไม่มีใครกล้าร้าวชาติไทย

## ใบความรู้

### Boy Scout

ลูกเสือมาจากภาษาอังกฤษ ว่า Boy Scout เนื่องจากกิจการลูกเสือเกิดขึ้นที่ประเทศอังกฤษ เมื่อปี พ.ศ. 2451

คำว่า **SCOUT** มาจากตัวอักษรย่อดังนี้

S	ย่อมาจาก SINCERITY	แปลว่า	ความจริงใจ
C	ย่อมาจาก COURTESY	แปลว่า	ความสุภาพอ่อนโยน
O	ย่อมาจาก OBEDIENCE	แปลว่า	การเชื่อฟัง
U	ย่อมาจาก UNITY	แปลว่า	ความเป็นใจเดียวกัน
T	ย่อมาจาก THRIFTY	แปลว่า	ความมัธยัสถ์

การเป็นลูกเสือต้องยึดมั่นในคติพจน์ของลูกเสือ

**คติพจน์** เป็นคำที่ใช้เตือนใจให้ลูกเสวยึดถือและปฏิบัติ

#### 1. คติพจน์ของลูกเสือทั่วไป

คำว่า “เสียชีพ อย่าเสียสัตย์” เป็นคติพจน์ที่ลูกเสือทุกคนต้องยึดถือ ซึ่งมีความหมายว่า ลูกเสือจะต้องมีความซื่อสัตย์และมีสัจจะ ซึ่งจะต้องรักษาไว้ยิ่งกว่าชีวิต แม้ว่าจะถูกบีบบังคับอย่างไร ลูกเสือก็จะไม่ยอมเสียสัจจะอย่างเด็ดขาดเพื่อเกียรติคุณคำปฏิญาณและคำมั่นสัญญาของลูกเสือ

#### 2. คติพจน์ของลูกเสือสามัญ

คือ “จงเตรียมพร้อม” คำว่า “จงเตรียมพร้อม” เป็นคติพจน์ของลูกเสือสามัญโดยเฉพาะ จึงเป็นสิ่งจำเป็นประการแรกของลูกเสือที่จะต้องเตรียมพร้อมสำหรับตนเอง มีความอดทนที่จะเพิ่มพูนความรู้ให้ตนเองตลอดเวลา

ลูกเสือต้องคิดล่วงหน้าเสมอว่า จะต้องพูดอะไร พบกับใคร ที่ไหน เมื่อไร และจะอย่างไร เพื่อใช้เวลาที่มีอยู่ให้คุ้มค่าที่สุด

เมื่อลูกเสือเตรียมตนเองพร้อมอยู่แล้วทั้งกาย วาจา ใจ ก็จะส่งผลให้ลูกเสือมีความเชื่อมั่นในตนเองจะเป็นผู้นำและผู้ตามที่ดี รู้จักตัดสินใจในสิ่งที่ตนเองเห็นว่าถูกต้องอย่างมีเหตุผล กล้าแสดงออกในการคิด การพูด การกระทำ และยอมรับผลแห่งการกระทำของตน เมื่อทำผิดพลาดก็กล้าที่จะยอมรับผิด

คนที่เตรียมพร้อมได้ทั้งกายและใจตลอดเวลา จะทำงานสิ่งใดก็มักจะประสบความสำเร็จจะพาชีวิตไปสู่เส้นทางแห่งความสุข ความเจริญ เป็นนักพัฒนาและมีความคิดก้าวหน้าอย่างแน่นอน

**คติพจน์ของลูกเสือสามัญ**

**“ จงเตรียมพร้อม ”**



## แผนการจัดกิจกรรมลูกเสือสามัญ ลูกเสือโท ชั้นประถมศึกษาปีที่ 5

### หน่วยที่ 2 การรู้จักดูแลตนเอง

#### แผนการจัดกิจกรรมที่ 2 การเตรียมสิ่งของสำหรับการเดินทางไกล

เวลา 1 ชั่วโมง

#### 1. จุดประสงค์การเรียนรู้

สามารถเตรียมและจัดสิ่งของและเครื่องปัจจุบันพยาบาลส่วนตัว บรรจุลงเครื่องหลังสำหรับการเดินทางไกลไปอยู่ค่ายพักแรมได้

#### 2. เนื้อหา

การเตรียมสิ่งของและเครื่องปัจจุบันพยาบาลส่วนตัว บรรจุลงเครื่องหลังสำหรับการเดินทางไกลไปอยู่ค่ายพักแรม

#### 3. สื่อการเรียนรู้

3.1 แผนภูมิเพลง

3.2 เครื่องหลัง, สิ่งของเครื่องใช้ที่จะนำไปอยู่ค่ายพักแรม, เครื่องปัจจุบันพยาบาล

3.3 ใบความรู้ เรื่องการเตรียมสิ่งของสำหรับการเดินทางไกล

3.4 เกมเก็บของลงเครื่องหลัง

3.5 เรื่องสั้นที่เป็นประโยชน์

#### 4. กิจกรรม

4.1 พิธีเปิดประชุมกอง (ชักธงขึ้น สวดมนต์ สงบนิ่ง ตรวจ แยก)

4.2 เพลง หรือ เกม

4.3 กิจกรรมตามจุดประสงค์การเรียนรู้

- 1) ผู้กำกับลูกเสือมอบหมายให้หมู่ลูกเสือร่วมกันวิเคราะห์ว่าสิ่งของเครื่องใช้ส่วนตัวที่จำเป็นสำหรับการเดินทางไกลไปอยู่ค่ายพักแรมควรมีอะไรบ้าง และส่งตัวแทนรายงาน
- 2) ผู้กำกับลูกเสือสุ่มให้ลูกเสือรายงาน 1 หมู่ ผู้กำกับและลูกเสือหมู่อื่น ๆ ช่วยวิเคราะห์ความจำเป็นของสิ่งของเครื่องใช้แต่ละชิ้นว่าสิ่งใดควรและไม่ควรนำไปด้วย รวมทั้งเพิ่มเติมส่วนที่ขาด
- 3) ผู้กำกับลูกเสืออธิบายเพิ่มเติมถึงเครื่องปัจจุบันพยาบาลส่วนตัวที่ควรเตรียมไปด้วย และให้แต่ละหมู่ทำบัญชีรายการสิ่งของเครื่องใช้และเครื่องปัจจุบันพยาบาลส่วนตัวที่ควรบรรจุลงเครื่องหลัง เขียนแยกลงแผ่นกระดาษขนาด เอ 4 ตัดครึ่ง แผ่นละ 1 รายการเพื่อใช้เป็น “บัตรคำ” ในการเล่นเกมนทดสอบ
- 4) ผู้กำกับลูกเสือสาธิตการบรรจุเครื่องหลัง และให้ลูกเสือเล่นเกมนทดสอบการเก็บของลงเครื่องหลัง ชื่อ “เกมเก็บของลงเครื่องหลัง”
- 5) ผู้กำกับลูกเสือสรุปผลการเล่นเกมนทดสอบ และให้คำแนะนำเพิ่มเติม

- 4.4 ผู้กำกับลูกเสือเล่าเรื่องสั้นที่เป็นประโยชน์
- 4.5 พิธีปิดประชุมกอง (นัดหมาย ตรวจสอบรูปแบบ ชักธงลง เลิก)

## 5. การประเมินผล

สังเกตการมีส่วนร่วมปฏิบัติกิจกรรม และผลงานของหมู่ลูกเสือ

## 6. คุณธรรม

- 6.1 ความพอเพียง
- 6.2 ความซื่อสัตย์ สุจริต
- 6.3 ความรับผิดชอบ

# ภาคผนวกประกอบแผนการจัดกิจกรรมที่ 2

## เพลง

### เรียงลำดับ

เรียงมาเรียงลำดับ	ลำดับ ลำดับก่อนหลัง
คนนำขง มาทีหลัง	ไม่เรียงลำดับ
มาก่อนต้องอยู่ข้างหน้า	มาช้าต้องอยู่ถัดไป
จำไว้ ลูกเสือไทย (ซ้ำ)	ระเบียบวินัย เป็นสิ่งสำคัญ (ซ้ำ)

### ใบความรู้

#### การเตรียมสิ่งของสำหรับการเดินทางไกล

ในการเดินทางไกลระยะสั้นๆ ที่ใช้เวลาไม่นาน ลูกเสืออาจไม่ต้องเตรียมอาหารไปรับประทาน แต่ถ้าไปไกลและใช้เวลานานกว่าครึ่งวันก็ต้องเตรียมอาหารไปรับประทานด้วย เช่น ข้าวห่อ ข้าวต้มมัด หรืออาหารห่ออย่างอื่น ในกรณีเช่นนี้ลูกเสือจะต้องมีเครื่องหลัง (ย่าม) เพื่อใส่อาหารสำเร็จรูปและสิ่งของจำเป็นอื่น ๆ หรือถ้ามีการพักแรมค้างคืน ก็ต้องมีการเตรียมการเรื่องเครื่องหลังให้พร้อม และเหมาะสมกับการเดินทางไกลไปพักค้างคืน อุปกรณ์ที่ต้องจัดเตรียมแบ่งออกเป็น 2 ประเภท คือ

1. อุปกรณ์เฉพาะบุคคล หรือ อุปกรณ์ประจำตัว รวมทั้งเครื่องปัจจุบันพยาบาล
2. อุปกรณ์ส่วนรวม หรืออุปกรณ์สำหรับหมู่หรือกอง

**อุปกรณ์เฉพาะบุคคล** ควรเป็นสิ่งจำเป็น และมีน้ำหนักไม่มากนัก ได้แก่

1. กระจกน้ำ ใส่ใส่สะอาดให้เต็ม
2. เครื่องใช้ประจำตัว เช่น ผ้าเช็ดตัว ผ้าขาวม้า ผ้าถุง สบู่ แปรงสีฟัน ยาสีฟัน รองเท้าแตะ ไฟฉาย ซ้อนส้อม จานข้าว ยาทากันยุง เป็นต้น
3. เครื่องแบบและเครื่องประกอบเครื่องแบบ ได้แก่ เสื้อ กางเกง (กระโปรงสำหรับเนตรนารี) ผ้าผูกคอ หมวก เข็มขัด รองเท้า ถุงเท้า เป็นต้น
4. เข็มทิศ แผนที่ สมุดจดบันทึกการเดินทาง ดินสอ ปากกา
5. ฤดูฝนต้องเตรียมชุดกันฝน ฤดูหนาวให้เตรียมเสื้อกันหนาว
6. เครื่องนอน เช่น เต็นท์ ผ้าปูที่นอน เสื้อ ผ้าห่ม ถุงนอน เป็นต้น
7. ถุงพลาสติก เพื่อใช้สำหรับใส่เสื้อผ้าเปียกชื้นหรือเสื้อผ้าที่ใช้แล้ว
8. เชือกหรือยางเพื่อใช้ผูกมัดอุปกรณ์สิ่งของเล็ก ๆ น้อย ๆ

**การเตรียมเครื่องปัจจุบันพยาบาลส่วนตัวสำหรับการเดินทางไกล**

ในการปฏิบัติกิจกรรมเดินทางไกล บางครั้งลูกเสืออาจเกิดอาการเจ็บป่วยหรือไม่สบาย ดังนั้นควรเตรียมเครื่องปัจจุบันพยาบาลส่วนตัวไปด้วย ดังนี้

1. ยาประเภทต่าง ๆ เช่น ยาลม ยาแก้ปวดลดไข้ ยาแก้ปวดท้อง ยาแดง ยาเหลือง ทิงเจอร์ แอมโมเนีย ขี้ผึ้ง ฯลฯ
2. อุปกรณ์การปฐมพยาบาล เช่น ผ้าพันแผล สำลี ฯลฯ

**อุปกรณ์ ส่วนรวม หรืออุปกรณ์สำหรับหมู่หรือกอง**

เป็นอุปกรณ์ที่ใช้สำหรับทุกคนในหมู่หรือกอง ในการอยู่ค่ายพักแรมร่วมกัน และต้องแบ่งหน้าที่กันนำสิ่งของไป เช่น

- นายหมู่ เอาตะเกียง มีดพรวด และแผนที่
- รองนายหมู่ นำพลั่วสนาม เต็นท์ กระจาดชำระ กระจ่าและอุปกรณ์ในการปฐมพยาบาล ถังน้ำ กะละมัง ไม้ขีดไฟ เชื้อไฟ ยาขัดรองเท้า ยาขัดโลหะ
- หัวหน้าคนครัว เตรียมกระทะ หม้อหุงข้าว ทัพพี หม้อสำหรับปรุงอาหาร กระทะ มีดทำครัว
- รองหัวหน้าคนครัว นำกับข้าว เครื่องปรุง อาหารสด อาหารแห้ง และอาหารกระป๋องสำหรับรับประทานทั้งหมู่

**สิ่งที่ไม่ควรบรรจุเครื่องหลัง**

ไม่ควรนำสิ่งของอื่น ๆ ที่ไม่จำเป็นและของมีค่าทุกชนิดไป เช่น สายสร้อยทองคำ โทรศัพท์ ราคาแพง เครื่องเล่นรวมถึงอุปกรณ์อิเล็กทรอนิกส์อื่น ๆ นำเงินติดตัวไปเท่าที่จำเป็นต้องใช้ รวมทั้งไม่พกพาอาวุธทุกชนิด

## การบรรจุสิ่งของลงในถุงเครื่องหลังหรือกระเป๋า

เครื่องหลัง คือถุงหรือกระเป๋าสำหรับใส่สิ่งของต่าง ๆ ใช้สะพายหลังเพื่อสามารถนำสิ่งของติดตัวไปได้สะดวก จัดเป็นสิ่งสำคัญและมีความจำเป็นมากสำหรับกิจกรรมการเดินทางไกล เพราะลูกเสือต้องใช้บรรจุอุปกรณ์ส่วนตัว อุปกรณ์ประจำหมู่ ที่ต้องนำไปใช้ในการอยู่ค่ายพักแรม

เครื่องหลังมีหลายชนิดแล้วแต่ลูกเสือจะเลือกใช้เช่น กระเป๋า ย่อม หรือ เป้ ลูกเสือควรเลือกใช้เครื่องหลังที่มีลักษณะคล้ายเป้ เพราะมีช่องสำหรับแยกบรรจุสิ่งของได้หลายประเภท

การบรรจุสิ่งของลงในถุงเครื่องหลังหรือกระเป๋า มีข้อแนะนำดังนี้

1. เลือกเครื่องหลังที่มีขนาดพอเหมาะไม่เล็กหรือใหญ่จนเกินไป
2. บรรจุสิ่งของที่มีน้ำหนักมากหรือสิ่งของที่ใช้ภายหลังไว้ข้างล่าง ส่วนสิ่งของที่ใช้ก่อนหรือใช้รีบด่วน เช่น ไฟฉาย เสื้อกันฝน ไม้ขีดไฟ ฯ ให้บรรจุไว้ข้างบนสุดเพื่อสามารถนำออกมาใช้ได้อย่างสะดวก
3. บรรจุสิ่งของนุ่ม ๆ เช่น ผ้าเช็ดตัว ผ้าห่ม เสื้อผ้า ฯลฯ ตรงส่วนที่สัมผัสกับหลังของลูกเสือเพื่อจะได้ไม่เจ็บหลังขณะเดินทาง
4. สิ่งของบางประเภท เช่น ยารักษาโรค ข้าวสาร เป็นต้น ควรใส่ถุงผ้าหรือถุงพลาสติกก่อน แล้วจึงบรรจุลงเครื่องหลัง
5. ในกรณีที่ถุงนอน และผ้าห่มบรรจุเครื่องหลังไม่ได้ ให้ผูกถุงนอนและผ้าห่มนอนของลูกเสือไว้นอกเครื่องหลัง คลุมด้วยแผ่นพลาสติกใสเพื่อป้องกันการเปียกน้ำ
6. เครื่องหลังที่ลูกเสือนำไปต้องไม่หนักจนเกินไป เพราะจะทำให้ลูกเสือเหนื่อยเร็ว น้ำหนักของเครื่องหลังควรหนักไม่เกิน 1 ใน 5 ของน้ำหนักตัวลูกเสือ เช่น ถ้าลูกเสือหนัก 60 กิโลกรัมเครื่องหลังควรหนักไม่เกิน 12 กิโลกรัม เป็นต้น



## เกม

### เก็บของลงเครื่องหลัง

#### วิธีเล่น

1. ให้ลูกเสืแต่ละหมู่วางแผนบรรจุสิ่งของลงเครื่องหลังตามที่ได้เรียนรู้จากการสาธิต ตามลำดับการบรรจุลงก่อนหลัง
2. แจกบัตรคำที่เขียนรายการสิ่งของไว้ (แผ่นละ 1 รายการ) ให้สมาชิกในหมู่คนละ 1 ใบ
3. เข้าแถวตอนเรียงบัตรคำตามลำดับการบรรจุเครื่องหลังที่ได้วางแผนไว้ โดยหัวแถวบรรจุลงก่อนเป็นลำดับแรกและท้ายแถวบรรจุลงทีหลังสุด
4. หมู่ใดทำเสร็จก่อนให้หนึ่งลง ผู้กำกับลูกเสือเข้าตรวจสอบความถูกต้อง

การตัดสิน หมู่ที่ทำเสร็จก่อนและเรียงได้ถูกต้องเป็นผู้ชนะ

ตัวอย่างบัตรคำ

มีด	ผ้าห่ม	หมอน
มุ้ง	หม้อ	ยาใส่แผล

## เรื่องสั้นที่เป็นประโยชน์

### ความสำเร็จของศักดิ์ดา

โรงเรียนแห่งหนึ่งซึ่งอยู่ไกลจากอำเภอพอมสมควร มีนักเรียนพิการทางสายตาคคนหนึ่ง ชื่อศักดิ์ดา เป็นเด็กขยันหมั่นเพียรตั้งใจเล่าเรียนและมีความรับผิดชอบต่อหน้าที่

เมื่อถึงช่วงสอบวัดผล นักเรียนทุกคนต่างอ่านหนังสืออย่างตั้งใจ เพื่อเตรียมตัวในการสอบ ศักดิ์ดา มุ่งมั่นอ่านหนังสือเพื่อเตรียมตัวสอบ แม้จะมีข้อจำกัดไม่สามารถมองเห็นได้ชัดเจนเท่าคนอื่น หลังจากการสอบเสร็จ โรงเรียนประกาศผลการสอบ ปรากฏว่า ศักดิ์ดาสอบได้เป็นอันดับหนึ่งของโรงเรียน และยังได้รับทุนการศึกษาของโรงเรียน เขาได้รับการคัดเลือกให้เข้าเรียนต่อในโรงเรียนมัธยมประจำจังหวัดอีกด้วย

วันรุ่งขึ้นคุณครูให้ศักดิ์ดาออกมาพูดแสดงความรู้สึกที่ได้รับทุนการศึกษาและได้รับคัดเลือกเข้าเรียนต่อในโรงเรียนมัธยมประจำจังหวัด ศักดิ์ดากล่าวกับเพื่อน ๆ และน้อง ๆ ว่า

“ผมประสบความสำเร็จในครั้งนี้เพราะผมมีความตั้งใจในการเรียน ไม่เข้าใจในวิชาใดก็ถามจากผู้รู้ คำนคว้าจากห้องสมุด ถึงแม้จะพิการทางสายตาแต่ไม่เคยท้อแท้ หรือหมดกำลังใจ ถ้าทุกคนมีความตั้งใจ และเพียรพยายาม ก็จะประสบความสำเร็จเช่นเดียวกับผม” เมื่อศักดิ์ดากล่าวจบทุกคนรวมทั้งครูได้ปรบมือให้กำลังใจ

เรื่องนี้สอนให้รู้ว่า ความสำเร็จจะเกิดขึ้นได้ต้องมีความมานะ วิริยะ อุตสาหะ

# แผนการจัดกิจกรรมลูกเสือสามัญ ลูกเสือโต ชั้นประถมศึกษาปีที่ 5

## หน่วยที่ 2 การรู้จักดูแลตนเอง

### แผนการจัดกิจกรรมที่ 3 การก่อไฟสำหรับปรุงอาหาร และการกางเต็นท์ เวลา 2 ชั่วโมง

---

#### 1. จุดประสงค์การเรียนรู้

- 1.1 สามารถก่อไฟในการประกอบอาหารและเครื่องต้มร้อนอย่างง่าย ๆ ได้
- 1.2 รู้จักเต็นท์ สามารถกางเต็นท์แบบต่าง ๆ และใช้ประโยชน์จากเต็นท์ได้

#### 2. เนื้อหา

- 2.1 การก่อไฟ
- 2.2 การปรุงเครื่องต้มร้อน
- 2.3 การปรุงอาหารอย่างง่าย ๆ
- 2.4 เต็นท์และการกางเต็นท์แบบต่าง ๆ

#### 3. สื่อการเรียนรู้

- 3.1 แผนภูมิเพลงทำไม้ฝนจึงตก , งานสิ่งใด , พักแรมสุขใจ
- 3.2 เต่าแบบต่าง ๆ , เต่าแก๊ส
- 3.3 อุปกรณ์และเครื่องปรุงอาหาร – เครื่องต้ม
- 3.4 ฐานสาธิตการก่อไฟด้วยเต่าแบบต่าง ๆ สำหรับปรุงอาหาร
- 3.5 การสาธิตการกางเต็นท์แบบต่าง ๆ
- 3.6 เรื่องสั้นที่เป็นประโยชน์

#### 4. กิจกรรม

##### 4.1 กิจกรรมครั้งที่ 1

- 1) พิธีเปิดประชุมกอง (ชักธงขึ้น สวดมนต์ สงบนิ่ง ตรวจ แยก)
- 2) เพลง หรือ เกม
- 3) กิจกรรมตามจุดประสงค์การเรียนรู้
  - (1) หมู่ลูกเสือเรียนรู้จากฐานสาธิตและฝึกปฏิบัติโดยใช้กิจกรรมเข้าฐานดังนี้ (จัดเตรียมล่วงหน้า)
    - ฐานที่ 1 ชนิดของเต่าไฟแบบต่าง ๆ
    - ฐานที่ 2 การก่อไฟและการดับไฟ
    - ฐานที่ 3 การหุงข้าว การปรุงอาหารและเครื่องต้มอย่างง่าย ๆ
  - (2) ฐานรวม ผู้กำกับลูกเสือร่วมกันสรุปสิ่งที่เรียนรู้จากฐานกิจกรรม

- 4) ผู้กำกับลูกเสือเล่าเรื่องสั้นที่เป็นประโยชน์
- 5) พิธีปิดประชุมกอง (นัดหมาย ตรวจสอบรูปแบบ ชักธงลง เลิก)

#### 4.2 กิจกรรมครั้งที่ 2

- 1) พิธีเปิดประชุมกอง (ชักธงขึ้น สวดมนต์ สงบนิ่ง ตรวจสอบ แยก)
  - 2) เพลง หรือ เกม
  - 3) กิจกรรมตามจุดประสงค์การเรียนรู้
    - หมู่ลูกเสือเรียนรู้จากฐานสาคิตและฝึกปฏิบัติโดยใช้กิจกรรมเข้าฐาน ดังนี้
    - ฐานที่ 1 ชนิดของเตินท์แบบต่าง ๆ และการดูแลรักษาเตินท์
    - ฐานที่ 2 การกางเตินท์และการเก็บเตินท์
- 4.4 ผู้กำกับลูกเสือเล่าเรื่องสั้นที่เป็นประโยชน์
- 4.5 พิธีปิดประชุมกอง (นัดหมาย ตรวจสอบรูปแบบ ชักธงลง เลิก)

#### 5. การประเมินผล

- สังเกต การฝึกปฏิบัติและความใส่ใจของลูกเสือ
- ตรวจสอบการปฏิบัติ สาคิตการก่อไฟ การกางเตินท์แบบต่าง ๆ

#### 6. คุณธรรม

- 6.1 ความพอเพียง
- 6.2 ความซื่อสัตย์
- 6.3 ความรับผิดชอบ



### ภาคผนวกประกอบแผนการจัดกิจกรรมที่ 3

#### เพลง

##### ทำไมฝนจึงตก

กบเอ๋ยทำไมจึงร้อง ๆ	จำเป็นต้องร้องเพราะว่าท้องมันปวด
ท้องเอ๋ยทำไมจึงปวด ๆ	จำเป็นต้องปวดเพราะว่าข้าวมันดิบ
ข้าวเอ๋ยทำไมจึงดิบ ๆ	จำเป็นข้าวดิบเพราะว่าพินมันเปียก
พินเอ๋ยทำไมจึงเปียก ๆ	พินจำต้องเปียกเพราะว่าฝนมันตก
ฝนเอ๋ยทำไมจึงตก ๆ	จำเป็นต้องตกเพราะกบมันร้อง

##### งานสิ่งใด

งานสิ่งใด งานสิ่งใด	แม้ใครละเลยทิ้งปล่อย
มัวแต่คอย ฝ้าแต่คอย	หวังคอยแต่เถียงโยนกอง
ไม่มีเสร็จ ไม่มีเสร็จ รับรอง	จำไว้ทุกคนต้อง
ทำงานเราต้องช่วยกัน	ช่วยกัน ช่วยกัน ช่วยกัน

#### เกม

##### ครอบครัวสัตว์

##### 1. อุปกรณ์ กระดาษเขียนชื่อสัตว์ให้ครบจำนวนผู้เล่น เช่น

- ครอบครัวที่ 1 ครอบครัวเสือ เขียนชื่อ พ่อเสือ แม่เสือ ลูกชายเสือ ลูกสาวเสือ
- ครอบครัวที่ 2 ครอบครัวนก เขียนชื่อ พ่อนก แม่นก ลูกชายนก ลูกสาวนก
- ครอบครัวที่ 3 ครอบครัว.....

ฯลฯ

##### 2. วิธีเล่น

1. จัดวางเก้าอี้ไว้กลางสนามห่าง ๆ กัน
2. นำเอารายชื่อครอบครัวต่าง ๆ มาละกันทั้งหมด
3. ลูกเสือมาจับฉลากบัตรชื่อแล้วเก็บไว้เป็นความลับ ห้ามบอกผู้อื่นว่าตนเองจับฉลากได้ชื่ออะไร

4. ผู้กำกับลูกเสือให้สัญญาณการเล่น

1) เมื่อผู้กำกับลูกเสือให้สัญญาณการเล่น ให้ผู้เล่นทุกคนออกเสียงสัตว์ตามที่ตัวเองจับฉลากได้ เพื่อหาครอบครัวตนเอง

2) เมื่อครอบครัวสัตว์มารวมตัวกันได้ครบตามฉลากชื่อ ให้นั่งลง

**การตัดสิน** - ครอบครัวที่มีสมาชิกครบถูกต้องและนั่งลงก่อนเป็นหมู่ที่ชนะ

## ใบความรู้ การก่อไฟ

ในการก่อไฟเพื่อหุงหาอาหารจำเป็นต้องมีบริเวณที่ปลอดภัย และต้องมีวัสดุที่จะใช้ก่อไฟ ให้ความร้อน ใช้หุงหาอาหารได้

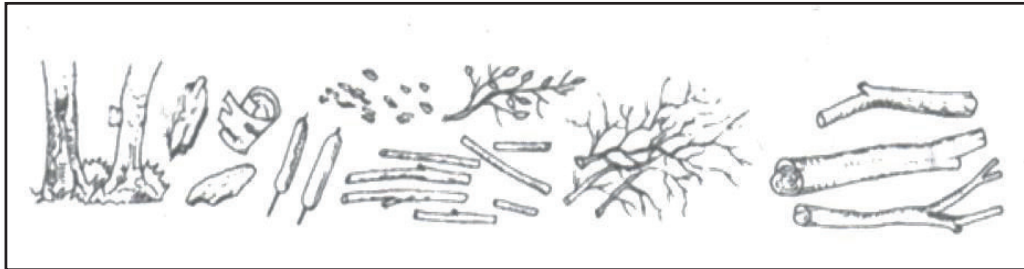

บริเวณที่จะใช้ก่อไฟต้องอยู่ห่างจากต้นไม้ หรือพุ่มไม้ไม่น้อยกว่า 3 เมตร ไม่ควรมีกิ่งไม้อยู่เหนือบริเวณที่จะก่อไฟ รอบๆ จุดที่จะก่อไฟต้องเก็บกวาดให้สะอาดเรียบร้อย อย่าให้มีใบไม้แห้ง หญ้าแห้ง หรือสิ่งที่ติดไฟง่ายเคลื่อนกลาด แล้วนำก้อนหินขนาดใหญ่ๆ สัก 3 - 4 ก้อน มาเป็นฐาน เกี่ยวกับการก่อไฟนี้มีคำสองคำที่ลูกเสือต้องรู้ คือ

1. **เชื้อเพลิง** ได้แก่ ไม้ฟืน ซึ่งได้แก่กิ่งไม้หรือต้นไม้ที่ยืนต้นตาย หรือขอนไม้ที่มีขนาดเล็ก เป็นไม้เนื้อแข็ง ไม่มีน้ำมันหรือยางมากเกินไปและเป็นไม้แห้ง เมื่อเผาไหม้จะมีควันน้อย เมื่อได้ไม้ฟืนมาแล้วจึงนำมาตัดทอนให้สั้นลงประมาณ 1 ศอก แล้วจึงผ่าซีก

2. **เชื้อไฟ** อาจใช้กระดาษหรือวัสดุที่หาได้ในธรรมชาติ เช่น ใบไม้แห้ง เปลือกไม้แห้ง หญ้าแห้ง หรือกิ่งไม้แห้งจกเป็นฝอย

### วิธีก่อกองไฟ

การก่อกองไฟอาจทำได้หลายแบบ กองไฟแต่ละแบบจะมีลักษณะเด่นที่แตกต่างกัน ลูกเสือต้องเลือกแบบของกองไฟให้เหมาะสมกับประโยชน์ใช้สอย เช่น

1. **แบบกระโจม** ปักท่อนไม้ที่เป็นเชื้อเพลิงกับพื้น โดยทำมุมเฉียงหันปลายไม้ไปทางทิศที่ลมพัดมา ใส่เชื้อไฟ และแขนงไม้เล็กๆ มาพิงรอบๆ โดยเว้นให้เป็นช่องทางทิศที่ลมพัดมา นำไม้ฟืนมาพิงรอบๆ อีกชั้นหนึ่ง จุดไฟที่เชื้อไฟที่อยู่ตรงกลางก็จะได้กองไฟแบบกระโจม

2. **แบบแนวนอน** วางท่อนไม้เล็กๆ ให้ท่อนไม้อยู่เหนือพื้นเล็กน้อย ใส่เชื้อไฟข้างใต้ ข้างๆ พิงไว้ด้วยเศษไม้เล็กๆ ๑ ทางด้านใดล้ม แล้วทำการจุดเหมือนแบบกระโจม



## การดับไฟ

เมื่อลูกเสือหุงต้มอาหารเสร็จแล้ว เลิกใช้ไฟต้องดับไฟ และปรับพื้นที่ที่กลบถ่านให้เรียบร้อยเสียก่อนจึงออกจากที่นั้นได้ การดับไฟควรใช้ดินร่วนหรือน้ำ ค่อยๆ พรมรอบๆ ก่อน แล้วพรมเข้าไปหากลางกองไฟจนไฟดับ แล้วใช้ไม้ทูปหรือเท้าเหยียบไม้ให้มีประกายไฟเหลืออยู่ หรือขุดหลุมกลบเสีย แล้วกลบร่องรอย โดยการเกลี่ยพื้นดินเอาหญ้าที่ขุดไว้ก่อนก่อกองไฟมาวางกลับเข้าที่เดิม ปิดร่องรอยเสียให้เหมือนเดิมเมื่อก่อนก่อกองไฟ



## การปรุงเครื่องดื่มร้อน

### 1. การชงกาแฟ - เครื่องดื่มบำรุงร่างกาย

1.1 ต้มน้ำให้เดือด

1.2 เทน้ำร้อนลงถ้วยกาแฟหรือถ้วยแก้ว

1.3 ตักผงกาแฟหรือโอวัลติน ลงไปประมาณ 1-2 ช้อนชา แล้วคนให้ผงละลายให้หมด

1.4 เติมนมข้น นมสด หรือครีมเทียม

1.5 เติมน้ำตาล

1.6 คนให้เข้ากัน

### 2. การต้มน้ำมะตูม

2.1 ต้มน้ำให้เดือด

2.2 ใส่เปลือกมะตูมลงไป 2 - 3 ชิ้น

2.3 ใส่น้ำตาลทรายลงไป กะให้หวานตามที่ชอบ

2.4 ยกลงดื่มได้

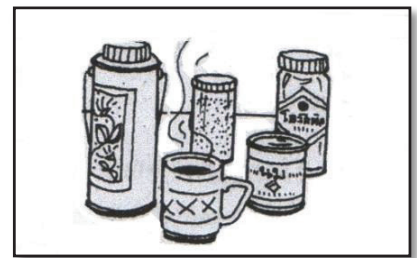

อุปกรณ์บางอย่างในการปรุงเครื่องดื่มร้อน

**ข้อเสนอแนะ** ให้เลือกสอนเนื้อหาที่เหมาะสมกับสภาพท้องถิ่นของลูกเสือของตน ดังนี้

1. อาหาร อย่างน้อย 1 อย่าง

2. เครื่องดื่ม อย่างน้อย 1 อย่าง

## การปรุงอาหารอย่างง่าย ๆ

1. การหุงข้าว หมายถึง การทำข้าวให้สุกด้วยความร้อน เพื่อใช้เป็นอาหาร การหุงข้าวให้สุกมี 2 วิธี ซึ่งนิยมกันมากได้แก่

ก. หุงข้าวเช็ดน้ำ เป็นแบบทั่วๆ ไปที่ชาวบ้านใช้กันทั่วไป แต่การหุงข้าวเช็ดน้ำทำให้แร่ธาตุวิตามินสูญหายไปหมด เพราะสิ่งที่มีประโยชน์เหล่านี้ละลายอยู่ในน้ำซึ่งถูกรินทิ้งไปหมด แต่ก็แก้ไขโดยการรองน้ำข้าวไว้ดื่มต่างน้ำ

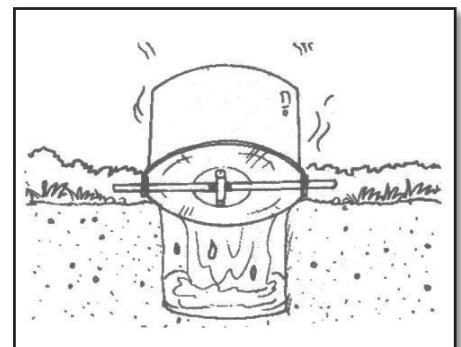

- ข. หุงข้าวไม่เช็ดน้ำ เป็นวิธีหุงข้าวไม่รินน้ำข้าวทิ้ง ทำให้ข้าวที่หุงมีคุณค่าอาหารสูง เพราะเกลือแร่ วิตามิน โปรตีน ไม่สูญหายไปไหน นอกจากนั้นยังมีวิธีอื่นๆ ที่ทำข้าวให้สุกได้ เช่น
- ค. นึ่งข้าว เป็นการหุงข้าวให้สุกวิธีหนึ่ง โดยใช้ไอน้ำ
- ง. หลามข้าว เป็นการหุงข้าวให้สุกวิธีหนึ่ง โดยใช้ความร้อนจากการแผ่รังสีความร้อน

### (1) การหุงข้าวไม่เช็ดน้ำ ปฏิบัติดังนี้

1. ตวงข้าวใส่ภาชนะที่จะหุง (เช่น หม้ออลูมิเนียม หม้อดิน) แล้วซาวข้าวด้วยน้ำ 1 ครั้ง เพื่อล้างละอองต่างๆ ออกจากข้าว แล้วรินน้ำทิ้ง (ไม่ควรซาวข้าวหลายหน จะทำให้ส่วนดีของข้าวละลายไปกับน้ำไปหมด)
2. ตวงน้ำสะอาดใส่หม้อ โดยถือหลักข้าว 1 ส่วน ต่อน้ำ 2 หรือ 2 ½ ส่วน แต่อย่าให้น้อยกว่านี้จะทำให้ข้าวสุกๆ ดิบๆ
3. นำหม้อขึ้นตั้งบนเตาไฟ ปิดฝาให้สนิท ตั้งไว้ประมาณ 5 นาที เปิดฝาใช้ทัพพีหรือพายคนป้องกันข้าวไหม้ ถ้าเป็นข้าวใหม่ๆ ต้องหมั่นคนบ่อยๆ (การใช้ไฟต้องแรงมีฉะนั้นข้าวจะแฉะ)
4. พอข้าวเดือด เปิดฝาใช้ทัพพีคน พอน้ำงวดลงบ้างตักไฟออกเสียบ้าง ปิดฝาไว้ให้ข้าวระอุดี ประมาณ 20-25 นาที ข้าวจะสุก (ถ้าเป็นข้าวใหม่ให้ใส่น้ำท่วมข้าวขึ้นมาประมาณ 2 เซนติเมตร)

(2) การหุงข้าวเช็ดน้ำ ถ้าหุงข้าวเช็ดน้ำ เวลาหุงใส่น้ำมาก ให้ระดับน้ำท่วมข้าวครึ่งต่อครึ่ง ของระดับข้าว ต้มน้ำจนเดือด เปิดฝาคคน สังเกตดูว่าข้าวบานมีไอน้ำเล็กน้อยก็ยกลง ปิดฝามือ เอาไม้ขัดฝาให้แน่น เอียงหม้อรินน้ำข้าวออกจนแห้ง เปิดฝาเช็ดน้ำข้าว แล้วปิดฝา (เอาถ่านออกเสียบ้าง) ยกหม้อขึ้นตั้งจนข้าวสุก

### (3) การนึ่งข้าว มีหลายวิธี คือ

1. การนึ่งด้วยลังถึง ซาวข้าวแล้วบรรจุในภาชนะ เช่น ชั้นอลูมิเนียม หรือถ้วยกระเบื้องเคลือบ ปล่อยให้ปริมาณข้าวครึ่งหนึ่งของภาชนะ แล้วตักน้ำใส่ตามส่วนโดยปริมาตร คือ ข้าว 1 ส่วน ต่อน้ำ 2 ส่วน (ใส่น้ำท่วมข้าวครึ่งต่อครึ่ง) แล้วยกเอาภาชนะบรรจุข้าววางเรียงในลังถึง ใช้ไฟแรงต้มจนน้ำเดือด นึ่งประมาณ 30 นาที ข้าวจะสุกกระอุดี (ถ้าต้องการข้าวแฉะให้ใส่น้ำลงไปให้ท่วมข้าวมากสักหน่อย)
2. การนึ่งข้าวด้วยหวดดินปั้นหรือหวดสานด้วยไม้ไผ่ ซาวข้าวแล้วบรรจุลงในหวดประมาณครึ่งหวด (อย่าให้มาก) แล้วปิดฝาคหวด เอาหวดตั้งบนหม้อน้ำเดือด ใช้ไฟแรง เอาผ้าเตี่ยวชุบน้ำพันกันหวด ตรงปากหม้อป้องกันไม่ให้ไอน้ำออก เมื่อนึ่งไปได้ประมาณ 15 นาทีแล้วใช้พายคนข้าว (คู้ข้าวข้างล่าง ขึ้นข้างบนๆ ลงข้างล่างสักครั้ง) เพื่อให้ข้าวหลวมตัวให้ไอน้ำผ่านไปได้ทั่วหวด ตรงรอบๆ ฝาคหวด ก็ควรใช้ผ้าเตี่ยวชุบน้ำพันรอบเหมือนกันหวด นึ่งประมาณ 30-45 นาที ข้าวจะสุก การนึ่งข้าวนิยมนึ่งข้าวเหนียว ก่อนนึ่งควรเอาข้าวซาวและแช่น้ำไว้ประมาณ 3 ชั่วโมง จึงใส่หวด

3. หนึ่งข้าวด้วยหม้อหรือกระทะ หรือภาชนะหุงต้ม เอาน้ำใส่หม้อหรือกระทะต้มให้เดือด แล้วเอาข้าวใส่ภาชนะหรือชามประมาณ  $\frac{1}{2}$  หรือ  $\frac{1}{3}$  ของชาม ใส่น้ำครึ่งต่อครึ่ง (ข้าว 1 ส่วน น้ำ 2 ส่วน) เอาภาชนะใส่ข้าวไปตั้งในกระทะน้ำเดือด แล้วเอาฝาครอบปิดไว้ประมาณ 30-40 นาที ข้าวจะสุก

#### (4) การหลามข้าว มีวิธีทำดังนี้

1. เอาไม้ไผ่สดตัดเป็นปล้อง เปิดช่องข้างบนไว้เพื่อใช้บรรจุข้าว
2. ซาวข้าวด้วยน้ำ 1 ครั้ง เพื่อล้างสิ่งสกปรกและละอองต่างๆ แล้วแช่น้ำไว้ประมาณ 3 ชั่วโมง
3. กรอกข้าวลงในกระบอบอกไม้ไผ่ เติมน้ำให้ท่วมประมาณครึ่งนิ้ว แล้วเอาไปตองแห้งห่อ กาบมะพร้าวอุดปากกระบอบอก ให้มีช่องว่างตรงปากกระบอบอกไว้พอสมควร เพื่อให้น้ำเดือดได้
4. ขุดเตาราย ก่อไฟในเตารายให้เชื้อเพลิงเผาไหม้เป็นถ่านอย่างดี เอาต้นกล้วยเสียบข้าง ทำเป็นขาหยั่งตั้งไว้ห้วยท้ายของต้นกล้วย (ใช้ท่อนเหล็กก็ได้) เอากระบอบอกไม้ไผ่พิงไว้กับต้นกล้วย ให้ความร้อนจากไฟที่ก่อกว้างตรงกลางแผ่รังสีไปถูกกระบอบอกไม้ไผ่ที่วางพิงไว้กับต้นกล้วย หมั่นกลับกระบอบอกไม้ไผ่ให้ได้รับความร้อนจากกองไฟโดยทั่วถึง เมื่อข้าวสุกแล้วปอกผิวกระบอบอกไม้ไผ่ที่เกรียมออก เพื่อสะดวกต่อการรับประทาน

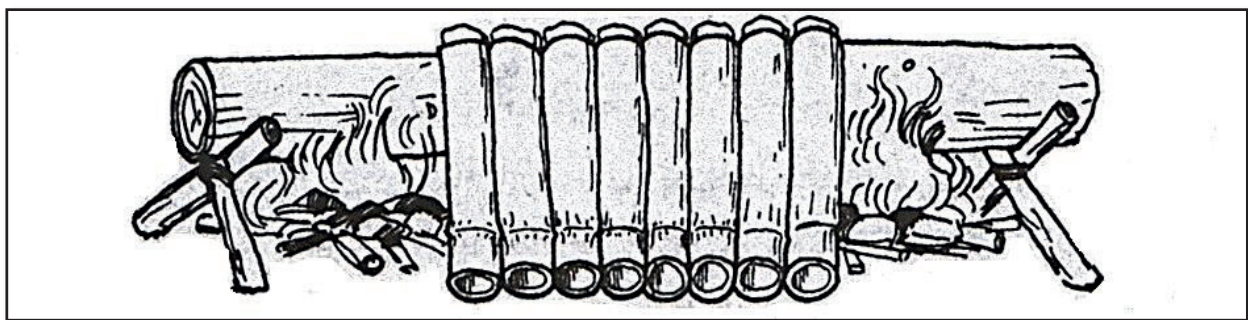

วิธีการทำข้าวหลาม

2. การทำกับข้าว กับข้าวเป็นสิ่งที่เราใช้รับประทานพร้อมข้าว เพื่อให้การรับประทานอาหาร ได้มากและอร่อย และทำให้คุณค่าทางอาหารเพิ่มขึ้น กับข้าวปรุง จากอาหารพวกผัก เนื้อสัตว์ ไขมัน และเกลือแร่ จัดเป็นของแห้ง หรือของเป็นน้ำมีรสต่างๆ ตามใจชอบ

อาหารพวกผัก อาจประกอบเป็นอาหารได้หลายอย่าง เช่น ผัด ยำ ต้มเป็นแกงต่างๆ

อาหารพวกเนื้อสัตว์ อาจประกอบได้หลายอย่าง เช่น ต้ม แกง ทอด ย่าง ปิ้ง หรือหนึ่ง เนื้อสัตว์แห้งใช้ทำให้สุกด้วยการปิ้ง หรืออบปิ้งก็ได้ (ใช้ไฟอ่อนๆ) หรือใช้ต้มแกงเมื่อต้องการอาหาร น้ำ

(1) การต้มแกง เป็นวิธีประกอบอาหารที่ดีรักษา คุณภาพอาหารได้ดีกว่าวิธีอื่นๆ เพราะเกลือแร่จะละลายอยู่ในน้ำ

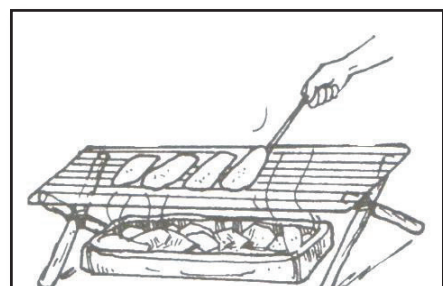



แกง การต้มแกงควรใช้เนื้อสด เพื่อเป็นการรักษาคุณค่าในทางอาหารไม่ให้สูญเปล่า ควรต้มน้ำให้เดือดเสียก่อนแล้วจึงใส่เนื้อสัตว์ลงไปต้ม ถ้ามีกลิ่นคาวจัดควรใส่ตะไคร้ ใบมะกรูดลงไปด้วยเพื่อดับกลิ่นคาวพอเนื้อสุกให้รีบยกลง ไม่ควรต้มนานจะทำให้เนื้อเหนียว แต่ถ้าต้องการให้เนื้อเปื่อย ก็เคี่ยวต่อไปนานๆ เมื่อเปื่อยตามต้องการแล้วจึงยกลง (ก่อนยกลงควรปรุงรส เปรี้ยว เค็ม หวาน ตามต้องการ)

(2) การปิ้ง เป็นวิธีการทำให้เนื้อสัตว์สุก โดยตั้งขาหยั่งเอาตะแกรงเหล็กวาง เอาเนื้อสัตว์วางบนตะแกรงตั้งอังไฟที่เป็นถ่านแดง คอยหมั่นพลิกกลับเนื้อไปมาให้ถูกความร้อนโดยทั่วๆ จนสุกทั่วทั้งก็เอาออกใส่จาน

(3) การอบปิ้ง เนื้อสัตว์บางชนิด เช่น ปลาช่อน ลูกเสื่ออาจใช้ใบไม้สด เช่น ใบตองหรือใช้ดินเหนียวห่อ หรือพอกเนื้อสัตว์ให้มิดและหناพอสสมควร แล้วนำไปวางลงบนกองไฟ เอาถ่านถ่านวางทับข้างบน ค่ะเนว่าอาหารสุกดีแล้วก็นำออกจากกองไฟ แก้ใบตองหรือใบไม้้ออก ถ้าเป็นดินก็กะเทาดินออก จะได้อาหารที่สะอาด รับประทานได้ทันที

หมายเหตุ ใบไม้ที่ใช้ห่ออาจใช้ใบจาก ใบหมากก็ได้ การห่อต้องห่อหลายๆ ครั้งเพื่อไม่ให้เนื้อไหม้ไฟ การอบปิ้งในหลุม โดยใช้ดินเหนียวหรือใบไม้ห่อหุ้มเนื้อสัตว์หลายชั้นหนาพอสสมควร เอาถ่านถ่านที่สุกแดงใส่ลงกันหลุมก่อน จึงเอาถ่านไฟวางทับห่ออาหาร แล้วเอาดินปิดข้างบน ค่ะเนว่าอาหารสุกก็เกลี่ยถ่านไฟและดินออก (การอบปิ้งด้วยดินเหนียว เป็นวิธีทำให้อาหารสุกของชาวขยิปซี)

(4) การนึ่ง เป็นการทำอาหารสุกด้วยไอน้ำ โดยการเอาน้ำใส่ภาชนะ เช่น กระทะ พอสสมควรตั้งบนเตาไฟ เอาตะแกรงวางในภาชนะเหนือน้ำ นำอาหารหรือเนื้อสัตว์วางบนตะแกรง อย่าให้อาหารหรือเนื้อสัตว์ถูกน้ำ ปิดภาชนะให้สนิทใช้ไฟแรงๆ ต้มจนน้ำเดือดเป็นไอ ความร้อนของน้ำจะทำให้อาหารและเนื้อสัตว์สุก หรือจะใช้ภาชนะอื่นใส่อาหารหรือก้อนเนื้อ เอาไปตั้งในภาชนะใส่น้ำตั้งบนไฟ ปิดฝาให้สนิทใช้ไฟแรงต้มจนเดือด ค่ะเนว่าไอน้ำร้อนทำให้อาหารหรือเนื้อสัตว์สุกจึงยกลง

(5) การตุ๋น เอาใส่หม้อเล็กใส่น้ำพอสสมควรปิดฝาให้สนิท นำไปตั้งในหม้อใหญ่หรือกระทะที่ใส่น้ำตั้งบนเตาไฟเอาฝาปิด หม้อใหญ่หรือกระทะใช้ไฟแรง ต้มให้น้ำในกระทะเดือด ความร้อนจากน้ำเดือดในกระทะจะทำให้อาหารในหม้อเล็กสุก การตุ๋นเป็นการทำอาหารให้สุกที่รักษาคุณค่าของอาหารไว้มากที่สุด

(6) การทอด คือ การทำให้อาหารสุกด้วยการใช้น้ำมันเดือด โดยเอาน้ำมันใส่ในกระทะตั้งบนเตาไฟที่ใช้ไฟแรงพอสสมควร เมื่อน้ำมันร้อนเดือดก็นำอาหารหรือก้อนเนื้อที่ตัดแล้วเป็นชิ้นหนาพอสสมควรใส่ลงไปทอด หมั่นคอยกลับให้เนื้อหรืออาหารสุกทั่วทั้ง แล้วจึงตักขึ้นจากกระทะลงใส่จาน (ถ้าต้องการให้กรอบต้องหันเนื้อเป็นชิ้นบางๆ ถ้าต้องการเนื้อสุกและนุ่มให้หันชิ้นหนาๆ ใช้น้ำมันน้อยๆ ไฟอ่อนๆ ต้องคอยดูน้ำมันให้พอดีๆ)

(7) การย่าง เป็นการทำเนื้อสัตว์ให้สุก โดยใช้ความร้อนจากไฟ เอาเนื้อสัตว์วางลงบนขาหยั่ง ให้เนื้ออ้งเปลวไฟอ่อนๆ ที่รมด้วยควัน ก้อนเนื้อจะได้รับความร้อนจากการพาความร้อนของอากาศที่มากับควัน คอยหมั่นพลิกกลับให้ได้รับความร้อนเท่าๆ กัน โดยสม่ำเสมอทั่วๆ ไป จนเนื้อสุกแห้ง



## การกางเต็นท์

เต็นท์ที่นิยมนำไปอยู่ค่ายพักแรมมี 3 ชนิด

1. เต็นท์อำนวยการ มีขนาดใหญ่ ใช้เป็นที่ประชุม

2. เต็นท์หมู่ ใช้เป็นที่พักสำหรับลูกเสือทั้งหมด

3. เต็นท์บุคคล สำหรับลูกเสือ 2 คน ที่นิยมใช้มี 2 ชนิด ได้แก่ เต็นท์กระเบาะหรือเต็นท์ 5 ชาย และเต็นท์สำเร็จรูป

## เต็นท์กระเบาะ หรือเต็นท์ 5 ชาย

เหมาะสำหรับลูกเสือ 2 คน มีขนาดเล็ก กะทัดรัด พกพาสะดวก ใช้พื้นที่กางเต็นท์ไม่กว้างมาก และวิธีการกางเต็นท์ไม่ยุ่งยาก มีลูกเสือช่วยกันเพียง 2 คนก็สามารถกางเต็นท์ได้ ส่วนประกอบของเต็นท์ 5 ชาย มีดังนี้

1. ผ่าเต็นท์ 2 ผืน

2. เสาคอนกรีต 2 ชุด ( 2 เสาคอนกรีต ) ชุดละ 3 ท่อน ( 3 ท่อนต่อกันเป็น 1 ชุดหรือ 1 เสาคอนกรีต )

3. สมอบก 10 ตัว ( หัวท้าย 2 ตัว ชายด้านล่างด้านละ 3 ตัว ประตูหน้า 1 ตัว และหลัง 1 ตัว )

4. เชือกยึดสมอบก 10 เส้น (เชือกยาวใช้รั้งหัวท้ายเต็นท์ 2 เส้น เชือกสั้นใช้ยึดชายเต็นท์ 6 เส้น และประตูหน้า - หลัง 2 เส้น )

## การกางเต็นท์ 5 ชาย มี 5 ขั้นตอน ดังนี้

1. ตีตะคอกผ่าเต็นท์ทั้ง 2 ผืนเข้าด้วยกัน ด้านที่ตีตะคอกเป็นด้านสันของหลังคา รูดไม้ไผ่ที่ซ้อนกันและอยู่ถัดจากตะคอกจะเป็นที่ยึดเสาคอนกรีตทั้ง 2 เสาคอนกรีตด้านที่มีรูดไม้ไผ่ด้านละ 3 รูด จะเป็นชายด้านล่าง

2. นำเสาคอนกรีตที่ 1 (ต่อ 3 ท่อนเข้าด้วยกัน) มาเสียบที่รูหลังคาเต็นท์ ให้คนที่ 1 จับไว้

3. ให้คนที่ 2 ใช้เชือกยาว 1 เส้นนำมายึดจากหัวเสา (หรือหัว) ไปยังสมอบกด้านหน้า (ผูกด้วยเงื่อนตะกรุดเบ็ด กระหวัดไม้ หรือผูกรั้ง) แล้วจึงใช้เชือกสั้น 2 เส้นยึดชายเต็นท์เข้ากับสมอบก เพื่อให้เต็นท์กางออกเป็นรูปหน้าจั่ว (ผูกด้วยเงื่อนปมตาไก่)

4. ให้คนที่ 2 เดินอ้อมไปอีกด้านหนึ่ง ต่อเสาคอนกรีตที่ 2 เสียบเข้ากับรูหลังคาเต็นท์อีกด้านหนึ่งแล้วจับเสาคอนกรีตที่ 1 ปลอมมือจากเสาคอนกรีตที่ 1 แล้วนำเชือกยาวเส้นที่ 2 ยึดจากหัวเสาที่ 2 ไปยังสมอบกด้านหลัง (ผูกด้วยเงื่อนตะกรุดเบ็ด กระหวัดไม้ หรือผูกรั้ง)

5. ให้คนที่ 2 ปลอมมือจากเสาคอนกรีตที่ 2 ได้ เต็นท์จะไม่ล้ม และทั้ง 2 คนช่วยกันใช้เชือกยึดชายเต็นท์จุดที่เหลือเข้ากับสมอบก แล้วปรับความตึงหย่อนของเต็นท์ให้เรียบร้อย

## การรื้อเต็นท์ 5 ชาย มี 7 ขั้นตอน

1. แก้อีกที่รั้งเสาคอนกรีตกับสมอบกออก เต็นท์จะล้มลงทันที

2. ถอนเสาเต็นท์ออกเป็น 6 ท่อน นำมารวมกันไว้
3. ถอนสมอบกทั้ง 10 ตัว นำไปรวมกันไว้ที่ใกล้ ๆ กับเสาเต็นท์
4. แกะเชือกและเก็บเชือกให้เรียบร้อย (เชือกสั้น 8 เส้น เชือกยาว 2 เส้น รวม 10 เส้น) นำไปรวมไว้ใกล้ ๆ กองสมอบก
5. แกะกระดุมเต็นท์เพื่อแยกผ้าเต็นท์ออกเป็น 2 ผืน
6. ทำความสะอาดอุปกรณ์และเก็บพับผ้าเต็นท์ให้เรียบร้อย
7. นำผ้าเต็นท์และอุปกรณ์เก็บรวมไว้ในที่เดียวกัน

### เต็นท์สำเร็จรูป

ใช้เป็นที่พักสำหรับลูกเสือทั้งหมด (1 หมู่) มีขนาดใหญ่กว่า และน้ำหนักมากกว่าเต็นท์กระเบาะ แต่ยังสามารถพกพาไปได้สะดวก พื้นที่ที่ใช้กางเต็นท์มีบริเวณกว้างพอสมควร วิธีการกางเต็นท์ไม่ยุ่งยาก มีลูกเสือช่วยกันเพียง 2 คนก็สามารถกางเต็นท์ได้ เต็นท์สำเร็จรูปมีหลายแบบ มีรูปทรงไม่เหมือนกัน บางแบบคล้ายเต็นท์กระเบาะ

ส่วนประกอบของเต็นท์สำเร็จรูป มีดังนี้

1. ผ้าเต็นท์ 1 ชุด
2. เสาเต็นท์ 2 ชุด (2 เสา) ชุดละ 3 ท่อน (3 ท่อนต่อกันเป็น 1 ชุด หรือ 1 เสา)
3. สมอบก 12 ตัว (ยึดมุมพื้น 4 ตัว ยึดชายหลังคา 6 ตัว หัว 1 ตัว ท้าย 1 ตัว)
4. เชือกยึดสมอบก 8 เส้น ทุกเส้นมัดติดกับแผ่นเหล็กสำหรับปรับความตึงหย่อนของเชือก โดยเชือกสั้น 6 เส้นใช้ยึดชายหลังคา และเชือกยาว 2 เส้นใช้รั้งหัวท้ายเต็นท์

วิธีการกางเต็นท์สำเร็จรูป มี 5 ขั้นตอน ดังนี้

1. ยึดพื้นของเต็นท์ทั้ง 4 มุมด้วยสมอบก 4 ตัว
2. นำเสาชุดที่ 1 ( ต่อ 3 ท่อนเข้าด้วยกัน ) มาเสียบที่รูหลังคาเต็นท์ ให้คนที่ 1 จับไว้
3. ให้คนที่ 2 ใช้เชือกยาว 1 เส้นยึดจากหัวเสา (หรือหัวง) ไปยังสมอบกด้านหน้า (โดยผูกด้วยเงื่อนตะกรุดเบ็ด หรือเงื่อนกระหวัดไม้ ไม่ต้องใช้เงื่อนผูกรั้งเพราะมีแผ่นปรับความตึงอยู่แล้ว) แล้วใช้เชือกสั้น 2 เส้น ยึดชายเต็นท์เข้ากับสมอบก ให้เต็นท์กางออกเป็นรูปหน้าจั่ว
4. ให้คนที่ 2 เดินอ้อมไปอีกด้านหนึ่ง ต่อเสาที่ 2 เสียบเข้ากับรูหลังคาเต็นท์อีกด้านหนึ่งแล้วจับเสาไว้ให้คนที่ 1 ปลอมมือจากเสาที่ 1 แล้วนำเชือกยาวเส้นที่ 2 ยึดจากหัวเสาที่ 2 ไปยังสมอบกด้านหลัง
5. ให้คนที่ 2 ปลอมมือจากเสาที่ 2 ได้ เต็นท์จะไม่ล้ม ทั้งสองคนช่วยกันใช้เชือกยึดชายหลังคาเต็นท์ (จุดที่เหลือ) ให้เข้ากับสมอบกแล้วปรับความตึงหย่อนของเต็นท์ให้เรียบร้อย

วิธีรื้อเต็นท์สำเร็จรูป มี 5 ขั้นตอน ดังนี้

1. แกะเชือกที่รั้งเสาหัวท้ายกับสมอบกออก เต็นท์จะล้มลงทันที
2. ถอนเสาเต็นท์ออกเป็น 6 ท่อน นำมารวมกันไว้
3. ถอนสมอบกทั้ง 12 ตัว นำไปรวมกันไว้ที่ใกล้ ๆ กับเสาเต็นท์
4. เก็บเชือกและแผ่นปรับความตึงให้เรียบร้อย (เชือกสั้น 6 เส้น เชือกยาว 2 เส้น แผ่นปรับความตึง 8 อัน) นำไปรวมไว้ใกล้ ๆ กองสมอบก

5. ทำความสะอาดอุปกรณ์ทุกชิ้น แล้วนำไปเก็บ

### การเลือกสถานที่ตั้งค่ายและกางเต็นท์

ต้องทำการสำรวจความเหมาะสมของพื้นที่ แหล่งน้ำ และเส้นทางคมนาคม เพื่อป้องกันปัญหาต่าง ๆ ที่จะตามมา ควรมีลักษณะดังนี้

1. เป็นพื้นที่โล่งกว้าง เหมาะสำหรับการตั้งค่ายและจัดกิจกรรม
2. พื้นดินบริเวณที่ตั้งค่ายควรเป็นดินปนทราย พื้นเป็นที่เรียบ ไม่มีน้ำขัง
3. อยู่ใกล้แหล่งน้ำสะอาด ปลอดภัย
4. อยู่ห่างจากต้นไม้ใหญ่ เพื่อป้องกันอันตรายที่จะเกิดจากกิ่งไม้หล่นลงมาทับ
5. ทิศทางของลมเพื่อใช้พิจารณาในการตั้งเต็นท์ที่พัก
6. สามารถหาเชื้อไฟ เช่น ฟืน เศษไม้ สำหรับหุงต้มได้สะดวก
7. การคมนาคมสะดวก ใกล้กับ โรงพยาบาล หรือ โรงพยาบาลส่งเสริมสุขภาพตำบล ใกล้กับ สถานีตำรวจ
8. ได้รับอนุญาตจากเจ้าของสถานที่ก่อนจะตั้งค่ายพักแรม

### ข้อควรระวังในการกางเต็นท์

1. เมื่อต้องการกางเต็นท์หลายหลังเป็นแนวเดียวกัน ควรเรียงให้สมอบกตัวที่อยู่ด้านหน้าสุดและเสาต้นแรกของทุกเต็นท์อยู่ในแนวเดียวกัน
2. การกางเต็นท์แต่ละหลังให้เรียงสมอบกตัวแรก เสาแรก เสาหลัง และสมอบกตัวหลังทั้ง 4 จุดให้อยู่ในแนวเดียวกัน
3. เสาทุกต้นที่ยึดเต็นท์จะต้องตั้งฉากกับพื้นเสมอหลังคา
4. เต็นท์ต้องไม่มีรอยย่น สมอบกด้านข้างของเต็นท์แต่ละหลังต้องเรียงกันอย่างเป็นระเบียบ ถ้าเต็นท์ตั้งไปอาจจะขาดได้ หรือถ้าหย่อนเกินไปก็จะกันฝนไม่ได้ ซึ่งเป็นสาเหตุทำให้น้ำซึมได้ง่าย และถ้าลมพัดแรงอาจทำให้เต็นท์ขาดได้
5. การผูกเต็นท์ควรใช้เงื่อนผูกครั้ง เพราะสามารถปรับให้ตั้งหย่อนได้ตามต้องการ

### การดูแลรักษาเต็นท์

การดูแลรักษาเต็นท์ให้มีอายุการใช้งานที่ยาวนาน

1. ฝึกกางเต็นท์ให้ถูกวิธี เพราะการกางเต็นท์ที่ไม่ถูกวิธี อาจทำให้อุปกรณ์บางชิ้นเกิดความเสียหายได้ เช่น ใสเสาเต็นท์ผิดอันทำให้เกิดความเสียหายเวลาเสาเข้ากับเต็นท์ เป็นต้น
2. อย่าเก็บเต็นท์ขณะเปียกถ้าไม่จำเป็น เพราะจะทำให้เกิดกลิ่นอับ ควรจะนำเต็นท์มาผึ่งลมให้แห้งก่อนและนำเศษสิ่งสกปรกออกจากเต็นท์ก่อนปิดซิปให้เรียบร้อย
3. ไม่ควรใช้สารเคมีในการทำความสะอาดเต็นท์ เพราะสารเคมีจะทำลายสารที่เคลือบเต็นท์ไว้ ควรใช้แค่ผ้าชุบน้ำเช็ดก็พอ ห้ามใช้แปรงขัดเพราะแปรงจะทำให้สารเคลือบหลุดออกเช่นกัน
4. ใช้ผ้าพลาสติกปูรองพื้นก่อนกางเต็นท์ เพื่อช่วยปกป้องตัวเต็นท์จากหินและกิ่งไม้ที่แหลมคม ซึ่งอาจจะทำให้พื้นเต็นท์เกิดความเสียหายได้ และนอกจากนี้ยังช่วยลดเวลาในการทำความสะอาด เพราะเหลือแค่ทำความสะอาดผ้าปูรองพื้นเท่านั้น

5. ใช้สมอบกป้องเต็นท์ บางคนอาจคิดว่าไม่จำเป็นเพราะเต็นท์สามารถทรงตัวอยู่ได้เอง แต่เมื่อมีลมแรง ๆ เต็นท์อาจพลิกทำให้เกิดความเสียหายได้ ในช่วงที่กางเต็นท์และเกิดมีลมแรงควรรักษาสมภาระเก็บไว้ในเต็นท์แล้วปักสมอบกยึดไว้ จะช่วยป้องกันเต็นท์พลิกจากแรงลมได้

6. ใช้อุปกรณ์ซ่อมแซมเต็นท์เมื่อเต็นท์เกิดความเสียหาย เช่น ผันเต็นท์ที่มีรอยฉีกขาดควรใช้พวกผ้าเทปปิดรอยขาดนั้นไว้ มิฉะนั้นรอยขาดนั้นจะใหญ่ขึ้นเรื่อย ๆ อุปกรณ์ซ่อมแซมเต็นท์สามารถหาซื้อได้ตามร้านอุปกรณ์แคมป์ปิ้งทั่วไป

## เรื่องสั้นที่เป็นประโยชน์

### ห้องกับตัว

ครั้งหนึ่งส่วนต่าง ๆ ของร่างกายพูดได้ เช่น มือ ปากและฟัน วันหนึ่งส่วนต่าง ๆ ของร่างกายเกิดถกเถียงกันขึ้น เพราะ มือ ปากและฟัน ต่างก็ต่อว่าให้ห้องว่า ห้องไม่ได้ทำอะไรเลยอยู่เฉย ๆ คอยแต่จะกินและอึดเท่านั้น มือ ตีน ต้องทำงานต่าง ๆ อย่างเหน็ดเหนื่อย ปากกับฟันก็ต้องเคี้ยวอาหารเพื่อจะให้ห้องอึด คิดว่าเจ้าห้องนี่เอาเปรียบ

ส่วนต่าง ๆ ในร่างกายอื่น ๆ ก็ประท้วงพากันนิ่งเฉยไม่ทำงาน มือก็ไม่หยิบอาหาร / ขนมนใส่ปาก ปากก็ไม่อมอาหารไว้และฟันก็ไม่เคี้ยว โดยหวังว่าจะแก้งกรรมมาให้ห้องอดอยาก ในไม่ช้าร่างกายของคนผู้นั้นก็ซูบผอมไป ส่วนคนที่คบคิดกันแก้งห้องก็พากันอ่อนเพลีย กระวนกระวายไปตามกัน จึงได้รู้สำนึกว่าตัวผิด เพราะร่างกายทุก ๆ ส่วนต้องอาศัยกัน จะแยกกันไม่ได้ ถ้าแยกเสียแล้วก็จะลำบากกันทั้งหมด

**เรื่องนี้สอนให้รู้ว่า** กิจกรรมงานใดที่ต้องช่วยกันทำหลายคนและหากคนเหล่านั้นแก่งแย่ง ไม่ปรองดองช่วยเหลือกันก็จะเสียประโยชน์ด้วยกันทุกคน

# แผนการจัดกิจกรรมลูกเสือสามัญ ลูกเสือโท ชั้นประถมศึกษาปีที่ 5

## หน่วยที่ 2 การรู้จักดูแลตนเอง

### แผนการจัดกิจกรรมที่ 4 อาหารปลอดภัย

เวลา 1 ชั่วโมง

#### 1. จุดประสงค์การเรียนรู้

ลูกเสือสามารถบอกอันตรายเกี่ยวกับสารพิษในอาหารที่เกิดจากการใช้น้ำมันทอดซ้ำได้

#### 2. เนื้อหา

ผลกระทบต่อสุขภาพของผู้รับประทานอาหารที่ทอดจากน้ำมันทอดซ้ำ

#### 3. สื่อการเรียนรู้

3.1 แผนภูมิเพลง เกม

3.2 ใบความรู้ เรื่อง อันตรายจากอาหารที่ใช้น้ำมันทอดซ้ำ, เรื่อง สารพิษในอาหาร

3.3 ตัวอย่างของน้ำมันที่ใช้แล้ว และ ที่ยังไม่ได้ใช้

3.4 เรื่องสั้นที่เป็นประโยชน์

#### 4. กิจกรรม

4.1 พิธีเปิดประชุมกอง (ชักธงขึ้น สวดมนต์ สงบนิ่ง ตรวจ แยก)

4.2 เพลง หรือเกม

4.3 กิจกรรมตามจุดประสงค์การเรียนรู้

1) ผู้กำกับลูกเสือนำสนทนา เกี่ยวกับอาหารทอดน้ำมัน และแจกใบความรู้ เรื่อง “อันตรายจากอาหารที่ใช้น้ำมันทอดซ้ำ” ให้ลูกเสือแต่ละหมู่ได้ศึกษา

2) มอบหมายให้หมู่ลูกเสือวางแผนออกสำรวจตามบ้าน ตามหาใบแจ้งรายร้านขายอาหารที่ขายของทอด (เช่น ก๋วยเตี๋ยว น้ำมันทอด ไข่ทอด ปาท่องโก๋ แผลงทอด ขนมทองพลุ เฟรนช์ฟรายส์ ลูกชิ้นทอด ไส้กรอกทอด ฯลฯ) หมู่ละ 1 แห่ง ว่าน้ำมันที่ใช้ทอดของแต่ละร้านมีลักษณะอย่างไรบ้าง และส่งตัวแทนรายงานในกองลูกเสือดังนี้

(1) ได้ข้อคิดอะไรจากการทำกิจกรรม

(2) จะนำไปใช้ในชีวิตประจำวันอย่างไร

3) ผู้กำกับลูกเสือและลูกเสือช่วยกันสรุป

4.4 ผู้กำกับลูกเสือเล่าเรื่องสั้นที่เป็นประโยชน์

4.5 พิธีปิดประชุมกอง (นัดหมาย ตรวจเครื่องแบบ ชักธงลง เลิก)

## 5. การประเมินผล

สังเกตความตั้งใจในการทำกิจกรรม การมีส่วนร่วมคิดวิเคราะห์และนำเสนอผลงาน

## 6. องค์ประกอบทักษะชีวิตสำคัญที่เกิดจากกิจกรรม

คือ การคิดวิเคราะห์ ความคิดสร้างสรรค์และตระหนักรู้ถึงอันตรายจากน้ำมันทอดซ้ำ

## 7. คุณธรรม

7.1 ความพอเพียง

7.2 ความซื่อสัตย์สุจริต

7.3 ความรับผิดชอบ

## ภาคผนวกประกอบแผนการจัดกิจกรรมที่ 4

### เพลง

#### อาหารดี

อาหารดี มีประโยชน์ คือ ผักสด เนื้อหมู ไข่ ปลา

เปิด ไก่ ไข่ นม ผลไม้ นานา

ล้วนมีคุณค่า ต่อร่างกายของเรา (ซ้ำ)

### เกม

#### หนูกับแมว

วิธีเล่น ให้กองลูกเสื่อยืนจับมือกันเป็นวงกลมไว้ เลือกลูกเสื่อ 2 คน คนหนึ่งเป็นแมวอยู่ในวงกลม อีกคนหนึ่งเป็นหนูอยู่นอกวงกลม เริ่มเล่นโดยแมวต้องพยายามออกจากวงกลมให้ได้เพื่อจับหนู ลูกเสื่อที่ทำวงกลมต้องพยายามเกาะมือกันไว้ให้แน่น และป้องกันไม่ให้แมวออกมา เมื่อแมวสามารถออกจากวงกลมและจับหนูได้ ก็เปลี่ยนลูกเสื่อที่เป็นแมวและหนูใหม่

## ไขความรู

### อันตรายจากน้ำมันทอดซ้ำ

น้ำมันทอดซ้ำ คือ น้ำมันที่ใช้ทอดอาหารต่อเนื่องหลายครั้ง หากไปดูตามตลาดที่ขายของทอด เช่น ปาท่องโก๋ ไก่ทอด ก๋วยเตี๋ยว แผลงทอด ฯลฯ จะเห็นว่าน้ำมันที่ใช้ทอดซ้ำมีสีดำ บางทีอาหารที่ซื้อมาก็มีคราบน้ำมันสีดำเปื้อนอยู่ สำนักงานคณะกรรมการอาหารและยาได้สำรวจตัวอย่างน้ำมันที่ใช้ทอดจากร้านแผงลอยรถเข็น ร้านอาหารจานด่วน และโรงงานอุตสาหกรรมบะหมี่กึ่งสำเร็จรูป พบมีน้ำมันทอดซ้ำที่เสื่อมคุณภาพและอาจเป็นอันตรายต่อสุขภาพถึงร้อยละ 13 น้ำมันส่วนใหญ่จะเกิดการเสื่อมสภาพได้ จากการที่ได้รับความร้อนสูงมาก ๆ การเก็บไว้นาน ๆ มีความชื้นสูง ถูกแสงแดด มีสารปนเปื้อน และเกิดปฏิกิริยาเคมีกับออกซิเจน จะมีผลทำให้ไขมันนั้นมีสีดำ เข้มข้น จุดเกิดควันต่ำ มีฟอง และเหนียวหนืดขึ้น หากน้ำมันนั้นมีการดัดไขมันไม่อิ่มตัวสูงมากเท่าใด ก็จะเสื่อมสภาพเร็วขึ้นเท่านั้น

#### ผลกระทบต่อสุขภาพของน้ำมันทอดซ้ำ

น้ำมันที่ผ่านการทอดอาหารซ้ำหลายครั้ง จะมีคุณค่าทางโภชนาการลดลง จากการทดลองให้หนูกิน จะพบว่าทำให้การเจริญเติบโตลดลง ตับและไตมีขนาดใหญ่เพราะไขมันไปสะสม นอกจากนี้ยังมีโอกาสเกิดอนุมูลอิสระในเลือดมากขึ้น ทำให้เสี่ยงต่อการเกิดโรคมะเร็ง โรคหัวใจและหลอดเลือดได้ไอระเหยจากน้ำมันทอดอาหาร เมื่อสูดดมเป็นระยะเวลานาน ก็อาจมีอันตรายต่อสุขภาพได้ เพราะมีการพบความสัมพันธ์ระหว่างโรคมะเร็งปอด กับการสูดไอระเหยจากการผัดหรือทอดอาหารของผู้หญิงจีนและไต้หวันที่ไม่ได้สูบบุหรี่ และพบว่ามีสารก่อกลายพันธุ์ในไอระเหยของน้ำมันทอดอาหาร ทั้งยังเป็นสารที่ก่อให้เกิดเนื้องอกในตับและปอด และก่อมะเร็งเม็ดเลือดขาวในหนูทดลอง นอกจากนี้ยังพบกลุ่มสารก่อมะเร็งในน้ำมันทอดซ้ำ อีกหลายชนิด ตัวอย่างเช่น สาร Malonedehyde (MDA) ทำให้เกิดมะเร็งผิวหนังในหนูทดลอง การเจริญเติบโตผิดปกติ ลำไส้ทำงานผิดปกติ ตับและไตโต โลหิตจาง วิตามินอีในเลือดและตับของหนูทดลองลดลง สาร 4-hydroxy-2-noenol (HNE) มีพิษต่อเซลล์ และก่อให้เกิดการกลายพันธุ์ได้เช่นกัน

#### ข้อแนะนำในการเลือกซื้ออาหารบริโภค

ควรหลีกเลี่ยงไม่ซื้ออาหารทอดจากร้านค้าที่ใช้น้ำมันมีกลิ่นเหม็นหืน เหนียวสีดำคล้ำ ฟองมาก เหม็นไหม้ เวลาทอดมีควันขึ้นมากแสดงว่าน้ำมันใช้มานานทำให้ไขมันเกิดควันที่อุณหภูมิต่ำลง อาหารอมน้ำมันและหลังการบริโภคเกิดการระคายเคือง

#### ข้อแนะนำในการใช้น้ำมันทอดอาหาร

1. ในครัวเรือนไม่ควรใช้น้ำมันทอดอาหารซ้ำเกิน 2 ครั้ง
2. หากจำเป็นต้องใช้น้ำมันซ้ำให้เทน้ำมันเก่าทิ้งหนึ่งในสามและเติมน้ำมันใหม่ก่อนเริ่มการทอดอาหารครั้งต่อไป แต่ถ้าน้ำมันทอดอาหารมีกลิ่นเหม็นหืน เหนียวข้น สีดำ ฟองมาก เป็นควันง่ายและเหม็นไหม้ ควรทิ้งไป

3. ไม่ทอดอาหารไฟแรงเกินไป อุณหภูมิที่เหมาะสมของน้ำมันประมาณ 160 – 180 องศาเซลเซียส
  4. ซับน้ำส่วนที่เกินบริเวณผิวหน้าอาหารดิบก่อนทอด เพื่อชะลอการเสื่อมสลายตัวของน้ำมัน
  5. หมั่นกรองกากอาหารทิ้งระหว่างและหลังการทอดอาหาร
  6. เปลี่ยนน้ำมันทอดอาหารบ่อยขึ้น หากทอดอาหารประเภทเนื้อที่มีส่วนผสมของเกลือหรือเครื่องปรุงรสในปริมาณมาก
  7. ปิดแก๊สทันทีหลังทอดอาหารเสร็จ หากอยู่ระหว่างช่วงพักการทอด ควรลดไฟลงเพื่อชะลอการเสื่อมสลายตัวของน้ำมันทอดอาหาร
  8. หลีกเลี่ยงการใช้กระทะเหล็ก ทองแดง หรือทองเหลือง ในการทอดอาหาร เพราะจะไปเร่งการเสื่อมสลายของน้ำมันทอดอาหาร
  9. เก็บน้ำมันที่ผ่านการทอดอาหารไว้ในภาชนะสแตนเลส หรือแก้วปิดฝาสนิท เก็บในที่เย็นและไม่โดนแสงสว่าง
  10. ล้างทำความสะอาดกระทะหรือเครื่องทอดอาหารทุกวัน น้ำมันเก่ามีอนุมูลอิสระของกรดไขมันอยู่มาก จะไปเร่งสารเสื่อมสภาพของน้ำมันทอดอาหารใหม่ที่เติมลงไป
  11. บริเวณทอดอาหารควรติดตั้งเครื่องดูดควันและมีการระบายอากาศที่ดี  
(ที่มา : ศูนย์ปฏิบัติการความปลอดภัยด้านอาหาร กระทรวงสาธารณสุข)

## สารพิษในอาหาร

### สารปรุงแต่งอาหาร

สารปรุงแต่งอาหาร หมายถึง สารปรุงรสและวัตถุเจือปนในอาหารที่นำมาใช้เพื่อปรุงแต่งสี กลิ่น รส และคุณสมบัติอื่น ๆ ของอาหาร มีอยู่ 3 ประเภท

#### 1. ประเภทที่ไม่เป็นอันตรายแก่ร่างกาย ได้แก่

##### 1.1 สีต่าง ๆ ที่ใช้ผสมอาหาร ซึ่งเป็นสีธรรมชาติ ได้แก่

สีเขียว จากใบเตยหอม พริกเขียว

สีเหลือง จากขมิ้นอ้อย ขมิ้นชัน ลูกตาลยี ไข่แดง ฟักทอง ดอกคำฝอย เมล็ดคำแสด

สีแดง จากดอกกระเจี๊ยบ มะเขือเทศ พริกแดง ถั่วแดง ครั่ง

สีน้ำเงิน จากดอกอัญชัน

สีดำ จากกากมะพร้าวเผา ถั่วดำ ดอกดิน

สีน้ำตาล จากน้ำตาลเคี้ยวไหม้ หรือ คาราเมล

##### 1.2 สารเคมีบางประเภท ได้แก่

1.2.1 สารเคมีประเภทให้รสหวาน เช่น น้ำตาลทราย กลูโคส เบะแซ

1.2.2 สารเคมีบางประเภทให้รสเปรี้ยวในอาหารเช่น กรดอะซีติก (กรดน้ำส้ม)

กรดซิตริก (กรดมะนาว)



1.2.3 สารเคมีที่เป็นสารแต่งกลิ่น เช่น น้ำนมแมว หรือหัวน้ำหอมจากผลไม้ต่าง ๆ

## 2. ประเภทที่อาจเกิดอันตรายหากใช้เกินขอบเขต

**2.1 สีสผสมอาหาร** ได้จากการสังเคราะห์สารเคมี แม้กฎหมายกำหนดให้ใช้สังเคราะห์ สำหรับผสมอาหารได้ แต่หากใช้ในปริมาณมากและบ่อยก็อาจก่อให้เกิดอันตรายต่อสุขภาพผู้บริโภคได้ ปริมาณสีที่อนุญาตให้ใช้ผสมในอาหารประเภทเครื่องดื่ม ไอศกรีม ลูกกวาด และขนมหวาน มีดังนี้

2.1.1 สีที่ใช้ได้ปริมาณไม่เกิน 70 มิลลิกรัมต่ออาหารในลักษณะที่ใช้บริโภค 1 กิโลกรัม  
สีแดง ได้แก่ เอโซรูบีน เอริโทรซิน

สีเหลือง ได้แก่ คาร์ตราซีน ซันเซตเยลโลว์ เอ็ฟ ซี เอ็ฟ

สีเขียว ได้แก่ ฟาสต์ กรีน เอ็ฟ ซี เอ็ฟ

สีน้ำเงิน ได้แก่ อินดิโกคาร์มีนหรืออินดิโกติน

2.1.2 สีที่ใช้ได้ปริมาณไม่เกิน 50 มิลลิกรัมต่ออาหารในลักษณะที่ใช้บริโภค 1 กิโลกรัม  
สีแดง ได้แก่ ปองโซ 4 อาร์

สีน้ำเงิน ได้แก่ บริลเลียนบลู เอ็ฟ ซี เอ็ฟ

**2.2 ผงชูรส** เป็นสารปรุงแต่งรสอาหาร มีชื่อทางเคมีว่า โมโนโซเดียมกลูตาเมต ผลิตจากแป้งมันสำปะหลัง หรือจากกากน้ำตาล ลักษณะของผงชูรสแท้จะเป็นเกล็ดหรือผลึกสีขาวขุ่น ปลายทั้ง 2 ข้างโตและมัน ตรงกลางคอดเล็กคล้ายกระดูก ไม่มีความวาวแบบสะท้อนแสง มีรสชาติคล้ายเนื้อต้ม ปริมาณที่ใช้ควรใช้เพียงเล็กน้อย ถ้าบริโภคมากเกินไปอาจมีอาการแพ้ผงชูรสได้ ควรใช้ผงชูรสประมาณ 1/500 - 1/800 ส่วนของอาหารหรือประมาณ 1 ช้อนชาต่ออาหาร 10 ถ้วยตวง และไม่ควรใช้ผงชูรสในอาหารทารกและหญิงมีครรภ์

**2.3 สารเคมีที่ใช้กันเสียกันบูด** เป็นสารประกอบทางเคมีหรือของผสมของสารประกอบที่ใช้เติมลงในอาหาร เพื่อชะลอ การเน่าเสียหรือยืดอายุการเก็บอาหาร โดยจะไปยับยั้งการเจริญเติบโตของจุลินทรีย์และส่วนประกอบของเอนไซม์ ซึ่งทำให้การเจริญเติบโตของจุลินทรีย์หยุดชะงักหรือตายได้ นอกจากนี้ยังมีผลต่อการแบ่งเซลล์ยับยั้งการสังเคราะห์ของโปรตีน ทำให้ขบวนการแบ่งเซลล์หยุดชะงักจำนวนจุลินทรีย์จะไม่เพิ่มขึ้น การใช้วัตถุกันเสียไม่จำเป็นก็ไม่ควรใช้กรณีที่ต้องใช้ควรเลือกวัตถุกันเสียที่ปลอดภัยและใช้ในปริมาณที่กฎหมายกำหนด รวมทั้งต้องเลือกใช้ให้เหมาะสมกับชนิดของอาหาร

## 3. ประเภทเป็นพิษไม่ปลอดภัย เป็นอันตรายต่อชีวิตได้

ปัจจุบันได้มีการใช้สารเคมีต่าง ๆ ปรุงแต่งอาหารเพื่อให้อาหารน่ารับประทานเก็บได้นาน รวมทั้งราคาถูก และจากการตรวจสอบของหน่วยงานของรัฐพบว่ามีการใช้สารเคมีที่กฎหมายห้ามใช้ในการปรุงแต่งในอาหารซึ่งทำให้เกิดอันตรายแก่ผู้บริโภคถึงชีวิตได้ เช่น บอแรกซ์ สารฟอกขาว สารเร่งเนื้อแดง และ สารโพลาร์ที่ใช้เคลือบเส้นก๋วยเตี๋ยวให้เป็นมันเงาดูน่ากิน เป็นต้น

## เรื่องสั้นที่เป็นประโยชน์

### อาหารที่เพิ่มความเสี่ยงต่อโรคไต

คนทั่วไปไม่เคยรู้ว่าตนเองได้รับเกลือโซเดียมเกินกว่าที่ร่างกายต้องการ ซึ่งไม่ควรเกินวันละ 2,400 มิลลิกรัม (เท่ากับเกลือแกง 1 ช้อนชาหรือน้ำปลา 4 ช้อนชา)

จากผลสำรวจของกรมอนามัยร่วมกับสถาบันโภชนาการ มหาวิทยาลัยมหิดล ระบุว่าคนไทยส่วนใหญ่ได้รับเกลือโซเดียมถึง 2 เท่าของปริมาณที่แนะนำต่อวัน ซึ่งทำให้เพิ่มความเสี่ยงต่อการเป็นโรคความดันโลหิตสูงและในระยะยาวก็จะกลายเป็นโรคไตเรื้อรังได้

ปัจจุบันประชากรไทยที่มีอายุตั้งแต่ 18 ปีขึ้นไป ป่วยเป็นโรคความดันโลหิตสูงเกือบ 20% หรือประมาณ 8 ล้านคน และป่วยเป็นโรคไตเรื้อรังประมาณ 17% หรือประมาณ 7 ล้านคน สิ่งที่น่ากังวลคือผู้ป่วยโรคไตเรื้อรังจำนวนมากไม่ทราบว่าตนป่วยเป็นโรคนี้

อาหารที่มีเกลือโซเดียมสูงมาก ได้แก่ ของหมักดอง น้ำพริก ปลาร้า ส้มตำ บะหมี่กึ่งสำเร็จรูป ปลาเค็ม เนื้อเค็ม แหนม ไส้กรอก มันฝรั่งอบกรอบปรุงรส ขนมถุง ขนมขบเคี้ยว สาหร่ายปรุงรส ฯลฯ นอกจากนี้ยังมีอาหารจานเดียวยอดนิยมหลายชนิด เช่น ก๋วยเตี๋ยวน้ำ (1,500-3,000 มิลลิกรัมต่อชาม) ข้าวจานเดียว เช่น ข้าวกระเพราไก่ ข้าวหน้าเป็ด ข้าวหมกไก่ ข้าวคลุกกะปิ ข้าวหมูแดง ข้าวขาหมู ข้าวราดไข่พะโล้ (1,000 มิลลิกรัมต่อจาน) เป็นต้น และหากมีการใส่ผงชูรส และสารกันบูด ซึ่งไม่มีรสเค็ม แต่มีเกลือโซเดียมสูงเช่นกัน หรือเติมน้ำปลาเพิ่มเข้าไปอีก ก็จะส่งผลให้ร่างกายได้รับโซเดียมในปริมาณสูงขึ้นไปอีก ดังนั้นทุกคนจึงไม่ควรมองข้ามปัญหานี้ และมาเริ่มต้นหลีกเลี่ยงอาหารที่มีปริมาณเกลือโซเดียมสูงตั้งแต่นี้

ที่มา [www.thaihealth.or.th](http://www.thaihealth.or.th)

เรื่องนี้สอนให้รู้ว่า ไม่ควรมองข้ามปัญหาที่เห็นเป็นเรื่องเล็ก ๆ ใกล้ตัวจนเคยชิน เพราะมันอาจเป็นปัญหาใหญ่ในอนาคตได้

**แผนการจัดกิจกรรมลูกเสือสามัญ ลูกเสือโต ชั้นประถมศึกษาปีที่ 5**  
**หน่วยที่ 2 การรู้จักดูแลตนเอง**  
**แผนการจัดกิจกรรมที่ 5 การช่วยเหลือตัวเองจากอุทกภัย** **เวลา 1 ชั่วโมง**

---

**1. จุดประสงค์การเรียนรู้**

ลูกเสือสามารถบอกสาเหตุจากการเกิดอุบัติเหตุทางน้ำ และวิธีป้องกัน

**2. เนื้อหา**

อุบัติเหตุทางน้ำมักเกิดจากความประมาท ไม่ระมัดระวัง และไม่มีทักษะในการป้องกันตนเอง

**3. สื่อการเรียนรู้**

- 3.1 แผนภูมิเพลง
- 3.2 ตัวอย่างอุปกรณ์ที่ช่วยลอยตัวในน้ำ
- 3.3 ใบความรู้ เรื่อง การป้องกันอุบัติเหตุทางน้ำ
- 3.4 เรื่องสั้นที่เป็นประโยชน์

**4. กิจกรรม**

- 1) พิธีเปิดประชุมกอง (ชักธงขึ้น สวดมนต์ สงบนิ่ง ตรวจ แยก)
- 2) เพลง หรือเกม
- 3) กิจกรรมตามจุดประสงค์การเรียนรู้
  - 1) ผู้กำกับลูกเสือให้ความรู้เรื่องการเอาชีวิตรอดในน้ำด้วยวิธีการลอยตัวในน้ำแบบต่างๆ และการรู้จักใช้อุปกรณ์ต่างๆ ที่อยู่กับตัวเรามาใช้เป็นชูชีพ เช่น ขวดน้ำดื่มพลาสติก หมอนลม ลูกมะพร้าว เป็นต้น
  - 2) กองลูกเสือศึกษาการใช้อุปกรณ์ที่สามารถใช้เป็นชูชีพในการเอาชีวิตรอดในน้ำ
  - 3) ผู้กำกับลูกเสือสรุปกิจกรรม และแนะนำให้ลูกเสือทุกคนควรฝึกการว่ายน้ำให้คล่อง เพื่อช่วยเหลือตนเองได้ในคราวจำเป็น และยังเป็นวิธีการออกกำลังกายที่ช่วยให้ร่างกายแข็งแรง นอกจากนี้ยังสามารถสมัครเข้ารับการทดสอบการว่ายน้ำ เพื่อรับเครื่องหมายวิชาพิเศษของลูกเสือสามัญได้อีกด้วย
  - 4) ผู้กำกับลูกเสือเล่าเรื่องสั้นที่เป็นประโยชน์
  - 5) พิธีปิดประชุมกอง (นัดหมาย ตรวจเครื่องแบบ ชักธงลง เลิก)

**5. การประเมินผล**

สังเกต การใส่ใจในการศึกษาการเข้าร่วมกิจกรรม

## 6. คุณธรรม

6.1 รับผิดชอบ

6.2 อุดมการณ์คุณธรรม

### ภาคผนวกประกอบแผนการจัดกิจกรรมที่ 5

#### เพลง

#### มาสนุกกันหนา

มาสนุกกันหนา มาสัญญาพร้อมผูกพัน	ทะเลแคร็ก แทร็ก แทร็ก
มาสนุกกับฉัน เราลูกเสือเชื้อชาติเผ่าไทย	ทะเลแคร็ก แทร็ก แทร็ก
แผ่นดินถิ่นนี้ ทั้งกลางเหนือใต้ รวมทั้งอีสาน	สามัคคีเราอยู่ร่วมกัน
ไม่มีเสื่อมคลาย ทะเลแคร็ก แทร็ก แทร็ก	

## ใบความรู้ การป้องกันอุบัติเหตุทางน้ำ

การจมน้ำเป็นสาเหตุสำคัญของการเสียชีวิตในเด็ก พบว่าเด็กอายุต่ำกว่า 15 ปีทั่วโลก เสียชีวิตจากการจมน้ำถึง ปีละ 230,000 คน และเด็กที่เสียชีวิตส่วนใหญ่ วายน้ำไม่เป็น และบางคนแม้ว่ายน้ำเป็นแต่กลับไม่สามารถว่ายน้ำเพื่อเอาชีวิตรอดได้เมื่อยามคับขัน

ในปี 2552 ช่วงปิดเทอมตั้งแต่เดือนมีนาคม – พฤษภาคม มีเด็กไทยจมน้ำเสียชีวิตเกือบ 500 ราย (เฉลี่ยวันละ 6 ราย) ช่วงเวลาที่เกิดเหตุสูงสุดคือช่วงเที่ยงถึงหกโมงเย็น จากการสำรวจเด็กไทยอายุต่ำกว่า 15 ปี จำนวนกว่า 13 ล้านคน ในรอบ 5 ปี (พ.ศ. 2548 - 2552) พบว่าเด็กไทย 100 คน จะว่ายน้ำเป็นเพียง 17 คน โดยเด็กส่วนใหญ่เรียนว่ายน้ำเมื่ออายุ 9 ปีขึ้นไป

กระทรวงสาธารณสุขจึงกำหนดให้วันเสาร์แรกของเดือนมีนาคม เป็นวันรณรงค์ป้องกันเด็กจมน้ำของประเทศไทย เริ่มตั้งแต่ปี 2553 เป็นต้นไป โดยมุ่งหวังให้เด็กอายุ 6 ปี ต้องสามารถว่ายน้ำเพื่อเอาชีวิตรอดได้ โดยตั้งเป้าหมายภายใน 10 ปีข้างหน้า เด็กไทยที่อายุครบ 7 ปีจะสามารถว่ายน้ำเป็นทุกคน เพื่อลดการเสียชีวิตของเด็กจากการจมน้ำปีละ 100 คนเป็นอย่างน้อย การเรียนว่ายน้ำจึงเป็นวัคซีนป้องกันการเสียชีวิตจากการจมน้ำได้ดีที่สุด แต่การว่ายน้ำเป็นกับการว่ายน้ำเพื่อเอาชีวิตรอดนั้นแตกต่างกันดังนี้

การว่ายน้ำเพื่อการแข่งขัน (Competition swimming) คือ การว่ายน้ำ 4 ท่ามาตรฐาน คือ ท่าฟรีสไตล์ ท่ากบ ท่ากรรเชียง ท่าผีเสื้อ ซึ่งเป็นหลักสูตรที่ใช้สอนว่ายน้ำมาตั้งแต่ 40-50 ปีที่แล้ว แต่คนที่สามารถว่ายน้ำเป็นทั้ง 4 ท่ามาตรฐาน บางคนเอาตัวรอดในน้ำไม่ได้ แม้จะว่ายน้ำเป็นก็ช่วยคนตกน้ำไม่เป็น ถูกคนตกน้ำกอดจมน้ำตายไปด้วยก็เยอะ ไม่รู้จักวิธีที่จะดูแลป้องกันอุบัติเหตุทางน้ำเมื่อต้องทำกิจกรรมทางน้ำหรือเดินทางท่องเที่ยว ซึ่งล้วนเป็นสาเหตุของการเสียชีวิตจากอุบัติเหตุทางน้ำ (ทั้งคนที่ว่ายน้ำเป็นและไม่เป็น)

การว่ายน้ำเพื่อเอาชีวิตรอด (Survival swimming) จะไม่เน้นการสอนท่าว่ายน้ำ 4 ท่ามาตรฐาน แต่จะเน้นวิธีการเอาชีวิตรอดในน้ำก่อน ได้แก่ การลอยตัวท่าต่างๆทั้งแบบนอนหงาย นอนคว่ำ ลูกหมาตกน้ำ สร้างความคุ้นเคยกับน้ำ ทักษะการหายใจสำหรับการว่ายน้ำ (Bobbing หรือ Proper Breathing) การเคลื่อนที่ไปในน้ำด้วยการเดิน การลอยตัวเคลื่อนที่ที่การเคลื่อนที่ไปในน้ำด้วยท่าคว่ำตัวและท่าหงายตัว (ท่าเตะเท้าคว่ำ ท่าเตะเท้าหงาย)

การว่ายน้ำเพื่อเอาชีวิตรอด ไม่ใช้การเรียนว่ายน้ำเพียงอย่างเดียว แต่เพื่อความปลอดภัยทางน้ำจะต้องมีความรู้เกี่ยวกับเรื่องต่างๆดังนี้

1. ความรู้พื้นฐานเกี่ยวกับความปลอดภัยทางน้ำ (Water Safety Knowledge) ได้แก่เรื่องทั่วไปเกี่ยวกับภัยอันตรายทางน้ำที่มี และที่อาจเกิดขึ้นได้ภายในบ้านพัก (จมน้ำในถังสี กะละมังซักผ้า โถงน้ำรอบ ๆ บริเวณบ้าน (แอ่งน้ำใต้ถุนบ้าน) แหล่งน้ำเสี่ยงในชุมชน (ฝาท่อระบายน้ำชำรุด ไม่ได้ปิด ขุดบ่อเพื่อทำการก่อสร้าง คันคอนกรีตขอบรางระบายน้ำในชุมชน) จนถึงอันตรายทางน้ำจากการเดินทางและ

ท่องเที่ยว รวมทั้งการทำกิจกรรมทางน้ำต่างๆ (การเล่นเรือใบ ตกปลา พายเรือ ดำน้ำ) เป้าหมายเพื่อให้ทุกคนรู้ว่า ภัยอันตรายทางน้ำนั้นอยู่ที่ไหน ตรงไหน จุดใดเป็นจุดเสี่ยง จะได้เตรียมการป้องกันไว้ก่อน

2. การเอาชีวิตรอดจากอุบัติเหตุทางน้ำ (Self-Rescue) ทักษะแรก ก็คือ ว่ายน้ำให้เป็น จะเคลื่อนที่ไปในน้ำด้วยท่าอะไรก็ได้ ทักษะการว่ายน้ำมาตรฐานมี 4 ท่า คือ ฟรีสไตล์ กบ กรรเชียง ผีเสื้อ ทักษะที่ 2 คือ การว่ายน้ำเพื่อเอาชีวิตรอด คือสุดยอดวิชา ที่จะทำให้คนเราไม่จมน้ำตาย ได้แก่ ทักษะการลอยตัวแบบต่างๆ และการรู้จักนำอุปกรณ์ต่างๆ ที่อยู่กับตัวเรามาเป็นชูชีพ เช่น รองเท้าแตะพองน้ำ ขวดน้ำดื่มพลาสติก เป็นต้น

3. การให้ความช่วยเหลือผู้ประสบภัยทางน้ำ (Water Rescue) คือ การช่วยคนตกน้ำหรือคนจมน้ำ ด้วยวิธีที่ถูกต้องและปลอดภัย สำหรับทุกคน ทุกระดับอายุ ตั้งแต่เด็กเล็กๆ คนว่ายน้ำไม่เป็นไปจนถึงผู้ใหญ่ที่ว่ายน้ำเก่งๆ ให้รู้จักวิธีการช่วยผู้ประสบภัยทางน้ำ ซึ่งได้แก่ การร้องเรียกให้คนอื่นหรือผู้ใหญ่ช่วย การช่วยด้วยการโยนอุปกรณ์ การช่วยด้วยการยื่นอุปกรณ์ การลงน้ำว่ายนำออกไปช่วยผู้ประสบภัย เราช่วยอย่างไรจึงจะรอดและปลอดภัยทั้ง 2 ฝ่าย

4. การปฐมพยาบาล การกู้ชีพด้วยการผายปอดและนวดหัวใจ (Cardio-Pulmonary Resuscitation) จะกล่าวถึงทฤษฎีและฝึกปฏิบัติให้รู้และเข้าใจเหตุและผลว่า ทำไมการผายปอดจึงสามารถช่วยเพิ่มโอกาสการรอดชีวิตให้แก่ผู้ประสบภัย

มนุษย์ไม่สามารถดำรงชีวิตอยู่ได้ถ้าขาดน้ำ ดังนั้นจงอย่าให้น้ำเป็นฆาตกรคร่าชีวิตมนุษย์ มาช่วยกันสร้างวัคซีนป้องกันภัยในช่วงปิดเทอม ด้วยการเรียนหลักสูตรการว่ายน้ำเพื่อเอาชีวิตรอดกันเถาะ

ที่มา <http://www.gotoknow.org/ask/coladisak/10294>

## เรื่องสั้นที่เป็นประโยชน์

### นักดูดาว

ชายคนหนึ่งมีความสนใจในเรื่องของดวงดาวเป็นอย่างมาก เขาศึกษาโหราศาสตร์และเรียนรู้อิทธิพลของดวงดาวจนแตกฉาน ในคือวันหนึ่งเขาออกไปเฝ้าสังเกตวิถีการโคจรของดวงดาวตั้งแต่หัวค่ำจนถึง

เขาเดินแหงนหน้ามองท้องฟ้า แท้ก็เดินไปเรื่อย ๆ โดยไม่ทันระวังตัว เขาพลัดตกลงในหนองน้ำข้างทาง เขาตะโกนร้องขอความช่วยเหลือจนเสียงแหบแห้ง กว่าจะมีคนผ่านมาช่วยดึงเขาขึ้นจากหนองน้ำ

เรื่องนี้สอนให้รู้ว่า ต้องรู้จักตนเองและการดำเนินชีวิตของตนเองก่อน จึงจะไปรู้ของผู้อื่น

**แผนการจัดกิจกรรมลูกเสือสามัญ ลูกเสือโต ชั้นประถมศึกษาปีที่ 5**  
**หน่วยที่ 3 การช่วยเหลือผู้อื่น**  
**แผนการจัดกิจกรรมที่ 6 วิธีปฏิบัติเมื่อเกิดบาดแผล** **เวลา 1 ชั่วโมง**

---

**1. จุดประสงค์การเรียนรู้**

- 1.1 สามารถปฏิบัติกรปฐมพยาบาลเบื้องต้น เมื่อมีบาดแผลที่เกิดจากแมลงหรือสัตว์มีพิษกัดต่อยได้
- 1.2 สามารถปฏิบัติกรปฐมพยาบาลเบื้องต้น เมื่อถูกไฟไหม้ น้ำร้อนลวก และเป็นลมแดดได้

**2. เนื้อหา**

- 2.1 การปฐมพยาบาลเมื่อถูกแมลงหรือสัตว์มีพิษกัดต่อย
- 2.2 การปฐมพยาบาลเมื่อถูกไฟไหม้ น้ำร้อนลวก เป็นลมแดด

**3. สื่อการเรียนรู้**

- 3.1 แผนภูมิเพลง
- 3.2 ภาพแมลงและสัตว์ที่มีพิษ
- 3.3 ใบความรู้เรื่องการปฐมพยาบาล
- 3.4 ยาที่ใช้ในการปฐมพยาบาลเบื้องต้น ยาต้ม ยาหม้อ ยาสีฟัน น้ำปูนใส บัวหิมะ ฯลฯ
- 3.5 เรื่องสั้นที่เป็นประโยชน์

**4. กิจกรรม**

- 4.1 พิธีเปิดประชุมกอง (ชักธงขึ้น สวดมนต์ สงบนิ่ง ตรวจ แยก)
- 4.2 เพลง หรือ เกม
- 4.3 กิจกรรมตามจุดประสงค์การเรียนรู้
  - ลูกเสือเรียนรู้จากกิจกรรมฐานสาธิตดังนี้
    - ฐานที่ 1 วิธีปฐมพยาบาลเมื่อถูกแมลงมีพิษกัดต่อย
    - ฐานที่ 2 วิธีปฐมพยาบาลเมื่อถูกงูและสุนัขกัด
    - ฐานที่ 3 วิธีปฐมพยาบาลเมื่อถูกไฟไหม้ น้ำร้อนลวก
    - ฐานที่ 4 วิธีปฐมพยาบาลคนเป็นลมแดด
- 4.4 ผู้กำกับลูกเสือเล่าเรื่องสั้นที่เป็นประโยชน์
- 4.5 พิธีปิดประชุมกอง (นัดหมาย ตรวจเครื่องแบบ ชักธงลง เลิก)

**5. การประเมินผล**

สังเกต และตรวจสอบการปฏิบัติปฐมพยาบาลในแต่ละฐานกิจกรรม และครบทุกฐานกิจกรรม

## 6. คุณธรรม

- 6.1 ความพอเพียง
- 6.2 รับผิดชอบ
- 6.3 อุทิศการณืคุณธรรม

### ภาคผนวกประกอบแผนการจัดกิจกรรมที่ 6

#### เพลง

#### ปฐมพยาบาล

นักปฐมพยาบาล	งานของเราเบื้องต้น
คือคิดจะช่วยคน	ที่ป่วยกะทันหัน
หากใจหยุดเต้น	ก็นวดเฟ้นและผายปอดปลัน
เลือดออกมากนั้น	เร็วไวห้ามไว้ก่อน
จับนอนตะแคง	เครื่องแต่งกายนั้นช่วยคลายผ่อน
ซบเซาใฝ่นอน	ห้ามให้ยาให้อาหาร
ให้ความอุ่นพอ	และรีบตามหมอจัดการ
เราต้องช่วยพยาบาล	ก่อนนำส่งหมอ

#### เรื่องสั้นที่เป็นประโยชน์

#### ผู้กำกับลูกเสือแปลความจากคำประพันธ์

พฤษภกาสร	อิกกุญชรอันปลดปลง
โททนต์เส่งคง	สำคัญหมายในกายมี
นรชาติวางวาย	มลายสิ้นทั้งอินทรีย์
สติดีทั่วแต่ชั่วดี	ประดับไว้ในโลกา

บรรดาสัตว์เมื่อตายแล้ว ยังทิ้งหนังและเขาไว้เป็นประโยชน์ ส่วนมนุษย์เมื่อตายแล้วไม่มีอะไรที่จะเกิดประโยชน์แก่ชนรุ่นหลัง นอกจากคุณความดีที่ได้กระทำเมื่อยังมีชีวิตอยู่เท่านั้น

เรื่องนี้สอนให้รู้ว่า ความดีไม่มีสูญหาย



## ใบความรู้

### การปฐมพยาบาลเมื่อเกิดบาดแผลจากสัตว์ แมลง และไฟไหม้ น้ำร้อนลวก

#### การปฐมพยาบาลเมื่อแมลงหรือสัตว์มีพิษกัดต่อย

##### 1. แมลงที่มีเหล็กใน

แมลงหลายชนิดมีเหล็กใน เช่น ผึ้ง ต่อ แตน เป็นต้น เมื่อต่อยแล้วมักจะทิ้งเหล็กในไว้ภายในเหล็กในจะมีพิษ พิษของแมลงพวกนี้มักมีฤทธิ์ที่เป็นกรด บริเวณที่ถูกต่อยจะบวมแดง คัน และปวด อาการปวดจะมากหรือน้อยขึ้นอยู่กับสิ่งต่อไปนี้

(1) บริเวณที่ถูกต่อย ถ้าถูกต่อยอวัยวะที่สำคัญ เช่น หน้าหรือคอ จะทำให้คอบวม หายใจไม่ออก แต่ถ้าถูกต่อยบริเวณแขน ขา อาการเจ็บปวดก็จะไม่มากนัก

(2) จำนวนแมลงที่ต่อยหรือจำนวนครั้งที่ถูกต่อย ถ้าถูกแมลงเพียงตัวเดียวต่อยแห่งเดียว ก็มักจะมีอาการน้อยมาก แต่ถ้าถูกแมลงทิ้งฝูงรุมต่อย จะมีอาการเจ็บปวดมากจนหมดสติ บางครั้งอาจถึงเสียชีวิตได้

(3) สภาพร่างกายของแต่ละบุคคล คนที่มีภูมิแพ้เมื่อได้รับสารพิษของแมลงที่ต่อยจะมีอาการรุนแรงมากกว่าคนปกติ บางครั้งถ้าแก้ไขไม่ทันอาจถึงตายได้

##### วิธีปฐมพยาบาล

1. พยายามเอาเหล็กในออกให้หมด โดยใช้วัตถุที่มีรู เช่น ลูกกุกญแจ กดลงไปตรงรอยที่ถูกต่อย เหล็กในจะโผล่ขึ้นมาให้คีบออกได้

2. ใช้ผ้าชุบน้ำยาที่มีฤทธิ์เป็นด่างอ่อนๆ เช่น น้ำแอมโมเนีย น้ำโซดาไบคาร์บอเนต น้ำปูนใส ทาบริเวณแผลให้ทั่วเพื่อฆ่าฤทธิ์กรดที่ตกค้างอยู่ในแผล

3. อาจใช้น้ำแข็งประคบบริเวณที่ถูกต่อยถ้าแผลบวมมาก

4. ถ้ามีอาการปวดให้รับประทานยาแก้ปวด ถ้าคันหรือผิวหนังมีผื่นขึ้นให้รับประทานยาแก้แพ้

5. ถ้าอาการไม่ทุเลาลง ควรไปพบแพทย์

##### 2. แมงป่อง หรือ ตะขาบ

ผู้ที่ถูกแมงป่องต่อย หรือถูกตะขาบกัด จะมีอาการเจ็บปวดมากกว่าถูกแมลงชนิดอื่นต่อย เพราะแมงป่องและตะขาบมีพิษมากกว่าบางคนที่แพ้สัตว์ประเภทนี้อาจมีอาการปวดและบวมมาก มีไข้สูง คลื่นไส้ อาเจียน บางคนมีอาการเกร็งของกล้ามเนื้อและชักด้วย

##### วิธีปฐมพยาบาล

1. ใช้สายรัดหรือขันชะเนาะเหนือบริเวณบาดแผล เพื่อป้องกันไม่ให้พิษแพร่กระจายออกไป

2. พยายามทำให้เลือดไหลออกจากบาดแผลให้มากที่สุด อาจทำได้หลายวิธี เช่น เอามือบีบเอาวัตถุที่มีรูกดให้แผลอยู่ตรงรูปอดี้ เลือดจะได้พาเอาพิษออกมาด้วย

3. ใช้แอมโมเนียหอม หรือทิงเจอร์ไอโอดีน 2.5% ทาบริเวณแผลให้ทั่ว

4. ถ้ามีอาการบวมอักเสบและปวดมาก ใช้ก้อนน้ำแข็งประคบบริเวณแผล เพื่อช่วยบรรเทาความปวด และอาจให้รับประทานยาแก้ปวดด้วย
5. ถ้าอาการยังไม่ทุเลา ต้องรีบนำส่งแพทย์

### 3. แมงกะพรุนไฟ

แมงกะพรุนไฟเป็นสัตว์ทะเลชนิดหนึ่ง ซึ่งมีสารพิษอยู่ที่หนวดของมัน แมงกะพรุนไฟมีสีน้ำตาล เมื่อคนไปสัมผัสตัวแมงกะพรุนไฟ มันจะปล่อยพิษออกมาถูกผิวหนัง ทำให้รู้สึกปวดแสบปวดร้อนมาก ผิวหนังจะเป็นผื่นไหม้ บวมพองและแตกออก แผลจะหายช้า ถ้าถูกพิษมากๆ จะมีอาการรุนแรงถึงกับเป็นลมหมดสติ และอาจถึงตายได้

#### วิธีปฐมพยาบาล

1. ใช้ผ้าเช็ดตัวหรือทรายขัดถูบริเวณที่ถูกพิษแมงกะพรุนไฟ เพื่อเอาพิษที่ค้างอยู่ออกหรือใช้ผักบุ้งทะเลซึ่งหาง่ายและมีอยู่ในบริเวณชายทะเล โดยนำมาล้างให้สะอาดตำปัดบริเวณแผลไว้
2. ใช้น้ำยาที่มีฤทธิ์เป็นด่าง เช่น น้ำแอมโมเนีย หรือน้ำปูนใส ชุบสำลีปิดบริเวณผิวหนังส่วนนั้นนานๆ เพื่อฆ่าฤทธิ์กรดจากพิษของแมงกะพรุนไฟ
3. ให้รับประทานยาแก้ปวด
4. ถ้าอาการยังไม่ทุเลา ให้รีบนำส่งแพทย์โดยเร็ว

### 4. สุนัขบ้า

โรคพิษสุนัขบ้า เกิดจากเชื้อไวรัสชนิดหนึ่ง ซึ่งสามารถติดต่อและแพร่กระจายไปยังสัตว์ที่เลี้ยงลูกด้วยนมต่างๆ ได้หลายชนิด เช่น สุนัข ค้างคาว ลิง แมว หมู วัว ควาย ม้า แกะ แพะ หนู ฯลฯ แต่เนื่องจากโรคนี้ส่วนใหญ่มักจะเป็นกับสุนัขมากกว่าสัตว์อื่น ดังนั้น จึงเรียกโรคนี้ว่า โรคพิษสุนัขบ้า เมื่อสัตว์ที่เป็นโรคนี้ไปกัดหรือข่วนสัตว์ใด เชื้อไวรัสที่อยู่ในน้ำลายของสัตว์นั้นก็จะเข้าสู่ร่างกายของสัตว์ที่ถูกกัดหรือข่วน แล้วทำให้เป็นโรคพิษสุนัขบ้าหรือสัตว์ที่เป็นโรค

# แผนการจัดกิจกรรมลูกเสือสามัญ ลูกเสือโท ชั้นประถมศึกษาปีที่ 5

## หน่วยที่ 3 การช่วยเหลือผู้อื่น

### แผนการจัดกิจกรรมที่ 7 ชุมชนของฉัน

เวลา 1 ชั่วโมง

#### 1. จุดประสงค์การเรียนรู้

- 1.1 บอกชื่อสถานที่สำคัญในชุมชนของตนเองได้
- 1.2 แนะนำทางไปยังสถานที่สำคัญในชุมชนของตนเองได้

#### 2. เนื้อหา

สถานที่สำคัญในชุมชนของตนเองที่ลูกเสืออยู่อาศัย

#### 3. สื่อการเรียนรู้

- 3.1 แผนภูมิเพลง
- 3.2 แผนที่สถานที่ในชุมชน / ตำบล / อำเภอ
- 3.3 ใบกิจกรรม
- 3.4 เรื่องสั้นที่เป็นประโยชน์

#### 4. กิจกรรม

- 4.1 พิธีเปิดประชุมกอง (ชักธงขึ้น สวดมนต์ สงบนิ่ง ตรวจ แยก)
- 4.2 เพลง หรือ เกม
- 4.3 กิจกรรมตามจุดประสงค์การเรียนรู้
  - 1) ผู้กำกับลูกเสือนำสนทนาถึงสถานที่สำคัญ อาทิ แหล่งท่องเที่ยว โรงพยาบาล สถานีตำรวจ สถานที่ราชการต่าง ๆ ตลาด โรงเรียน ร้านอาหาร วัด คลินิก เป็นต้น
  - 2) ผู้กำกับลูกเสือหรือลูกเสือรุ่นพี่นำลูกเสือไปสำรวจสถานที่สำคัญในชุมชน สังเกตที่ตั้ง ระยะทางและเส้นทางการเดินทางไปสถานที่นั้น หรือนำเสนอด้วยภาพเคลื่อนไหว (VDO) สถานที่สำคัญประกอบการบรรยายก็ได้ จะช่วยลดเวลาเรียนรู้และลูกเสือเรียนรู้ได้เร็ว
  - 3) หมุ่มลูกเสือร่วมกันจัดทำแผนผัง/แผนที่ ที่ตั้งของสถานที่สำคัญโดยผู้กำกับช่วยเพิ่มเติมสถานที่ที่ลูกเสือไม่ได้ระบุในแผนที่ให้ครบถ้วนตามความจำเป็นและเหมาะสม
  - 4) ลูกเสือนำกลับไปเขียนเป็นแผนที่ในยามว่างให้สวยงาม ถูกต้องตามทิศ ถนนและเส้นทาง เพื่อสะดวกสำหรับผู้มาขอรับความช่วยเหลือสอบถามสถานที่ นำไปติดไว้ในสถานที่ที่เหมาะสม
- 4.4 ผู้กำกับลูกเสือเล่าเรื่องสั้นที่เป็นประโยชน์
- 4.5 พิธีปิดประชุมกอง (นัดหมาย ตรวจเครื่องแบบ ชักธงลง เลิก)

## 5. การประเมินผล

5.1 สังเกต

5.2 ตรวจสอบผลงาน “แผนที่” ที่ลูกเสือจัดทำขึ้น

## 6. คุณธรรม

6.1 ความพอเพียง

6.2 ซื่อสัตย์สุจริต

6.3 รับผิดชอบ

6.4 ความกตัญญู

6.5 อุทิศตนรับคุณธรรม

## ภาคผนวกประกอบแผนการจัดกิจกรรมที่ 7

### เพลง

#### เดินวนหาทิศ

เดินเอ๋ยเดินวนสี่คนสี่ทิศ  
ทุกคนโปรดได้เข้าใจ  
หนึ่งสมพรเธออยู่ทิศเหนือ  
สามตะวันออกสมใจจำไว้

ขอถามสักนิดเธออยู่ทิศอะไร  
ใครอยู่ทิศอะไรก็จงบอกมา  
สองบุญเหลือเธออยู่ทิศใต้  
สี่บุญให้อยู่ทิศตะวันตกเอ๋ย

### เกม

#### วิ่งหาทิศ

#### วิธีการเล่น

1. เชียนวงกลมพื้นที่รัศมีประมาณ 3 เมตร แล้วลากเส้นรัศมี 8 ทิศ
2. ให้ลูกเสือยืนอยู่ตรงปลายเส้นที่ลากรัศมีเส้นละ 1 จุด รวม 8 จุด และให้ลูกเสือยืนตรงกลางจุดศูนย์กลางวงกลมอีก 1 จุด
3. เริ่มเล่นโดยผู้กำกับลูกเสือเอ่ยชื่อทิศ ครั้งละ 3 ทิศ เช่น ทิศเหนือ ทิศใต้ ทิศตะวันตก เมื่อผู้เล่นได้ฟังจบ ผู้เล่นต้องวิ่งสลับที่ไปยังจุดอื่น และผู้ที่ยืนอยู่จุดศูนย์กลางจะต้องวิ่งไปอยู่แทนที่คนอื่นให้ได้ที่จุดใดจุดหนึ่ง

4. ผู้ที่ไม่มีจุดที่ยื่นทั้ง 8 ทิศ จะเป็นผู้ออกจากการแข่งขันแล้วให้สมาชิกที่อยู่นอกวงมาอยู่ประจำที่เล่นแทน หมุนเวียนไปเรื่อยๆ จนมั่นใจว่าลูกเสือประจำตำแหน่งทิศตามที่อยู่กำกับเอ่ยทั้ง 8 ทิศได้อย่างถูกต้อง

## เรื่องสั้นที่เป็นประโยชน์

### อย่าลืมขอบคุณ

อย่าลืมขอบคุณคนสองคนที่เข้ามาในชีวิตของเรา  
คนที่ 1 คนดีที่ช่วยให้เรามีความเชื่อมั่นในตัวเอง  
ช่วยให้เราชุ่มชื่นด้วยคำชมของเขา  
คนที่ 2 คนแย่ๆ ที่ช่วยให้เราเข้มแข็งขึ้น จิตใจมั่นคง  
รู้ว่าตัวเองยังต้องพัฒนาต่อไป

เรื่องนี้สอนให้รู้ว่า จงขอบคุณคนที่ชื่นชมเรา เห็นคุณค่าของตัวเรา และยิ่งต้องขอบคุณบุคคลที่ติติงเรา เพื่อให้เราได้พิจารณาตัวเอง และรู้สิ่งบกพร่องของตัวเอง นำไปพัฒนาตัวเองต่อไป

## ใบกิจกรรมแบบบันทึกกิจกรรม (สำหรับลูกเสือ)

ก. ในท้องถิ่นของข้าพเจ้ามีสถานที่ที่สำคัญดังนี้

1. ....
2. ....
3. ....
4. ....
5. ....
6. ....
7. ....
8. ....
9. ....
10. ....

ข. ข้าพเจ้าได้ออกไปสำรวจในสถานที่จริงแล้วผลจากการสำรวจดังนี้

ที่	สถานที่ที่ไปสำรวจ	มีความสำคัญอย่างไร
1		
2		
3		
4		
5		
6		
7		
8		
9		
10		

## ใบความรู้

### การสำรวจและการเยือนสถานที่ใกล้เคียง

สิ่งแวดล้อมมีความสำคัญต่อการดำรงชีวิตของมนุษย์ ดังนั้นการอาศัยอยู่ในแต่ละท้องถิ่น ลูกเสือจำเป็นต้องรู้จักท้องถิ่นของตนเอง และสังเกตเห็นคุณค่าของสิ่งเหล่านั้นได้ โดยเฉพาะอย่างยิ่งสถานที่สำคัญต่างๆ ซึ่งจะใช้บริการลูกเสือจำเป็นต้องรู้จักการสำรวจและการเยือนสถานที่เหล่านั้น เพื่อจะได้ใช้บริการนั้นได้ถูกต้องและสามารถแนะนำผู้อื่นให้ใช้บริการได้ด้วย

#### สถานที่ที่ควรสำรวจ

1. สถานที่ประกอบพิธีทางศาสนา เช่น วัด โบสถ์ มัสยิด ศาลเจ้า ศาสนสถานต่างๆ
2. สถานที่ราชการ เช่น โรงเรียน สถานีตำรวจ โรงพยาบาลส่งเสริมสุขภาพตำบล โรงพยาบาล สถานีดับเพลิง การประปา การไฟฟ้า ไปรษณีย์ โทรศัพท์ สถานีรถไฟ เทศบาล อำเภอ ศาล เรือนจำ ศาลากลาง
3. สถานที่ที่สำคัญต่างๆ เช่น สถานที่สำคัญทางประวัติศาสตร์ โบราณสถาน สถานที่ท่องเที่ยว
4. สถานที่บริการอื่นๆ เช่น ท่าเรือ สถานีจอดรถโดยสาร ท่าอากาศยาน ศูนย์บริการจักรยาน ศูนย์วายุภักดิ์ ศูนย์นเรนทร
5. ที่พักอาศัยบุคคลสำคัญของท้องถิ่น เช่น บ้านพักกำนัน ผู้ใหญ่บ้าน ประธานชุมชน อสม. อปพร. บ้านพักแพทย์ประจำตำบล บ้านพักนายอำเภอ จวนผู้ว่าราชการจังหวัด

#### การขอความช่วยเหลือ

1. เหตุฉุกเฉินหรือเหตุร้ายแรง เช่น การทำร้ายร่างกาย ปล้นทรัพย์ อุบัติเหตุควรแจ้งให้เจ้าหน้าที่ผู้รับผิดชอบที่ใกล้ที่สุดทราบ เช่น กำนัน ผู้ใหญ่บ้าน ตำรวจ ทหาร โทร 191, 199
2. เมื่อมีเหตุการณ์เกี่ยวกับอุบัติเหตุ เช่น ไฟไหม้ ควรแจ้งเทศบาล สุขาภิบาล หรือสถานีดับเพลิง โทร 191, 199
3. ถ้ามีความจำเป็นต้องใช้รถพยาบาลในการนำผู้บาดเจ็บส่งโรงพยาบาลควรแจ้งโรงพยาบาล โรงพยาบาลส่งเสริมสุขภาพตำบล หรือขอความช่วยเหลือจากบุคคลใกล้เคียง โทรตรง 1669 เป็นรถกู้ชีพของโรงพยาบาลทุกแห่ง

**แผนการจัดกิจกรรมลูกเสือสามัญ ลูกเสือโต ชั้นประถมศึกษาปีที่ 5**  
**หน่วยที่ 3 การช่วยเหลือผู้อื่น**  
**แผนการจัดกิจกรรมที่ 8 การบริการและช่วยเหลือผู้อื่น** **เวลา 1 ชั่วโมง**

---

**1. จุดประสงค์การเรียนรู้**

ลูกเสือปฏิบัติตามคำปฏิญาณของลูกเสือข้อ 2 และกฎของลูกเสือข้อ 3 ได้

**2. เนื้อหา**

กิจกรรมที่ลูกเสือสามารถปฏิบัติตามคำปฏิญาณของลูกเสือข้อ 2 และกฎของลูกเสือข้อ 3 ได้อย่างเหมาะสม

**3. สื่อการเรียนรู้**

- 3.1 แผนภูมิเพลง
- 3.2 ใบความรู้
- 3.3 เรื่องสั้นที่เป็นประโยชน์

**4. กิจกรรม**

- 4.1 พิธีเปิดประชุมกอง (ชักธงขึ้น สวดมนต์ สงบนิ่ง ตรวจ แยก)
- 4.2 เพลง หรือเกม
- 4.3 กิจกรรมตามจุดประสงค์การเรียนรู้

1) ผู้กำกับลูกเสือให้ความรู้เรื่องกิจกรรมที่ลูกเสือสามารถปฏิบัติตามคำปฏิญาณของลูกเสือข้อ 2 และกฎของลูกเสือข้อ 3 ได้อย่างเหมาะสม

2) ลูกเสือร่วมกันวางแผนทำกิจกรรมบำเพ็ญประโยชน์ในโรงเรียนและชุมชนของลูกเสือ”

เช่น

- จูงน้องเข้าห้องเรียน
- ช่วยดูสารธารณะสมบัติในโรงเรียน
- รณรงค์ในเรื่องสิ่งแวดล้อม ความสะอาด ในบริเวณโรงเรียน และชุมชน
- การบริการช่วยเหลือครู อาจารย์ในการจัดกิจกรรมวันสำคัญหรือบริการอื่นๆ

3) ผู้กำกับให้ลูกเสือสรุปแผนงานบริการของลูกเสือ

- 4.4 ผู้กำกับลูกเสือเล่าเรื่องสั้นที่เป็นประโยชน์
- 4.5 พิธีปิดประชุมกอง (นัดหมาย ตรวจเครื่องแบบ ชักธงลง เลิก)



## 5. การประเมินผล

สังเกตและเฝ้าดูการเป็นนักบริการและการมีจิตอาสา ตลอดกิจกรรม

## 6. คุณธรรม

- 6.1 ความพอเพียง
- 6.2 ซื่อสัตย์สุจริต
- 6.3 ความกตัญญู
- 6.4 รับผิดชอบ
- 6.5 อุทิศการณืคุณธรรม

## ภาคผนวกประกอบแผนการจัดกิจกรรมที่ 8

### เพลง

### บริการ

บริการ บริการ งานที่พวกเราทำเป็นประจำ	เราทำไปไม่เคยคิดรวนเร เอ้ (สร้อย) (ซ้ำ)
เก็บ กวาดเราทำทุกสิ่ง	ไม่เคยคิดที่จะเบื่อ
เพราะเราเป็นลูกเสือ	ช่วยเหลือหน้าที่บริการ (สร้อย)
เก็บกวาดเราทำ ทุกอย่าง	สะอาดทุกทางที่ผ่าน
หน้าที่ทุกๆ สถาน	เรานั้นบริการทั่วไป (สร้อย)

### เรื่องสั้นที่เป็นประโยชน์

#### ลาใจดำ

พ่อค้าคนหนึ่งนำสัมภาระบรรทุกเกวียน แล้วให้วัวกับลาช่วยกันลากไปยังอีกหมู่บ้านหนึ่ง แม้จะเทียมแอกคู่กันแล้วแต่ลานั้นก็ไม่ค่อยยอมออกแรงลากนัก วัวใช้แรงอยู่ฝ่ายเดียวจนเหนื่อยหอบ และเอ่ยปากขอให้ลาช่วยออกแรงลากเกวียนบ้าง แต่ลาก็แก้งบ่นว่าตนช่วยออกแรงเต็มที่อยู่แล้ว วัวออกแรงลากเกวียนอันหนักอึ้งตามลำพังจนขาหัก และหมดแรงขาดใจตายในที่สุด พ่อค้าจึงแลเอาเนื้อวัวบรรทุกเกวียนให้ลาลากต่อไป ในขณะที่เกวียนก็มีน้ำหนักบรรทุกมากกว่าเดิมอีกหลายเท่า ในที่สุดลาก็หมดแรงขณะที่กำลังขาดใจตาย นกฝูงหนึ่งที่บินตามมาจิกกินเนื้อวัวก็เอ่ยกับลาว่า “ถ้าออกแรงช่วยวัวลากเกวียนตั้งแต่แรก ก็คงไม่ต้องมาตายกลางป่าอย่างนี้”

เรื่องนี้สอนให้รู้ว่า ผู้ที่ไม่ช่วยเหลือเกื้อกูล คิดแต่จะเอาเปรียบผู้อื่น ย่อมได้ภัยแก่ตนในที่สุด

## ใบความรู้ หลักการให้บริการ

การร่วมกิจกรรมกลางแจ้ง จำเป็นอย่างยิ่งที่ลูกเสือ – เนตรนารีสามัญควรรู้จักการให้บริการแก่ผู้อื่น โดยยึดหลักการต่อไปนี้

1. เตรียมตัวให้พร้อม รักษาสุขภาพอนามัยให้ดี เพื่อจะได้มีแรงกายในการช่วยเหลือผู้อื่น
2. เตรียมใจให้พร้อม เต็มใจที่จะปฏิบัติงานด้วยน้ำใจ
3. ต้องพร้อมที่จะเสียสละเวลา ความสุขส่วนตัว และสิ่งอื่นๆ
4. ต้องมีการเตรียมตัวหรือวางแผนเป็นอย่างดี
5. ต้องมีใจเป็นธรรม ไม่ลำเอียง ให้บริการอย่างยุติธรรม ไม่เลือกที่รักมักที่ชัง ไม่เกียจงาน หรือเลือกปฏิบัติแต่งงานเบา หลีกเลี่ยงไม่ทำงานหนัก

### คุณสมบัติของผู้บริการที่ดี

บีพี ได้เขียนสาส์น ซึ่งเชื่อว่าเป็นสาส์นฉบับสุดท้าย ก่อนที่ท่านจะถึงแก่อนิจกรรมมีใจความ ดังนี้

1. จงทำตัวของเธอให้มี สุขภาพดี มีความแข็งแรงในขณะที่เป็นเด็ก
2. จงพอใจในสิ่งที่เธอมีอยู่ และจงทำสิ่งนั้นให้ดีที่สุด
3. จงมองโลกในแง่ดีและสดใส แทนที่จะมองในแง่ร้าย
4. หนทางอันแท้จริงที่จะพบความสุข คือการให้ความสุขแก่ผู้อื่น
5. จงพยายามสร้างสิ่งที่ดีกว่าสิ่งที่เคยพบเห็น
6. “จงเตรียมความพร้อม” ตามแนวทางที่กล่าวมาแล้ว
7. จงยึดมั่นในคำปฏิญาณของลูกเสืออยู่เสมอ

การให้บริการผู้อื่นหากจะให้เกิดผลดีลูกเสือจะต้องวางแผนก่อนปฏิบัติงานตามหัวข้อ ต่อไปนี้

1. กำหนดชื่อแผนงานที่จะให้บริการแก่ผู้อื่นในเรื่องใดก็ให้ตั้งชื่อแผนงานให้ตรง สามารถสื่อความหมายได้ชัดเจน เช่น แผนงานทำความสะอาดสนามเด็กเล่น แผนงานปลูกต้นไม้ริมถนนในหมู่บ้าน
2. กำหนดวัตถุประสงค์ จะต้องร่วมกันกำหนดวัตถุประสงค์ในการปฏิบัติงานให้ชัดเจนว่าทำอะไร ะไร เช่น เพื่อให้สนามเด็กเล่นสะอาด เพื่อให้ถนนในหมู่บ้านมีความร่มรื่น
3. กำหนดกิจกรรมที่จะปฏิบัติ จะต้องร่วมกันกำหนดว่าจะต้องทำกิจกรรมอะไรบ้าง ทำอย่างไร แบ่งหน้าที่รับผิดชอบว่าใครจะเป็นคนทำอะไร จะทำเป็นรายบุคคลหรือเป็นกลุ่ม
4. กำหนดสถานที่ทำงาน จะต้องระบุให้ชัดเจนว่าจะปฏิบัติงานที่ไหน เช่น หน้าโรงเรียน

5. กำหนดระยะเวลา จะต้องกำหนดวัน เดือน ปี และเวลา ที่จะปฏิบัติงานไว้ให้ชัดเจน เช่น วันอาสาฬหบูชา วันเฉลิมพระชนมพรรษา เวลา 9.00 – 15.00 น. เดือนสิงหาคม ทุกวันเวลา 7.00 – 8.00 น. และ เวลา 15.30 – 16.00 น.
6. กำหนดวัสดุอุปกรณ์และเครื่องมือ หากการปฏิบัติงานนั้นจำเป็นต้องใช้เครื่องมือวัสดุอุปกรณ์ ก็ให้ระบุไว้ให้ชัดเจนว่ามีอะไรบ้าง ใครจะเป็นผู้จัดหา
7. กำหนดผู้รับผิดชอบ จะต้องกำหนดว่าใครจะเป็นผู้ปฏิบัติงานมีกี่คน
8. รายงานผล จะต้องมีการประเมินผลเมื่อปฏิบัติงานเสร็จแล้ว และต้องรายงานให้ผู้กำกับ ลูกเสือทราบด้วย

**แผนการจัดกิจกรรมลูกเสือสามัญ ลูกเสือโท ชั้นประถมศึกษาปีที่ 5**  
**หน่วยที่ 3 การช่วยเหลือผู้อื่น**  
**แผนการจัดกิจกรรมที่ 9 นาทีวิกฤต** **เวลา 1 ชั่วโมง**

---

**1. จุดประสงค์การเรียนรู้**

ลูกเสือสามารถมีทักษะการคิดวิเคราะห์ และแก้ไขปัญหาในนาทีวิกฤตได้

**2. เนื้อหา**

การคิดวิเคราะห์และแก้ไขปัญหาในนาทีวิกฤต

**3. สื่อการเรียนรู้**

3.1 แผนภูมิเพลง

3.2 ใบงาน

3.3 ใบความรู้ เรื่อง เรื่อง ชาวริมแม่น้ำ โกลก ทำอย่างไร เมื่อน้ำท่วมบ้าน

3.4 เรื่องสั้นที่เป็นประโยชน์

**4. กิจกรรม**

4.1 พิธีเปิดประชุมกอง (ชักธงขึ้น สวดมนต์ สงบนิ่ง ตรวจ แยก)

4.2 เพลง หรือเกม

4.3 กิจกรรมตามจุดประสงค์การเรียนรู้

1) ผู้กำกับลูกเสือกำหนดประเด็นกรณีศึกษาเรื่อง “น้ำท่วมบ้านในเวลากลางคืน”

2) ผู้กำกับลูกเสือแจกใบงานให้ลูกเสือแต่ละหมู่ร่วมกันคิดวิเคราะห์ และแก้ไขปัญหาตามประเด็นในใบงาน และส่งตัวแทนรายงานในกองลูกเสือ

3) สุ่มให้ลูกเสือนำเสนอผลการวิเคราะห์และแก้ไขปัญหาหมู่ละ 1 ประเด็น

4) ผู้กำกับลูกเสือนำอภิปราย ให้ลูกเสือหมู่อื่นเพิ่มเติม และร่วมกันสรุป แนวทางการแก้ปัญหาในสถานการณ์ “น้ำท่วมบ้านในเวลากลางคืน” จัดทำเป็นโปสเตอร์ติดบอร์ดให้เพื่อน ๆ ได้ศึกษาเพื่อสามารถนำไปปฏิบัติได้

4.4 ผู้กำกับลูกเสือเล่าเรื่องสั้นที่เป็นประโยชน์

4.5 พิธีปิดประชุมกอง (นัดหมาย ตรวจเครื่องแบบ ชักธงลง เลิก)

## 5. การประเมินผล

สังเกต การแสดงออก และการมีส่วนร่วมวิเคราะห์ และแก้ไขปัญหาในกลุ่ม

## 6. องค์ประกอบทักษะชีวิตสำคัญที่เกิดจากกิจกรรม

คือ การคิดวิเคราะห์ การตัดสินใจและการแก้ไขปัญหา

## 7. คุณธรรม

7.1 ซื่อสัตย์สุจริต

7.2 ความกตัญญู

7.3 รับผิดชอบ

7.4 อุทิศการณืคุณธรรม

## ภาคผนวกประกอบแผนการจัดกิจกรรมที่ 9

### เพลง

#### ร่วมใจ

(สร้อย) ร่วมใจเราพร้อมใจ ร่วมใจเราพร้อมใจ ร่วมใจเราพร้อมใจ  
งานน้อยใหญ่ร่วมใจกันทำ พวกเราลูกเสือไทย  
ต่างพร้อมใจสามัคคี น้ำใจของเรากล้าผจญ  
บากบั่นอดทน หมั่นทำความดี  
ผูกมิตรและมีไมตรี เหมือนดั่งน้องพี่รับความชื่นบาน  
(สร้อย) ร่วมใจเราพร้อมใจ.....  
พวกเราลูกเสือไทย บุกป่าไปลุยน้ำนอง  
แม้เราจะฝ่าภัยพาล แต่จิตใจ  
เบิกบาน เพราะความปรองดอง  
ชมฟ้าและน้ำลำคลอง เสียงคึกคะนอง ร้องเพลงเพลีนใจ

### เรื่องสั้นที่เป็นประโยชน์

#### เต่ากับอินทรี

กาลครั้งหนึ่งนานมาแล้ว มีเต่าตัวหนึ่งรู้สึกเบื่อหน่ายในถิ่นที่อยู่เดิมของตน มันประกาศแก่สัตว์ปีกทั้งหลายว่าหากผู้ใดสามารถพาไปอยู่ในสถานที่อุดมสมบูรณ์จะมอบทองคำที่เก็บสะสมไว้ให้เป็นรางวัลนกอินทรีตัวหนึ่งเห็นช่องทางที่จะได้กินเนื้อเต่าจึงรับอาสาโดยใช้กรงเล็บจับขอบกระดองพาบินขึ้นไปบนเวหาแล้วปล่อยให้เต่าตกลงมากระแทกหินจนกระดองแตก นกอินทรีจึงบินลงมากินเนื้อเต่าอย่างเอร็ดอร่อย

เรื่องนี้สอนให้รู้ว่า ผู้ใดไว้วางใจเปิดโอกาสให้ศัตรูผู้นั้นย่อมพบกับความพินาศ  
ในงาน

ให้หมู่ลูกเสือร่วมกันคิดวิเคราะห์และแก้ไขปัญหาตามประเด็นต่อไปนี้ เขียนข้อสรุปที่ได้ลงในใบงาน และส่งตัวแทนในกองลูกเสือ

สถานการณ์ : ฝนตกหนักเป็นเวลานาน และเกิดน้ำท่วมบ้านในเวลากลางคืน

1. เมื่อน้ำกำลังท่วมบ้านลูกเสือคิดว่าเรื่องเร่งด่วนที่ควรต้องจัดการทันทีมีอะไรบ้าง ให้เขียนเรียงลำดับความเร่งด่วนและความสำคัญตั้งแต่มากไปน้อย

- 1.1 .....
- 1.2 .....
- 1.3 .....
- 1.4 .....
- 1.5 .....

2. ในกรณีที่มีคนป่วย เด็กเล็ก หรือคนชรา อยู่ด้วยจะดำเนินการช่วยเหลืออย่างไร

.....

.....

.....

.....

.....

.....

.....

.....

.....

.....

.....

.....

.....

.....

.....

.....

.....

.....

.....

.....

.....

.....

## ใบความรู้

### ชาวริมแม่น้ำ โกลก ทำอย่างไร ? เมื่อน้ำท่วมบ้าน

ในฤดูฝน สิ่งที่ชาวริมฝั่งแม่น้ำสุโข-ลกกังวลอย่างมาก คือระดับน้ำในแม่น้ำสุโข-ลก ซึ่งเพิ่มสูงขึ้นจนเอ่อล้นตลิ่ง เนื่องจากปริมาณน้ำฝนบวกกับปริมาณน้ำจาก อ.แวง อ.สุคริณ และจากประเทศมาเลเซียไหลเข้ามาสมทบ ชาวริมฝั่งแม่น้ำสุโข-ลกที่อาศัยอยู่ในพื้นที่ราบลุ่ม ต้องคอยติดตามสถานการณ์น้ำท่วมและการพยากรณ์อากาศอย่างใกล้ชิด เพื่อเตรียมความพร้อมรับมือกับปัญหาน้ำท่วมที่ต้องประสบอย่างหลีกเลี่ยงไม่ได้ แต่สิ่งหนึ่งที่พี่น้องชาวริมฝั่งแม่น้ำสุโข-ลก ถือปฏิบัติ ยามที่เกิดน้ำท่วมฉับพลันและน้ำท่วมขังคือ การรวบรวมสติสัมปชัญญะให้มั่นคง ชาวริมฝั่งแม่น้ำสุโข-ลก มีลำดับความสำคัญในการถือปฏิบัติเมื่อเกิดน้ำท่วมดังนี้

อย่างแรกสุด คือ สำนวณว่า บ้านที่อยู่ ยังอยู่ได้หรือไม่ ? หากพบว่าอยู่ไม่ได้ รีบอพยพใหม่ทันที โดยย้ายไปยังศูนย์ช่วยเหลือผู้อพยพที่ได้จัดไว้ และปฏิบัติดังนี้

1. ควบคุมสติให้มั่นคง รวบรวมคนในบ้านให้อยู่ครบ ดูแลผู้สูงอายุ คนพิการและเด็ก
2. เก็บสิ่งของสำคัญ ๆ และจำเป็นติดตัวไปด้วยเท่านั้น เช่น ยาประจำตัว บัตรประชาชน แวนตา โทรศัพท์มือถือ ทรัพย์สินมีค่า สมุดเงินฝาก เสื้อผ้าเท่าที่จำเป็น เป็นต้น
3. เก็บของสำคัญที่เหลือใส่กุญแจ ปิดบ้านให้เรียบร้อยปลอดภัย เก็บสิ่งของในบ้านขึ้นที่สูงตามให้รวดเร็วตามระยะเวลาที่มี
4. ปิดน้ำ แก๊ส ไฟฟ้า ถอดปลั๊กอุปกรณ์ไฟฟ้าทุกชนิด ไม่จับเครื่องใช้ไฟฟ้าในขณะที่ตัวเปียกหรือเท้าแช่อยู่ในน้ำ
5. ในการอพยพออกจากบ้านจะใช้ไม้เท้าในการนำทาง เพื่อให้แน่ใจว่าไม่มีหลุมบ่อ ในขณะเดียวกัน หากกระแสน้ำไหลเชี่ยว จะใช้เรือหรือรอให้มีคนมาช่วยในการอพยพ
6. ย้ายรถขึ้นไปไว้ที่สูง ไม่ขับรถหากระดับน้ำสูงเกินสองเมตร เพราะน้ำอาจพัดตัวรถให้ลอยไปตามกระแสน้ำได้
7. คอยติดตาม สถานการณ์น้ำท่วมอย่างต่อเนื่อง และย้ายกลับเข้าบ้านเมื่อสถานการณ์เข้าสู่ภาวะปกติและปลอดภัยแล้ว

แต่หากพบว่า ยังอยู่ได้ ก็จะถือปฏิบัติ ดังนี้

1. เคลื่อนย้ายสิ่งของที่อยู่ต่ำขึ้นไปไว้ที่สูง หรือเก็บในภาชนะที่กันน้ำได้
2. สำนวณน้ำประปา น้ำดื่ม ไฟฟ้า ห้องสุขา ว่ายังใช้ได้หรือไม่?
3. การตัดไฟฟ้า ถอดปลั๊กอุปกรณ์ไฟฟ้าทุกชนิด เพื่อป้องกันกระแสไฟฟ้ากระจายไปตามน้ำไม่จับเครื่องใช้ไฟฟ้าในขณะที่ตัวเปียกหรือเท้าแช่อยู่ในน้ำ
4. ติดตามสถานการณ์น้ำท่วมในทุกช่องทางอยู่เสมอ

5. ติดต่อขอความช่วยเหลือในสิ่งที่ขาดแคลน
6. แจ้งสถานที่ทำงานหากไม่สามารถออกไปทำงานได้
7. จัดหาผ้าไว้อุปโภคบริโภคไว้ให้เพียงพอ โดยประมาณ 2,000 ซีซี ต่อคนต่อวัน
8. หากมีผู้ที่ประสบปัญหาสุขภาพในบ้าน รับผิดชอบต่อความช่วยเหลือเมื่อต้องการไปพบแพทย์เป็นการเร่งด่วน
9. เตรียมอาหารที่สามารถเก็บได้นาน ไม่เน่าเสีย ไม่ต้องแช่ตู้เย็น ไม่ต้องปรุงสุกก่อน เป็นอาหารพร้อมทาน ผลไม้ ผัก นมกล่อง น้ำผลไม้กล่อง อาหารกระป๋อง เตรียมที่ปิดกระป๋อง (หากไม่เป็นชนิดมีฝากระป๋องเปิดได้เอง) อย่าเลือกอาหารที่กินแล้วกระหายน้ำมาก เช่น อาหารขมที่มีรสเค็มจัด ควรเลือกอาหารที่ให้พลังงานสูง ถ้ามีเด็กเล็กและผู้สูงอายุ ให้เตรียมอาหารสำหรับเด็กและผู้สูงอายุด้วย
10. เตรียมไฟฉาย ถ่านไฟฉาย ตะเกียง ไม้ขีดไฟ เพื่อส่องสว่างในยามฉุกเฉิน หากเกิดไม่มีไฟฟ้าใช้
11. ดูแลสุขอนามัย ป้องกันการเจ็บป่วย หากไม่มีน้ำล้างมือ ควรใช้แอลกอฮอล์เช็ดก่อนทานอาหาร
12. หากสุขาใช้ไม่ได้ ทำสุขาเคลื่อนที่ชั่วคราวหรือใช้พลาสติกถุงดำหากติดอยู่นาน
13. เมื่อมีบาดแผล เกิดจากอุบัติเหตุควรทำแผลฆ่าเชื้อทันที
14. เมื่อสถานการณ์น้ำท่วมส่งผลกระทบต่อร่างกายและจิตใจ ให้ทำกิจกรรม พุดคุยให้กำลังใจ ออกกำลังกาย เพื่อผ่อนคลายความเครียด
15. หากไม่จำเป็นห้ามสัมผัสน้ำท่วมขัง เพราะอาจปนเปื้อนสิ่งที่เป็นอันตราย สารเคมี หรือเกิดไฟฟ้ารั่ว เพื่อความปลอดภัยหากต้องประสบภัย

เคล็ดลับดี ๆ ที่พี่น้องชาวมัธยมศึกษาชั้นมัธยมศึกษาตอนต้นและมัธยมศึกษาตอนปลาย เมื่อประสบภัยน้ำท่วม ทำให้ความสูญเสียน้อยลงกว่าปีที่ผ่านมา ๆ มาลงเรื่อย ๆ สามารถใช้เป็นแนวทางในการปฏิบัติหากท่านต้องประสบปัญหาน้ำท่วม เพื่อความปลอดภัยทั้งชีวิตและทรัพย์สินของท่านและครอบครัว ขอขอบคุณข้อมูลจาก พี่น้องมัธยมศึกษาชั้นมัธยมศึกษาตอนต้นและมัธยมศึกษาตอนปลาย ทำโรงเลื่อย ทำประปา

บทความโดย ชาลีณี เจ๊ะอาแซ



# แผนการจัดกิจกรรมลูกเสือสามัญ ลูกเสือโต ชั้นประถมศึกษาปีที่ 5

## หน่วยที่ 3 การช่วยเหลือผู้อื่น

### แผนการจัดกิจกรรมที่ 10 Nothing but net “ไม่เอาอะไรนอกจากมุ้ง”

เวลา 1 ชั่วโมง

#### 1. จุดประสงค์การเรียนรู้

สร้างจิตสำนึกในการดูแลตนเองและผู้อื่นให้ปลอดภัยจากโรคภัยไข้เจ็บ

#### 2. เนื้อหา

การบริการ และช่วยเหลือผู้อื่น

#### 3. สื่อการเรียนรู้

3.1 แผนภูมิเพลง

3.2 กรณีศึกษาเรื่อง **Nothing but net “ไม่เอาอะไรนอกจากมุ้ง”**

3.3 เรื่องสั้นที่เป็นประโยชน์

#### 4. กิจกรรม

4.1 พิธีเปิดประชุมกอง (ชักธงขึ้น สวดมนต์ สงบนิ่ง ตรวจ แยก)

4.2 เพลง หรือเกม

4.3 ผู้กำกับลูกเสือถามลูกเสือว่า ใครเคยช่วยเหลือผู้อื่นบ้าง/ช่วยแล้วรู้สึกอย่างไร

4.4 ผู้กำกับลูกเสือมอบหมายให้ลูกเสือแต่ละหมู่ศึกษากรณีศึกษาเรื่อง **Nothing but net “ไม่เอาอะไรนอกจากมุ้ง”** และอภิปรายตามประเด็นต่อไปนี้

1) ลูกเสือรู้สึกอย่างไรต่อแคตเธอริน

2) ลูกเสือคิดว่าอะไรเป็นแรงจูงใจทำให้แคตเธอรินช่วยเด็กแอฟริกาให้ปลอดภัยจากการป่วยและตายจากไข้มาลาเรีย

3) การบริการช่วยเหลือผู้อื่นเป็นผลดีต่อตนเองและผู้อื่นอย่างไร (ทำให้เราภูมิใจและผู้อื่นได้รับความช่วยเหลือ)

4) ให้ลูกเสือคิดแผนงานในการบริการ/ช่วยเหลือผู้อื่น

4.5 ผู้กำกับลูกเสือให้ลูกเสือสรุปแผนงานบริการของลูกเสือที่เกี่ยวกับการป้องกันโรคภัยไข้เจ็บ

4.6 ผู้กำกับลูกเสือเล่าเรื่องสั้นที่เป็นประโยชน์

4.7 พิธีปิดประชุมกอง (นัดหมาย ตรวจเครื่องแบบ ชักธงลง เลิก)

#### 5. การประเมินผล

5.1 สังเกตการคิดการวางแผน

5.2 สังเกตกระบวนการจิตอาสา ตลอดกิจกรรม

## 6. องค์ประกอบทักษะชีวิตสำคัญที่เกิดจากกิจกรรม

คือ ความคิดวิเคราะห์ ความคิดสร้างสรรค์ ความเห็นใจผู้อื่น ความภาคภูมิใจในตนเองและความรับผิดชอบต่อสังคม

## 7. คุณธรรม

- 7.1 ซื่อสัตย์สุจริต
- 7.2 ความกตัญญู
- 7.3 รับผิดชอบ
- 7.4 อุทิศการณืคุณธรรม

## ภาคผนวกประกอบแผนการจัดกิจกรรมที่ 10

### เพลง

#### เรามารักกัน

เรามารักกัน	ร่วมผูกพันสามัคคี
ปรองดองเหมือนดั่งน้องพี่	ปรองดองเหมือนดั่งน้องพี่
สามัคคีกลมเกลียวสร้างสรรค์	สามัคคีกลมเกลียวสร้างสรรค์
รักชาติ ศาสน์ กษัตริย์	เป็นคุณสมบัติของชนชาวไทย
พวกเราเป็นลูกเสือไทย	พวกเราเป็นลูกเสือไทย
ต้องมีน้ำใจบำเพ็ญตนเอย	ต้องมีน้ำใจบำเพ็ญตนเอย

### Nothing but net “ไม่เอาอะไรนอกจากมุ้ง”

เด็กน้อยอายุแค่ 5 ขวบ ดูสารคดีของทวีปแอฟริกา บอกว่า... เฉลี่ย 30 วินาที ก็จะมีเด็กคนหนึ่งตายเพราะโรคมาลาเรีย เธอขดตัวอยู่บนโซฟา แล้วก็เริ่มนับนิ้ว 1-2-3-4..... ตอนเธอนับถึง 30 ก็สีหน้าตกใจ ตะโกนบอกแม่ว่า “แม่ ๆ เด็กแอฟริกาตายไปแล้ว 1 คน เราต้องทำอะไรสักอย่าง” แม่เธอก็เข้าหาข้อมูลในอินเทอร์เน็ต แล้วบอกแคตเธอรีนว่า “มาลาเรียเป็นโรคที่น่ากลัว เด็ก ๆ เมื่อเป็นโรคนี้ มักจะเสียชีวิต”

“แล้วทำไมถึงเป็นมาลาเรีย”

“มาลาเรียติดต่อกันโดยยุง แอฟริกามียุงเยอะมาก”

“แล้วทำไมดี”

“ตอนนี้มีมุ้งที่แช่น้ำยากันยุง เมื่อมีสิ่งนี้ ก็จะป้องกันคนไม่โดนยุงกัด”

“แล้วทำไมพวกเขาไม่ใช้มุ้งแบบนี้ล่ะ”

“มุ้งนี้แพงเกินไปสำหรับพวกเขา ๆ ไม่มีปัญญาซื้อ”

“ไม่ได้ เราต้องทำอะไรแล้ว”

ผ่านไปหลายวัน แม่ได้รับโทรศัพท์จากครูที่ รร. อนุบาล บอกว่า แคตเธอรีนไม่ได้จ่ายค่าขนมแม่ถามแคตเธอรีน เงินไปไหน

“ถ้าหนูอยู่ รร. ไม่กินขนมปกติ ไม่กินจุจิก ไม่ซื้อตุ๊กตาบาร์บี้ อย่างนี้พอจะซื้อมุ้งได้ไหมคะ”

แม่พาแคตเธอรีนไปห้าง ใช้เงิน 10 เหรียญ ซื้อมุ้งใหญ่ ๆ อันหนึ่ง พอสำหรับเด็ก 4 คน แล้วก็โทรหาองค์กรการกุศลที่ทำงานในแอฟริกาว่าจะส่งมุ้งไปได้ยังไง และก็บังเอิญเจอหน่วยงานหนึ่งที่ชื่อ Nothing but net “ไม่เอาอะไรนอกจากมุ้ง” หน่วยงานนี้ จะส่งมุ้งไปให้เด็กแอฟริกาโดยเฉพาะ แคตเธอรีนจึงจัดการส่งมุ้งไปให้หน่วยงานนี้ด้วยมือของตัวเอง

ผ่านไป 1 สัปดาห์เธอได้รับจดหมายขอบคุณจากหน่วยงานนี้ ใน จม. บอกว่าเธอเป็นผู้บริจาคที่อายุน้อยที่สุด และบอกอีกว่า ถ้าบริจาคครบ 10 อัน จะได้รับใบประกาศเกียรติคุณ แคตเธอรีนขอให้แม่ไปเปิดท้ายขายของกับเธอ เอาหนังสือเก่า ของเล่น เสื้อผ้าเก่ามาขาย ๆ ได้เงินจะได้เอาไปบริจาค แต่ขายไม่ดีเลย เธอคิดว่า “ตอนหนูบริจาคมุ้ง เขายังให้ใบประกาศเกียรติคุณ งั้นคนอื่นซื้อของหนู ให้เงินหนู งั้นเขาก็ต้องได้รับเหมือนกันนะ” แล้วเธอก็เริ่มลงมือทำ ใบประกาศเกียรติคุณ แม่ช่วยเธอซื้อวัสดุ พ่อช่วยจัดห้องน้องชายช่วยวาดรูปหัวใจแห่งรัก ใบประกาศเกียรติคุณทุกใบมีลายมือที่เขียนโดยตัวเธอเองว่า “ในนามของคุณ เราได้ซื้อมุ้ง 1 อัน ส่งไปแอฟริกา” แน่นนอน มีลายเซ็นเธอด้วย แคบบริจาค 10 เหรียญ ซื้อมุ้ง 1 อัน ก็ได้ใบประกาศเกียรติคุณ

เพื่อนบ้านเห็นใบประกาศเกียรติคุณของเธอ รู้สึกว่าไร้เดียงสาอย่างน่ารักมากและก็ซาบซึ้ง แค่ไม่นาน ใบประกาศเกียรติคุณก็ถูกแจกออกไป 10 ใบ เธอก็ส่งเงินไปที่หน่วยงาน “ไม่เอาอะไรนอกจาก

มั่ง” หน่วยงานก็ส่งใบประกาศเกียรติคุณและตั้งเธอเป็น “ทูตแห่งมั่ง” คนที่หน่วยงานบอกแคตเธอรินว่า มั่งที่เธอบริจาคถูกส่งไปยังหมู่บ้านหนึ่งในประเทศกานา ในหมู่บ้านมี 550 คน “โอ้ พระเจ้า แล้ว 10 อัน พอใช้ที่ไหน” เพื่อนบ้านนอกจากซื้อมั่งจากแคตเธอรินยังช่วยเธอทำใบประกาศเกียรติคุณ กลายเป็น ทีมงานแคตเธอรินบาทหลวงในชุมชนก็เชิญเธอไปพูดในโบสถ์ พูดแค่ 3 นาที ก็ได้เงินบริจาคมา 800 เหรียญ ทำให้เธอมีกำลังใจเพิ่มขึ้นมาก เดินทางไปพูดที่โบสถ์อื่น ตอนเธออายุครบ 6 ขวบ ได้รับเงินบริจาคแล้ว 6,316 เหรียญ

“ไม่เอาอะไรนอกจากมั่ง” เอาเรื่องของเธอลงในเว็บ วันหนึ่งเธอเห็นเบคแฮมปรากฏตัวทาง TV ช่วยทำประชาสัมพันธ์การกุศลให้ “ไม่เอาอะไรนอกจากมั่ง” เธอรีบเขียนจดหมายขอบคุณไปให้เขา และแน่นอน เธอได้ส่งใบประกาศเกียรติคุณไปให้เขาด้วย 1 ใบ จากนั้นเบคแฮมเอาใบประกาศเกียรติคุณนี้ ขึ้นเวปส่วนตัว เรื่องจึงแพร่กระจายออกไปอีก

6 ส.ค. 2007 เธอได้รับจดหมายจากหมู่บ้านที่รับมั่ง เด็กในหมู่บ้านเขียนว่า “ขอบคุณมั่งของเธอ เราเห็นรูปเธอ เรารู้สึกว่าคุณช่วยมาก” แคตเธอรินดีใจมาก ทำให้มีกำลังใจเพิ่มอีก เธอและทีมงานลงมือทำ ใบประกาศเกียรติคุณ 100 ใบ ส่งให้มหาเศรษฐีที่ติดอันดับในนิตยสาร ฟร็อบ ในนั้นมีอยู่ใบหนึ่งเขียนว่า “คุณบิลเกตต์ที่เคารพ ไม่มีมั่ง เด็กแอฟริกาจะตายเพราะมาลาเรีย พวกเขาต้องการเงิน แต่เงินอยู่ที่คุณ...”

5 พ.ย.2007 มูลนิธิบิลเกตต์ประกาศบริจาคเงิน 3 ล้านเหรียญให้ “ไม่เอาอะไรนอกจากมั่ง” บิลเกตต์ บอกว่า “ผมได้รับใบประกาศเกียรติคุณพร้อมจดหมายฉบับหนึ่ง บอกว่า เงินที่ซื้อมั่งให้เด็กแอฟริกาอยู่ที่ผม ถ้าผมไม่เอาเงินออกมา ไม่ได้แน่”

ปี 2008..... มูลนิธิบิลเกตต์ออกเงินถ่ายทำสารคดี “เด็กช่วยเด็ก” แคตเธอรินจึงได้เหยียบแผ่นดิน แอฟริกา ตอนเธอเห็นพวกเด็ก ๆ เขียนชื่อเธอไว้บนมั่ง พวกเขาเรียกมั่งช่วยชีวิตนี้ว่า “มั่งแคตเธอริน”

## Katherine Commale



## เรื่องสั้นที่เป็นประโยชน์

### คนต่อเทียน

กาลครั้งหนึ่งนานมาแล้ว มีหมู่บ้านเล็ก ๆ แห่งหนึ่งตั้งอยู่ในป่าลึกที่ห่างไกลจากความเจริญ ผู้คนในหมู่บ้านล้วนแล้วแต่เป็นคนยากจนและมีชีวิตที่ลำบาก หน้าซำ...หลังพระอาทิตย์ตกดิน ชาวบ้านทุกคนก็แทบจะไม่กล้าออกจากเรือนพัก เพราะรอบ ๆ หมู่บ้านเป็นป่าทึบที่แม้แต่แสงจันทร์ก็ยังไม่ส่องลงมาได้ ทำให้สัตว์ร้ายต่าง ๆ มักแฝงตัวอยู่ในความมืดแล้วหาโอกาสทำร้ายชาวบ้านหรือนักเดินทางที่บังเอิญผ่านไปผ่านมาอยู่เสมอ ๆ

วันหนึ่ง ชายชราซึ่งเป็นคนแก่แก่ของหมู่บ้านรู้สึกเป็นห่วงลูก ๆ หลาน ๆ และผู้คนที่อาจโดนสัตว์ป่าทำร้ายไม่วันใดก็วันหนึ่ง ชายชราจึงปรึกษากับภรรยาที่มีอายุไล่เลี่ยกันเพื่อหาวิธีป้องกันอันตรายให้แก่ทุก ๆ คน หลังจากทั้งสองตายายปรึกษากันอยู่นานหลายวัน ในที่สุด ทั้งคู่ก็ตัดสินใจนำเงินที่ตั้งใจเก็บไว้ใช้ในวันปลายชีวิตไปซื้อเทียนไขจำนวนหนึ่งหมื่นเล่ม แล้วทำการจุดเทียน พร้อมกับนำมันไปติดตั้งบนก้อนหินทั้งในตัวหมู่บ้านและในราวป่า จนหมู่บ้านและป่าที่เคยมืดสนิทในยามค่ำคืนกลับสว่างไสวด้วยแสงเทียนดูงามตาน่าพิศวง

แสงเทียนที่ส่องสว่างทำให้ผู้คนจากทั่วทุกสารทิศอยากรู้ว่าแสงสว่างกลางป่ามีที่มาอย่างไร ชาวเมืองที่อยู่ห่างไกลบางคนเข้าใจว่า ผู้ที่นำเทียนมาติดตั้งในป่าอาจเป็นคนของพระราชารู้อยู่แถวนี้ บางคนเดาว่าอาจเป็นความเมตตาของเศรษฐีใจบุญที่มีเงินมหาศาล, บางคนคิดไปว่าอาจเป็นฝีมือของเทวดาที่แอบมาช่วยเหลือมนุษย์ เมื่อความสงสัยทวีมากขึ้นเรื่อย ๆ ชาวเมืองทั้งหลายจึงพากันเข้าไปในป่าเพื่อหาคำตอบ

เมื่อชาวเมืองทั้งหลายพากันเข้ามาในป่า พวกเขาได้เห็นชายชราภรรยาที่คอย ๆ เดินจุดเทียนไปที่ละเล่ม ๆ จนครบทั้งหนึ่งหมื่นเล่มอย่างไม่ย่อท้อต่อความเหน็ดเหนื่อย หลังจากนั้น ชาวเมืองก็ตามสองตายายกลับไปทีไรนอนพัก ซึ่งเพียงแค่เห็นสภาพของเรือนพัก ทุกคนก็รู้ในทันทีว่า ผู้เฒ่าทั้งสองไม่น่าจะเป็นคนที่มีเงินทองเหลือกินเหลือใช้แต่อย่างใดเลย

ชาวเมืองทั้งหลายจึงสงสัยว่า ชายชราภรรยาได้ทำอะไรจากการจุดเทียนไปทั่วทั้งป่า (หรือมีคนจ้างวานให้ทำเช่นนี้) แต่เมื่อชาวเมืองได้ฟังคำตอบของผู้เฒ่าทั้งสอง ชาวเมืองก็ถึงกับพูดไม่ออก เพราะทั้งคู่ตอบว่า สิ่งที่ได้จากการจุดเทียนมีเพียงอย่างเดียว นั่นคือ “ความสุขใจที่ได้ช่วยเหลือผู้อื่น”

จริง ๆ แล้ว สองตายายผู้เฒ่าเคยกับการใช้ชีวิตในป่าไม่จำเป็นต้องอาศัยแสงสว่างในยามค่ำคืนเลยแต่เพียงเพราะผู้เฒ่าทั้งสองอยากป้องกันภัยให้ลูก ๆ หลาน ๆ ในหมู่บ้านของตัวเองและผู้คนที่ทั้งหลายที่อาจจำเป็นต้องเดินทางผ่านป่าในยามค่ำคืน ชายชราและภรรยาจึงเสียสละเงินส่วนตัวก่อนสุดท้ายและเร็วแรงที่มีทำการจุดเทียนหนึ่งหมื่นเล่มทุกวันเพื่อให้ทุก ๆ คนปลอดภัยจากสัตว์ร้ายในป่า

ความตั้งใจดีของสองตายายจุดประกายให้ทุก ๆ คนนี้ก็อยากทำความดีเพื่อผู้อื่นบ้าง ชาวเมือง ทั้งหลายจึงผลัดกันนำเทียนเล่มใหม่มาแทนเทียนหนึ่งเล่มที่หมดของชายชราและภรรยาที่ค่อย ๆ สิ้นลงทุกวัน ๆ รวมทั้งพวกเขายังบริจาคเงินทองและแบ่งปันข้าวของให้แก่ชาวบ้านในป่าที่มีฐานะยากจนกว่าอีกด้วย

ส่วนชาวบ้านในป่านั้น พวกเขาก็นำอ่างใส่น้ำดื่มมาตั้งไว้ที่หน้าบ้าน, ทำเพิงนั่งพักให้คนที่เหนื่อยอ่อนจากการเดินทางได้ใช้หลบแดด, ตัดป่าและกระดิ่งที่ประตูให้คนที่ต้องการความช่วยเหลือเรียกหาได้ทุกเวลา, จัดขนมผักขมต้มและผลไม้วางไว้ให้นักเดินทางได้ใช้รองท้อง และพยายามเสนอตัวช่วยเหลือคนทุกคนตามกำลังที่มีอยู่

ความดีที่ผู้สูงอายุทั้งสองได้กระทำลงไปเปรียบเหมือนการเริ่มต้นจุดเทียนให้แสงสว่างแก่สังคมที่มีมืดมิด แม้ในตอนแรกแสงอาจยังน้อย แต่เมื่อผู้คนเห็นดีเห็นงามกับการทำความดีและพร้อมใจกันต่อเทียนแห่งความดีด้วย ทุกหนทุกแห่งจึงเต็มเปี่ยมไปด้วยความดีงามและความสุข สองตายายดีใจมากที่ได้เห็นคนทุกคนช่วยเหลือเกื้อกูลกัน ส่วนผู้คนทั้งหลายนั้น เมื่อพวกเขาเล็งเห็นถึงจิตใจอันดีงามของ ผู้เฒ่าทั้งสอง ทุกคนจึงช่วยกันดูแลชายชราและภรรยาผู้เป็นบุคคลต้นแบบให้มีความสุขสืบมา...ตลอด ชีวิตของท่าน

เรื่องนี้สอนให้รู้ว่า การให้มีความสุขมากกว่าการรับ

**แผนการจัดกิจกรรมลูกเสือสามัญ ลูกเสือโท ชั้นประถมศึกษาปีที่ 5**  
**หน่วยที่ 4 การเดินทางไปยังสถานที่ต่าง ๆ**  
**แผนการจัดกิจกรรมที่ 11 ทิศ และการใช้เข็มทิศ** **เวลา 1 ชั่วโมง**

---

**1. จุดประสงค์การเรียนรู้**

- 1.1 บอกชื่อทิศทั้ง 8 ได้ถูกต้อง
- 1.2 สามารถใช้เข็มทิศแบบประเภทซิลวาได้อย่างถูกต้อง

**2. เนื้อหา**

ทิศและการใช้เข็มทิศ

**3. สื่อการเรียนรู้**

- 3.1 แผนภูมิทิศทั้ง 8 ทิศ
- 3.2 เข็มทิศ (แบบประเภทซิลวา)
- 3.3 แผนภูมิเพลงทิศทั้ง 8 ทิศ
- 3.4 เรื่องสั้นที่เป็นประโยชน์

**4. กิจกรรม**

- 4.1 พิธีเปิดประชุมกอง (ชักธงขึ้น สวดมนต์ สงบนิ่ง ตรวจ แยก)
- 4.2 เพลง หรือเกม
- 4.3 กิจกรรมตามจุดประสงค์การเรียนรู้
  - 1) ผู้กำกับลูกเสือเตรียมฐานสาธิตให้ลูกเสือฝึกปฏิบัติโดยผู้กำกับอธิบายประกอบการสาธิตดังนี้
    - ฐานที่ 1 การใช้เข็มทิศ
    - ฐานที่ 2 การหาทิศโดยอาศัยธรรมชาติ
    - ฐานที่ 3 ฐานรวม ทดสอบการใช้เข็มทิศ
  - 2) ผู้กำกับลูกเสือสรุปลูกเสือจดบันทึกความเข้าใจ
- 4.4 ผู้กำกับเล่าเรื่องสั้นที่เป็นประโยชน์
- 4.5 พิธีปิดประชุมกอง (นัดหมาย ตรวจเครื่องแบบ ชักธงลง เลิก)

## 5. การประเมินผล

- 5.1 สังเกต
- 5.2 ทดสอบการหาทิศทางโดยใช้แผนที่และเข็มทิศ

## 6. คุณธรรม

- 6.1 ซื่อสัตย์สุจริต
- 6.2 รับผิดชอบ
- 6.3 ความกตัญญู
- 6.4 อุทิศการณืคุณธรรม

## ภาคผนวกประกอบแผนการจัดกิจกรรมที่ 11

### เพลง

### ทิศ

ทิศทั้งแปดทิศ	ขอให้คิดจำให้เคยชิน
อุดรตรงข้ามทักษิณ	บูรพาประจิมจำไว้
อีสานตรงเหนือ	ท่องอีกทีจำให้ขึ้นใจ
พายัพนั้นอยู่ตรงไหน	ตรงข้ามไปคืออาคเนย์

### เรื่องสั้นที่เป็นประโยชน์

#### แสงอาทิตย์

นายแดงเป็นคนหาของป่าอยู่ในหมู่บ้านสมบรูณ์ ทุกวันเขาจะออกหาของป่าโดยเดินลึกเข้าไปในป่าเรื่อย ๆ ตามทิศทางที่ไม่ซ้ำกัน และนำของป่าที่ได้ไปขายในหมู่บ้าน

บ่ายวันหนึ่งขณะที่นายแดงกำลังหาของป่าอยู่นั้น ได้เกิดลมพายุรุนแรง ท้องฟ้ามีดครึ้ม ทำให้นายแดงไม่สามารถหาทิศกลับบ้าน เพราะมีดมามากมองไม่เห็น นายแดงจำได้แต่หมู่บ้านอยู่ทางทิศตะวันออกของป่าเท่านั้น นายแดงคิดอยู่ในใจว่าตอนบ่ายต้นไม้ใหญ่ด้านที่ถูกแสงแดดต้องหันเข้าหาทิศตะวันตกส่วนด้านตรงข้ามนั้นจะเป็นทิศตะวันออก เมื่อคิดได้ดังนั้นเขาจึงรีบใช้มือสัมผัสรอบ ๆ ต้นไม้เพื่อหาด้านที่อุ่น ๆ เมื่อหาพบแล้วเขาจึงตัดสินใจเดินทางไปด้วยตรงกันข้ามกับด้านที่อุ่นของต้นไม้ไปเรื่อย ๆ ไม่นานเขาก็เดินถึงหมู่บ้านอย่างปลอดภัย



เรื่องนี้สอนให้ว่า การรู้จักสังเกตสิ่งแวดล้อม ย่อมมีประโยชน์ต่อตนเองและนำไปใช้ในชีวิตประจำวันได้

### การหาทิศโดยอาศัยธรรมชาติ

ในกรณีที่ลูกเสือไม่มีเข็มทิศ อาจหาทิศโดยการสังเกตจากสิ่งที่มีอยู่ตามธรรมชาติ หรือสิ่งแวดล้อมที่เป็นจุดเด่นสังเกตได้ง่าย ดังนี้

1. **สังเกตทิศทางลม** โดยวิธีง่าย ๆ เช่น โยนหญ้าแห้ง หรือฝุ่นขึ้นไปบนอากาศ เมื่อคิดว่าอาจเดินหลงทางก็ให้ตรวจสอบทิศทางลมอีกครั้งหนึ่ง

2. **สังเกตเงาวัลย์** โดยธรรมชาติยอดเงาวัลย์จะพันต้นไม้ไปทางทิศตะวันออก เพื่อหันเข้ารับแสงอาทิตย์ เมื่อทราบทิศตะวันออกก็สามารถหาทิศอื่น ๆ ได้ โดนยืนกางแขนหันหน้าไปทางทิศตะวันออก ซ้ายมือคือทิศเหนือ ขวามือคือทิศใต้ และข้างหลังคือทิศตะวันตก

3. **สังเกตความอ่อนของต้นไม้** หลังอาทิตย์ลับขอบฟ้าหาทิศโดยใช้แก้มแนบกับต้นไม้ใหญ่ ด้านที่อ่อนกว่าแสดงว่าเป็นทิศตะวันตก เนื่องจากเพิ่งได้รับแสงแดดมาไม่นานนัก เมื่อทราบทิศตะวันตกก็สามารถหาทิศอื่น ๆ ได้ โดยการยืนกางแขนหันหลังชนต้นไม้ข้างที่อ่อน ด้านหน้าจะเป็นทิศตะวันตก ทิศเหนืออยู่ขวา ทิศใต้อยู่ซ้าย และด้านหลังเป็นทิศตะวันออก

4. **สังเกตดวงอาทิตย์** ใน 1 ปีดวงอาทิตย์ขึ้นตรงทิศตะวันออกและตกทางทิศตะวันตกพอดีอยู่ 2 วัน คือ 21 มีนาคม และ 22 กันยายน ระหว่าง 22 มีนาคมถึง 21 กันยายน จะขึ้นและตกเฉียงไปทางทิศเหนือ และเฉียงเหนือมากที่สุด (23.5 องศา) ในวันที่ 21 มิถุนายน ส่วนระหว่าง 23 กันยายนถึง 20 มีนาคม จะขึ้นและตกเฉียงไปทางทิศใต้ เฉียงมากที่สุด (23.5 องศา) ในวันที่ 21 ธันวาคม

**ฤดูหนาว** สังเกตดวงอาทิตย์จากเวลาดังนี้

6.00 น. ทิศตะวันออกก่อนไปทางทิศใต้เล็กน้อย	9.00 น. ทิศตะวันออกเฉียงใต้
12.00 น. ทิศใต้	15.00 น. ทิศตะวันตกเฉียงใต้
18.00 น. ทิศตะวันตก	

**ฤดูร้อน** สังเกตดวงอาทิตย์จากเวลาดังนี้

6.00 น. ทิศตะวันออกเฉียงเหนือ	9.00 น. ทิศตะวันออกเฉียงเหนือ
12.00 น. ทิศเหนือ	15.00 น. ทิศตะวันตกเฉียงเหนือ
18.00 น. ทิศตะวันตก	

5. **สังเกตดวงจันทร์** มีข้อสังเกตดังนี้

**วันข้างขึ้น** ดวงจันทร์จะสว่างไม่เต็มที่ และขึ้นก่อนดวงอาทิตย์ลับขอบฟ้า หันด้านสว่างไปทางทิศตะวันตก และหันด้านแหว่งไปทางทิศตะวันออก

**วันขึ้น 15 ค่ำ** ดวงจันทร์สว่างเต็มดวงเป็นวงกลมสุกใส ขึ้นก่อนดวงอาทิตย์ลับขอบฟ้าเล็กน้อย

**วันข้างแรม** ดวงจันทร์จะสว่างไม่เต็มที่ และขึ้นหลังจากดวงอาทิตย์ลับขอบฟ้าไปแล้ว หันด้านสว่างไปทางทิศตะวันออก และหันด้านแหว่งไปทางทิศตะวันตก

6. สังเกตดาว สังเกตจากดาวฤกษ์ซึ่งขึ้นประจำที่ ได้แก่

1) ดาวเหนือ ขึ้นตรงทิศเหนือเสมอ มีแสงสว่างมองเห็นด้วยตาเปล่าได้ง่าย

2) กลุ่มดาวเต่า หรือกลุ่มดาวพราณ ประกอบด้วยดาวฤกษ์ 7 ดวงเรียงกัน เห็นในช่วงหัวค่ำ ตั้งแต่เดือนธันวาคมเป็นต้นไป ขึ้นทางทิศตะวันออก ช่วงหัวค่ำจะอยู่ตรงศีรษะพอดี และตกทางทิศตะวันตกในเดือนเมษายน

3) กลุ่มดาวจระเข้หรือดาวหมีใหญ่ ดาวฤกษ์ 7 ดวง เรียงตัวคล้ายกระบวยตักน้ำ ขึ้นประจำบนท้องฟ้าทางทิศเหนือ มองเห็นได้ด้วยตาเปล่า ช่วงหัวค่ำเดือนกุมภาพันธ์จะเห็นขึ้นทางทิศตะวันออกเฉียงเหนือ เมื่อขึ้นสูงสุดแล้วจะอยู่ทางทิศเหนือประมาณ 45 องศาในเวลาเที่ยงคืน และตกลงขอบฟ้าทางทิศตะวันตกเฉียงเหนือในเวลาใกล้สว่าง

4) กลุ่มดาวแมงป่อง เรียงตัวคล้ายแมงป่อง ขึ้นทางทิศตะวันออกเฉียงใต้ โดยเอาหัวขึ้นก่อน และตกลงขอบฟ้าทางทิศตะวันตกเฉียงใต้โดยเอาข้างลง ขึ้นเวลาใกล้สว่างช่วงต้นเดือนกุมภาพันธ์ และขึ้นตอนหัวค่ำในเดือนพฤษภาคม

5) กลุ่มดาวค้างคาวหรือกลุ่มดาวแคสซิโอเปีย กลุ่มดาวฤกษ์ 5 ดวง เห็นเป็นรูปตัว M ในขณะที่ขึ้นทางทิศตะวันออกเฉียงเหนือ และเห็นเป็นรูป W ในขณะที่ตกทางทิศตะวันตกเฉียงเหนือ

## เรื่องสั้นที่เป็นประโยชน์

### ความอดทน

นักล่าสัตว์ผู้ยิ่งใหญ่คนหนึ่ง เป็นชาวแอฟริกาใต้ ชื่อ เอฟ ซี เซลล์ (F.C Selous) ให้ตัวอย่างอันดีในเรื่องของความอดทนแบบลูกเสือ ในเมื่อเขาไปล่าสัตว์ที่บาร์ดเซแลนด์ (Barotseland) ทางตอนเหนือของแม่น้ำแซมเบซี (Zambesi) เมื่อหลายปีมาแล้ว ในตอนเที่ยงคืนวันหนึ่ง ค่ายของเขาได้ถูกโจมตีอย่างทันทีทันใด โดยคนพื้นเมืองฝ่ายศัตรูซึ่งเข้ามายังในระยะใกล้และบุกเข้ามา

เขาและคนพื้นเมืองซึ่งมีจำนวนแตกต่างกันต่างหนีกระจัดกระจายหลบไปในความมืด และซ่อนตัวอยู่ในกอหญ้าสูง เซลล์ได้ปืนยาวกระบอกหนึ่งและลูกปืนบ้างเล็กน้อย เขาหลบอยู่อย่างปลอดภัยในกอหญ้า แต่เขาหาพรรคพวกของเขาไม่พบ และเมื่อเห็นว่าข้าศึกได้ยึดค่ายของเขาไว้เรียบร้อยแล้วทั้งยังมีความมืดอยู่ข้างหน้าเข้าอีก สองสามชั่วโมงพอจะหนีเอาตัวรอด เราจึงเริ่มออกเดินทางไปทางทิศใต้ โดยกลุ่มดาวว่าว (The Souther's Cross) เป็นที่หมาย เขาหมอบคลานผ่านยามของฝ่ายข้าศึก แล้วว่ายน้ำข้ามแม่น้ำ และในที่สุดก็หนีออกมาได้ โยมีเครื่องแต่งตัวแต่เพียงเสื้อเชิ้ต กางเกงขาสั้น และรองเท้า สองสามวันต่อมาทั้งกลางวันและกลางคืน เขามุ่งเดินไปทางทิศใต้ และต้องหลบซ่อนคนพื้นเมืองฝ่ายข้าศึกบ่อยๆ เขาได้ยิงกวางเป็นอาหาร

คืนวันหนึ่งเขาได้เข้าไปในหมู่บ้านซึ่งคิดว่าเป็นมิตร แต่แล้วปีนของเขาก็ถูกลักขโมยไป เขาจึงต้องกลับเป็นผู้หลบหนีอีกครั้งหนึ่ง โดยไม่มีอาวุธสำหรับป้องกันตนเอง หรือยิงสัตว์เป็นอาหาร อย่างไรก็ตาม อย่างไรก็ดี เขาไม่ใช่คนที่ยอมแพ้ในเมื่อโอกาสแห่งชีวิตเหลืออยู่ จึงได้พยายามเดินต่อไป จนกระทั่งในที่สุด ได้ไปถึงสุสานที่แห่งหนึ่ง ณ ที่นั้น เขาได้พบพรรคพวกของเขาบางคนซึ่งหลบหนีมาได้เช่นกัน หลังจากนั้นก็รอนแรมต่อมาจนถึงท้องถิ่นที่เป็นมิตรด้วยความปลอดภัย แต่คนพวกนี้คงต้องประสบความยากลำบากอย่างมหันต์ สามสัปดาห์ได้ผ่านพ้นไปนับตั้งแต่ถูกโจมตี และส่วนใหญ่เชลลิสต์ต้องอยู่คนเดียว ถูกไล่ติดตาม อดอาหาร หนาวอย่างสาหัสในตอนกลางคืน และร้อนเหงื่อหยดในตอนกลางวัน

ไม่มีคนใดที่จะผ่านความยากลำบากอย่างนี้มาได้ เว้นเสียแต่ว่าจะมีความอดทนเป็นพิเศษ แต่เชลลิสต์เป็นคนที่ได้บำรุงตนเองให้แข็งแรงมาตั้งแต่เด็ก ด้วยการรักษาตัวและออกกำลังกาย และเขาก็ตั้งใจบากบั่นอยู่ตลอดเวลา

**เรื่องนี้สอนให้รู้ว่า** ถ้าท่านต้องการผ่านพ้นการผจญภัยเช่นนี้ด้วยความปลอดภัย ในเมื่อท่านเป็นลูกเสือเตรียมเป็นผู้ใหญ่และมีชีวิตที่แต่ปาก ท่านจะต้องฝึกอบรมตนเองให้แข็งแรง มีอนามัยดีและคล่องแคล่วว่องไว ตั้งแต่เด็ก

## ใบความรู้ เข็มทิศ

เป็นเครื่องมือที่ใช้ในการหาทิศ ทำขึ้นจากแม่เหล็กแท่งเล็ก ๆ ติดกับแกนให้หมุนไปโดยรอบอย่างอิสระ โดยอาศัยคุณสมบัติของแม่เหล็กที่ว่า เมื่อแขวนให้หมุนอย่างอิสระแล้วปลายข้างหนึ่งจะชี้ไปทางทิศเหนือเสมอ บนหน้าปัดของเข็มทิศจะมีเครื่องหมายแสดงทิศและเลขบอกองศาของทิศต่าง ๆ

### ชนิดของเข็มทิศ

เข็มทิศมีหลายชนิด เช่น

- เข็มทิศตลับ เป็นเข็มทิศแม่เหล็กเล็ก ๆ หาแนวทิศเหนือได้อย่างเดียว
- เข็มทิศแบบเลนชาติก ฝาตลับมีช่องเล็ง ชึ่งเส้นลวดไว้ตรงกลางเพื่อช่วยในการเล็งที่หมาย
- เข็มทิศข้อมือ
- เข็มทิศซิลวา (Silva) เป็นเข็มทิศที่นิยมใช้ในการลูกเสือ

### เข็มทิศซิลวา (Silva)

เป็นเข็มทิศที่ทำในประเทศสวีเดน มีไม้โปรแทรกเตอร์รวมอยู่ด้วยกัน นิยมใช้กันทั่วโลก1 เนื่องจากใช้ทำแผนที่และหาทิศได้ดี นอกจากนี้ใช้ง่ายแล้วยังพกพาสะดวกและราคาถูกด้วย

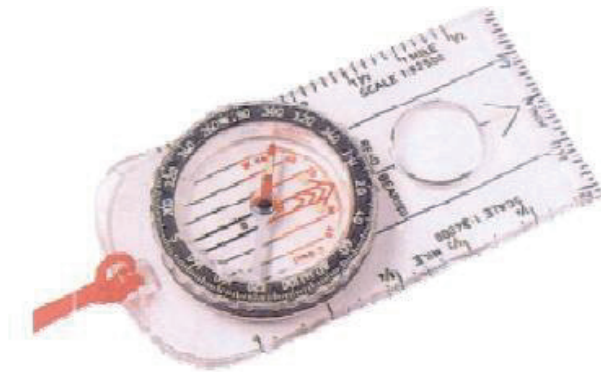

เข็มทิศซิลวา (Silva)

### ส่วนประกอบของเข็มทิศซิลวา

1. แผ่นฐานเป็นตัววัดมุมไปรุ่งใส
2. ที่ข้อมือมีมาตราส่วนเป็นนิ้วและ/หรือเซนติเมตร
3. มีลูกศรชี้ทิศทางที่จะไป

4. เลนส์ขยาย

5. ตลับเข็มทิศเป็นวงกลมหมุนได้ บนกรอบหน้าปัดของตลับเข็มทิศแบ่งออกเป็น 360 องศา

6. ปลายเข็มทิศเป็นแม่เหล็กสีแดง ซึ่งจะชี้ไปทางทิศเหนือเสมอ

7. ขีดตำแหน่งสำหรับตั้งมุมและอ่านค่ามุม อยู่บนหน้าปัดตรงโคนลูกศรชี้ทิศทาง

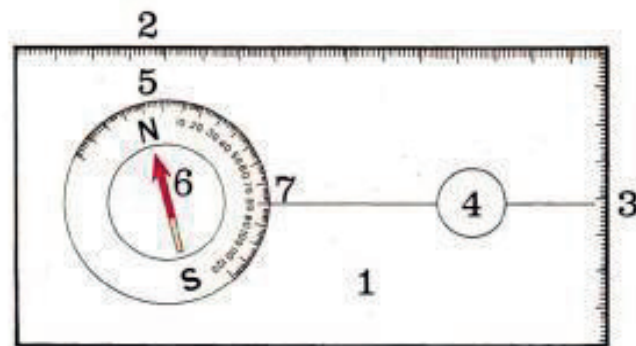

### วิธีใช้เข็มทิศชิลวา

ควรใช้เข็มทิศห่างจากสิ่งที่เป็นเหล็กหรือวงจรไฟฟ้า ระยะปลอดภัยโดยประมาณมีดังนี้  
หมวกเหล็ก 1 หลา ไทรศัพท์, ลวดหนาม 10 หลา รถยนต์ 20 หลา สายไฟฟ้าแรงสูง 60 หลา

### การหาทิศ

วางเข็มทิศในแนวระนาบ ปลายเข็มทิศข้างหนึ่งจะชี้ไปทางทิศเหนือ ค่อย ๆ หมุนหน้าปัดของเข็มทิศให้ตำแหน่งตัวเลขหรืออักษรที่บอกทิศเหนือบนหน้าปัดตรงกับปลายเหนือของเข็มทิศ เมื่อปรับเข็มตรงกับทิศเหนือแล้ว จะสามารถอ่านทิศต่างๆได้อย่างถูกต้องจากหน้าปัดเข็มทิศ

ลูกเสือสามารถนำเข็มทิศไปใช้ในกิจกรรมต่างๆได้ เช่น การเดินทางไกล การสำรวจป่า การผจญภัย การสำรวจและการเยือนสถานที่ เป็นต้น เมื่อเริ่มออกเดินทางลูกเสือควรหาทิศที่จะมุ่งหน้าไปให้ทราบก่อนว่าเป็นทิศใด เมื่อเกิดหลงทิศหรือหลงทางจะสามารถหาทิศทางต่าง ๆ จากเข็มทิศได้

### กรณีบอกมุมอะซิมูทมาให้และต้องการรู้ว่าจะต้องเดินทางไปในทิศทางใด

สมมุติว่ามุมอะซิมูท 60 องศา

1) วางเข็มทิศในแนวระดับให้เข็มแม่เหล็กหมุนไปมาได้อิสระ

2) หมุนกรอบหน้าปัดของตลับเข็มทิศให้เลข 60 อยู่ตรงขีดตำแหน่งตั้งมุม

3) หันตัวเข็มทิศทั้งฐานไปจนกว่าเข็มแม่เหล็กสีแดงภายในตลับเข็มทิศชี้ตรงกับอักษร N

บนกรอบหน้าปัด ทับสนิทกับเครื่องหมายหัวลูกศรที่พิมพ์ไว้

4) เมื่อลูกศรชี้ทิศทางชี้ไปทิศใด ให้เดินไปตามทิศทางนั้น โดยเล็งหาจุดเด่นที่อยู่ในแนวลูกศรชี้ทิศทางเป็นหลัก แล้วเดินตรงไปยังสิ่งนั้น

### กรณีที่จะหาค่าของมุมอะซิมูทจากตำบลที่เราอยู่นั่งไปยังตำบลที่เราจะเดินทางไป

1) วางเข็มทิศในแนวระดับให้เข็มแม่เหล็กหมุนไปมาได้อิสระ

2) หันลูกศรชี้ทิศทางไปยังจุดหรือตำแหน่งที่เราจะเดินทางไป

3) หมุนกรอบหน้าปัดเข็มทิศไปจนกว่าอักษร N บนกรอบหน้าปัด อยู่ตรงปลายเข็มแม่เหล็กสีแดงในดลัมเข็มทิศ

4) ตัวเลขบนกรอบหน้าปัดจะอยู่ตรงขีดตำแหน่งสำหรับตั้งมุมและอ่านค่ามุม คือค่าของมุมที่เราต้องการทราบ

### การใช้เข็มทิศหาพิกัดตำแหน่งในแผนที่

ก่อนอื่นจะต้องรู้ว่าตนเองอยู่ ณ ที่ใดของแผนที่ โดยใช้เข็มทิศช่วยในการวางแผนที่ให้ถูกทิศทางหรือวางแผนที่ให้ขนานกับเส้นทางหรือถนนพื้นที่จริงการวางแผนขนานกับเส้นทางต้องระวังไม่ให้กลับทางทิศเหนือ – ใต้ โดยตรวจสอบสิ่งอื่นบนแผนที่ประกอบอย่างน้อย 2 แห่ง

วางเข็มทิศบนแผนที่ให้เครื่องหมายศรชี้ทิศเหนือทางแนวทิศเหนือในแผนที่จากนั้นก็หมุนกระดาษแผนที่ (อย่าให้เข็มทิศเคลื่อน) ไปจนเข็มแดงชี้ทิศเหนือแล้วจึงกดเข็มทิศติดกับแผนที่แล้วหมุนแป้นบอกองศาให้ตรงทิศ

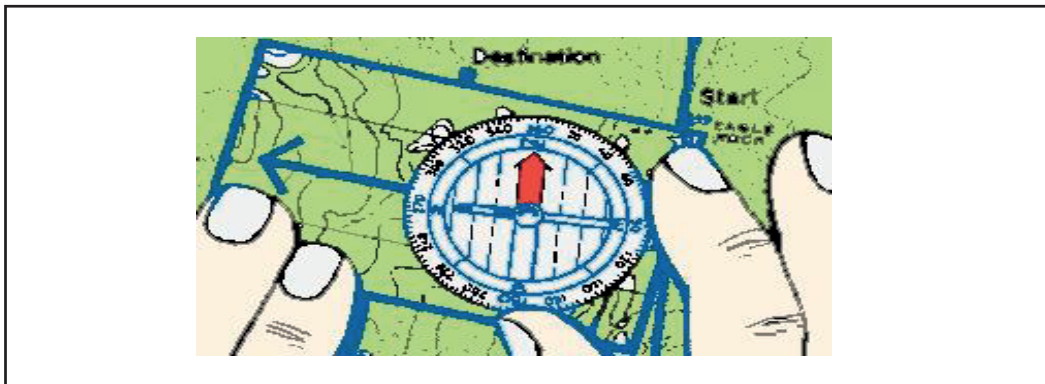

จากนั้นให้มองหาที่หมายจริงบนภูมิประเทศกับบนแผนที่สัก 2 แห่งเช่นบนภูมิประเทศ A และ a บนแผนที่กับ B บนภูมิประเทศและ b บนแผนที่ใช้บรรทัดลากเส้นจาก A a และ B b และต่อเส้นให้ตัดกันจะได้ตำแหน่ง c บนแผนที่คือที่ที่เรายืนอยู่

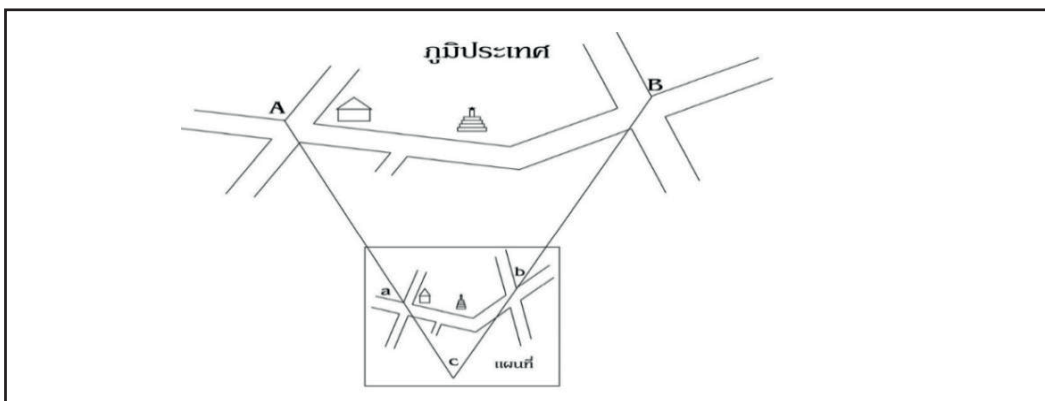

ขั้นต่อไปจะหาตำแหน่งใด ๆ บนแผนที่ว่าของจริงบนภูมิประเทศอยู่ที่ใดก็หาได้จากแผนที่และตั้ง  
มุมเข็มทิศไปได้ตลอดจนสามารถจะทราบระยะทางจริงบนภูมิประเทศได้โดยเทียบมาตราส่วนบนแผนที่

### ข้อควรระวังในการใช้เข็มทิศ

1. จับถือด้วยความระมัดระวังเพราะหน้าปัดและเข็มทิศบอบบางอ่อนไหวง่าย
2. อย่าให้ตก แรงกระเทือนอาจทำให้เสียหายได้
3. ไม่ควรอ่านเข็มทิศใกล้สิ่งที่เป็นแม่เหล็กหรือวงจรไฟฟ้า
4. อย่าให้เข็มทิศเปียกน้ำจนขึ้นสนิม
5. อย่าให้ใกล้ความร้อนเพราะเข็มทิศจะบิดงอ

**แผนการจัดกิจกรรมลูกเสือสามัญ ลูกเสือโท ชั้นประถมศึกษาปีที่ 5**  
**หน่วยที่ 4 การเดินทางไปยังสถานที่ต่าง ๆ**  
**แผนการจัดกิจกรรมที่ 12 แผนที่**

เวลา 1 ชั่วโมง

**1. จุดประสงค์การเรียนรู้**

- 1.1 บอกเครื่องหมายต่างๆ ในแผนที่ได้
- 1.2 สามารถใช้มาตราส่วนในการเขียนแผนที่ได้
- 1.3 บอกเส้นทางระยะสั้นๆ ที่กำหนดให้ตามแผนที่

**2. เนื้อหา**

- 2.1 แผนที่ชนิดต่างๆ
- 2.2 ระยะทางในแผนที่/มาตราส่วนของแผนที่
- 2.3 การอ่านแผนที่

**3. สื่อการเรียนรู้**

- 3.1 แผนภูมิเพลง-เกม
- 3.2 แผ่นภาพแผนที่
- 3.3 ไม้บรรทัด สายวัด
- 3.4 ใบความรู้เรื่องแผนที่
- 3.5 เรื่องสั้นที่เป็นประโยชน์

**4. กิจกรรม**

- 1) พิธีเปิด (ชักธงขึ้น สวดมนต์ สงบนิ่ง ตรวจ แยก)
- 2) เพลง หรือเกม
- 3) กิจกรรมตามจุดประสงค์การเรียนรู้
  - 1) ผู้กำกับลูกเสือให้ลูกเสือเรียนรู้ตามฐาน โดยมีผู้กำกับลูกเสือและลูกเสือรุ่นพี่เป็นวิทยากร ดังนี้
    - ฐานที่ 1 ความรู้เรื่องแผนที่
    - ฐานที่ 2 การอ่านแผนที่



ฐานที่ 3 การวัดระยะทาง/มาตราส่วนของแผนที่

ฐานที่ 4 การหาทิศในแผนที่

2) ลูกเสือกลับมารวมกอง ผู้กำกับลูกเสือมอบหมายให้ลูกเสือจัดทำแผนที่หมู่บ้านที่ตนเองอาศัยอยู่โดยให้แสดงเครื่องหมาย สัญลักษณ์และสีในแผนที่ด้วย

4) ผู้กำกับลูกเสือเล่าเรื่องสั้นที่เป็นประโยชน์

5) พิธีปิดประชุมกอง (นัดหมาย ตรวจสอบรูปแบบ ชักธงลง เลิก)

## 5. การประเมินผล

5.1 สังเกตการมีส่วนร่วมในกิจกรรมและการปฏิบัติ

5.2 สอบถามความเข้าใจในเรื่องการใช้แผนที่และการอ่านแผนที่

## 6. คุณธรรม

6.1 ความพอเพียง

6.2 ซื่อสัตย์สุจริต

6.3 รับผิดชอบ

6.4 ความกตัญญู

6.5 อุทิศการณืคุณธรรม

## ภาคผนวกประกอบแผนการจัดกิจกรรมที่ 12

### เพลง

#### เดินวน

เดินเอยเดินวน

สี่คนสี่คน

ขอลามสักนิด

อยู่ที่ศออะไร

ทิศเหนือหรือทิศใต้

ทิศไหนบอกมา

### เกม

#### ทิศทั้งสี่

1. ผู้กำกับลูกเสือกำหนดทิศให้สี่ทิศ คือ ทิศเหนือ ทิศใต้ ทิศตะวันออก และทิศตะวันตก

2. การเล่น

2.1 ให้ลูกเสือมายืนรวมกันตามสบาย จะหันหน้าหันหลังไปทางทิศใดก็ได้

2.2 ชี้แจงกติกา

- เมื่อผู้กำกับลูกเสือบอกทัก โดยคำพูดสั้น ๆ ว่า เหนือ ใต้ ออก ตก ลูกเสือทุกคน จะต้องหันหน้าไปทางทิศนั้นทันที

**กติกา** ใครหันหน้าผิดทิศ คนนั้นออกจากการเล่น ผู้กำกับลูกเสือจะเริ่มบอกทักต่อไป และให้ผู้หันหน้าไม่ถูกทักตามชื่อทิศจะต้องออกจากการเล่น จนกว่าจะเหลือลูกเสือคนสุดท้าย ผู้นั้นคือผู้ชนะ

## ใบความรู้ แผนที่

**แผนที่** คือ สิ่งแสดงรายละเอียดของภูมิประเทศบนพื้นผิวโลก ทั้งที่มีอยู่ตามธรรมชาติและที่มนุษย์สร้างขึ้น โดยจำลองไว้บนวัตถุพื้นระนาบมาตราส่วน ซึ่งรายละเอียดเหล่านี้ แสดงด้วยเส้น สี และสัญลักษณ์ต่างๆ เช่น

สีน้ำเงินแก่	แสดงถึง ทะเล มหาสมุทรที่ลึกมาก
สีฟ้าอ่อน	แสดงถึง เขตน้ำตื้น หรือไหล่ทวีป
สีเขียว	แสดงถึง ที่ราบระดับต่ำ
สีเหลือง	แสดงถึง ที่ราบระดับสูง
สีแดง	แสดงถึง ภูเขาที่สูงปานกลาง
สีแดง	แสดงถึง ภูเขาที่สูงมาก
สีน้ำตาล	แสดงถึง ยอดเขาที่สูงมาก ๆ
สีขาว	แสดงถึง ยอดเขาที่สูงจนมีหิมะปกคลุม

ประเทศไทย เริ่มทำแผนที่ในสมัยรัชกาลที่ 4 พ.ศ. 2418

การปรับปรุงแผนที่ของไทย เริ่มใน พ.ศ.2491 โดยความช่วยเหลือจากรัฐบาลสหรัฐ ส่งหน่วยทำแผนที่ทางอากาศมาทำการสำรวจและจัดทำแผนที่ มาตราส่วน 1 ต่อ 50,000 (2 ซม. ต่อ กม.) และกรมแผนที่ทหารได้ดำเนินการต่อมาจนปัจจุบัน

### ชนิดของแผนที่

แผนที่โดยทั่วไป แบ่งออกเป็น 3 ชนิด

- แผนที่แบนราบ แสดงพื้นผิวโลกความสูงต่ำ ใช้แสดงตำแหน่ง ระยะทาง และเส้นทาง
- แผนที่ภูมิประเทศ แสดงพื้นผิวโลกในทางราบ ไม่แสดงความสูงต่ำ ละเอียดกว่าและใช้ประโยชน์ได้มากกว่าแผนที่แบนราบ

ประโยชน์ได้มากกว่าแผนที่แบนราบ

- แผนที่ภาพถ่าย ทำขึ้นจากภาพถ่ายทางอากาศ มีความละเอียดและความถูกต้องมากกว่าแผนที่ชนิดอื่นมาก สามารถมองเห็นสิ่งต่างๆ ตามธรรมชาติ และสิ่งที่มีมนุษย์สร้างขึ้นอย่างชัดเจน

นอกจากนี้ยังแบ่งชนิดของแผนที่ตามลักษณะการใช้งาน ตัวอย่าง เช่น

- แผนที่ทั่วไป เช่น แผนที่โลก แผนที่ประเทศต่าง ๆ
- แผนที่ทรวดทรงหรือแผนที่นูน แสดงความสูงต่ำของภูมิประเทศ

- แผนที่ทหาร เป็นแผนที่ยุทธศาสตร์ ยุทธวิธี
  - แผนที่เดินอากาศ ใช้สำหรับการบิน เพื่อบอกตำแหน่ง และทิศทางของเครื่องบิน
  - แผนที่เดินเรือ ใช้ในการเดินเรือ แสดงสันดอน ความลึก แนวปะการัง
  - แผนที่ประวัติศาสตร์ แสดงอาณาเขตยุคและสมัยต่าง ๆ
  - แผนที่การขนส่ง แสดงการคมนาคมทางบก เรือ อากาศ
- ฯลฯ

### สีที่ใช้ในแผนที่

- สีดำ ใช้แทนรายละเอียดที่เกิดจากแรงงานมนุษย์ ยกเว้นถนน
- สีแดง ใช้แทนรายละเอียดที่เป็นถนน
- สีน้ำเงิน ใช้แทนรายละเอียดที่เป็นน้ำหรือทางน้ำ เช่น ทะเล แม่น้ำ บึง ฯลฯ
- สีเขียว ใช้แทนรายละเอียดที่เป็นป่าไม้ และบริเวณที่ทำการเพาะปลูก
- สีน้ำตาล ใช้แทนลักษณะทรวดทรงความสูง

### เส้นความสูงในแผนที่

บริเวณภูเขา จะมีเส้นสีน้ำตาลเป็นวงรอบภูเขาเป็นวงๆ แต่ละวงนั้นจะห่างไม่เท่ากัน บางวงใกล้ชิดกัน บางวงห่างกัน เป็นเส้นแสดงความสูงจากระดับน้ำทะเลปานกลาง (วัดที่เกาะหลัก จ.ประจวบคีรีขันธ์) เราจะทราบว่าภูเขานี้สูงเท่าใด ลักษณะชัน หรือลาดได้จากเส้นนี้ โดยระยะแต่ละวงนั้นสูงต่างกัน 500 ฟุต ถ้าวางอยู่ชิดกันก็จะชัน วงห่างกันก็จะลาด

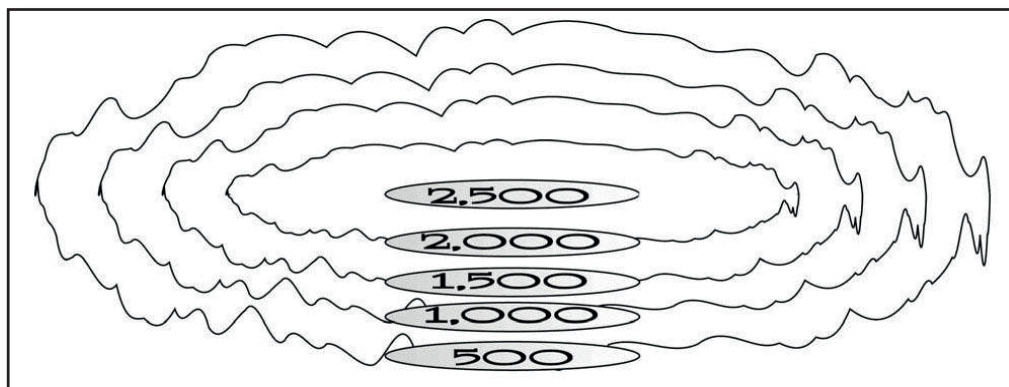

### การอ่านแผนที่

วางแผนที่ในแนวราบ บนพื้นที่ได้ระดับ ทิศเหนือของแผนที่ชี้ไปทางทิศเหนือ จัดให้แนวต่าง ๆ ในแผนที่ขนานกับแนวที่เป็นจริงในภูมิประเทศทุกแนว

โดยทั่วไปแผนที่จะบอกที่ตั้งของสิ่งต่าง ๆ ระบบที่ใช้ในการหาที่ตั้งของสิ่งต่าง ๆ ที่นิยมใช้กันมี 2 ระบบ คือ ระบบพิกัดภูมิศาสตร์ และระบบพิกัดตาราง

## 1. ระบบพิกัดภูมิศาสตร์

ใช้ค่าละติจูดหรือเส้นรุ้ง และลองจิจูดหรือเส้นแวง เป็นตัวกำหนดที่ตั้งของสิ่งต่าง ๆ

ละติจูด เป็นเส้นที่ขีตรอบโลกตามแนวนอนขนานกัน โดยมีเส้นศูนย์สูตร (อีควาเตอร์) เป็นเส้นกำหนดเขตแบ่งโลกเป็นซีกโลกเหนือและซีกโลกใต้ เส้นละติจูดที่อยู่เหนือและใต้เส้นศูนย์สูตรเรียกว่า ละติจูดเหนือและละติจูดใต้ มีจำนวนซีกโลกละ 90 เส้น มีหน่วยเป็นองศา ที่ขอบแผนที่จะมีเลขกำกับว่า 10, 20, 30 เราก็อธิบายว่า 10 องศา, 20 องศา, 30 องศา

ลองจิจูด เป็นเส้นที่ลากจากจากขั้วโลกเหนือมายังขั้วโลกใต้ โดยเริ่มจากเส้นที่ลากผ่านเมืองกรีนิช ประเทศอังกฤษ เป็นเส้นลองจิจูดที่ 0 องศา ถ้าวัดไปทางขวามือจะเป็นซีกโลกตะวันออก มี 180 เส้น ถ้าวัดไปทางซ้ายมือจะเป็นซีกโลกตะวันตก มี 180 เส้น มีหน่วยเป็นองศาเช่นกัน

ในแผนที่ จะมีตัวเลขกำกับที่ขอบบน เช่น 20 , 30 , 40 , 50 เราก็อธิบายว่า 20 องศา, 30 องศา , 40 องศา และก็อธิบายว่าบริเวณนั้นอยู่ซีกโลกตะวันออกหรือตะวันตก

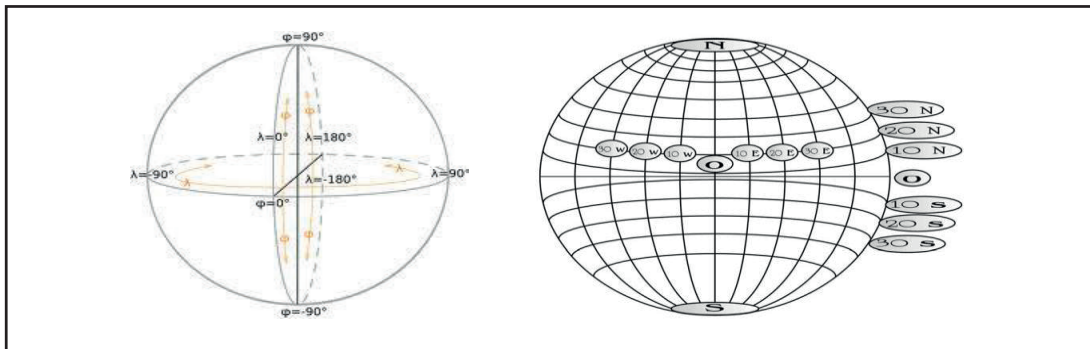

## 2. ระบบพิกัดตาราง

อาศัยเส้นตรง 2 ชุด เป็นตัวกำหนดที่ตั้งของสิ่งต่าง ๆ เส้นคู่ขนานในแนวตั้งเรียกว่า เส้นพิกัดตั้ง เส้นคู่ขนานในแนวนอนเรียกว่า เส้นพิกัดราบหรืออนอน เส้นคู่ขนานทั้ง 2 ชุดจะตัดกันเป็นรูปสี่เหลี่ยมจัตุรัสเรียกว่า พิกัดกริด ระหว่างเส้นคู่ขนานแต่ละคู่ทั้งแนวตั้ง และแนวนอนยังแบ่งย่อยออกเป็น 10 ช่องเท่า ๆ กัน

ระบบนี้จะมีในแผนที่ที่ละเอียดมาก คือ มาตรฐานส่วน 1 ต่อ 50,000 ขึ้นไป (1 ซม.ต่อครั้ง กม.)

### ตัวอย่างการหาพิกัดจุด A ในระบบตาราง

- (1) ดูตารางสี่เหลี่ยมจัตุรัสที่ล้อมรอบจุด A
- (2) อ่านเส้นพิกัดในแนวนอน โดยอ่านตัวเลขที่กำกับเส้นแนวนอนจากซ้ายไปขวาที่ผ่านจุด A
- (3) อ่านเส้นพิกัดในแนวตั้ง โดยอ่านตัวเลขที่กำกับเส้นแนวนอนจากล่างขึ้นบนที่ผ่านจุด A

(4) นำเลขชุดที่อ่านได้ในข้อ (2) และ (3) มาเรียงต่อกันตามลำดับ ตัวเลขนี้จะเป็นพิกัดของจุด A

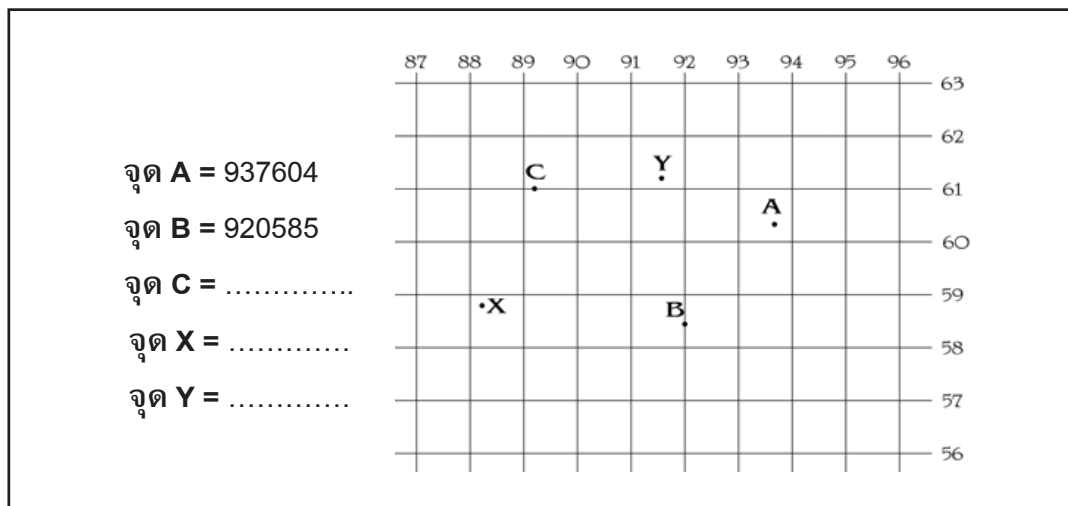

จากตารางนี้ตำแหน่งของจุด A จะอยู่ที่เส้น 93.7 ตัดกับเส้น 60.4 จึงเขียนและอ่านเป็น 937604 เรียงกัน โดยไม่เขียนและไม่อ่านว่าจุด ตำแหน่งจุด B ก็เช่นเดียวกันอยู่ที่เส้น 92 พอดีก็คือ 92.0 ตัดกับเส้นที่ 58.5 ก็อ่าน 920585

### ระยะทางในแผนที่

เป็นมาตราส่วนที่ย่อขนาดลง คืออัตราส่วนระหว่างระยะทางในแผนที่กับระยะทางในภูมิประเทศ เช่น 1: 50,000 หมายความว่า 1 หน่วยของระยะในแผนที่เท่ากับ 50,000 หน่วยของระยะในภูมิประเทศ (ต้องเป็นหน่วยเดียวกัน ตัวอย่าง: 1 เซนติเมตรในแผนที่เท่ากับระยะทาง 500 เมตรในพื้นที่)

### การหาทิศในแผนที่

ปกติหัวกระดาษแผนที่จะเป็นทิศเหนือมีลูกศรชี้อยู่ วางแผนที่ให้หัวลูกศรในแผนที่ชี้ไปทางทิศเหนือตามเข็มทิศ

## เรื่องสั้นที่เป็นประโยชน์

### ลูกสาวกับพ่อ

พ่อคนหนึ่งไปเยี่ยมลูกสาวคนโตที่แต่งงานกับชาวสวน “ลูกสาวสบายดีหรือไม่ ต้องการอะไรหรือเปล่า” พ่อถามอย่างห่วงใย ลูกสาวคนโตจึงตอบว่า “สบายดีจะพ่อ ลูกไม่เลยต้องการอะไรอีกนอกจากอยากให้ฝนตกมากๆ พืชผลในสวนจะได้งอกงามดี”

ต่อมาพ่อก็ไปเยี่ยมลูกสาวคนเล็ก ที่เป็นภรรยาของช่างปั้นหม้อ พ่อก็ถามเช่นเดียวกับที่ถามลูกสาวคนโต “ลูกสาวสบายดีหรือไม่ ต้องการอะไรหรือเปล่า” ลูกสาวที่เป็นภรรยาช่างปั้นหม้อก็ตอบว่า “สบายดีจะพ่อ ลูกต้องการเพียงอย่างเดียวคือ ไม่ให้ฝนตก ต้องการมีแดดจ้า ๆ หม้อดินที่ตากไว้ก็จะแห้งเร็วจะพ่อ”

**เรื่องนี้สอนให้รู้ว่า** คนเรามักต้องการแต่สิ่งที่เป็นผลประโยชน์กับตนเองเป็นอันดับแรก ทิศทางการแสวงหาความต้องการจึงมีความแตกต่างกัน แต่หากมีทิศทาง เป้าหมายดังเช่นที่ศกก็จะนำพาไปสู่เป้าหมายชีวิตได้อย่างมั่นคง

**แผนการจัดกิจกรรมลูกเสือสามัญ ลูกเสือโต ชั้นประถมศึกษาปีที่ 5**  
**หน่วยที่ 4 การเดินทางไปยังสถานที่ต่าง ๆ**  
**แผนการจัดกิจกรรมที่ 13 นักเดินทาง** **เวลา 2 ชั่วโมง**

---

**1. จุดประสงค์การเรียนรู้**

- 1.1 สามารถบอกเครื่องหมายจราจรและสัญลักษณ์ในกิจกรรมการเดินทางไกล
- 1.2 เดินทางไกล ไป – กลับ รวมระยะทาง 10 กิโลเมตรได้

**2. เนื้อหา**

- 2.1 กฎและเครื่องหมายจราจรและสัญลักษณ์ในกิจกรรมการเดินทางไกล
- 2.2 การเดินทางไกล

**3. สื่อการเรียนรู้**

- 3.1 แผนภูมิเพลง
- 3.2 ใบความรู้
- 3.3 ภาพเครื่องหมายจราจร
- 3.4 เรื่องสั้นที่เป็นประโยชน์

**4. กิจกรรม**

**4.1 กิจกรรมครั้งที่ 1**

- 1) พิธีเปิดประชุมกอง (ชักธงขึ้น สวดมนต์ สงบนิ่ง ตรวจ แยก)
- 2) เพลง หรือ เกม
- 3) กิจกรรมตามจุดประสงค์การเรียนรู้
  - (1) ผู้กำกับลูกเสือและลูกเสือ ร่วมกันสนทนาอภิปรายในประเด็นต่อไปนี้
    - กฎและเครื่องหมายจราจร
    - การปฏิบัติตามกฎจราจร
    - การปฏิบัติตนในการเดินทางไกล

เดินทาง

- (2) หมู่ลูกเสือร่วมกับเพื่อนวางแผนการเดินทาง และการเก็บข้อมูลหลักฐานการเดินทาง
- (3) ผู้กำกับลูกเสือมอบหมายให้ลูกเสือเดินทางไกล ไป – กลับ ในระยะทางประมาณ10 กิโลเมตร กับเพื่อน กับหมู่ลูกเสือ อาจโดยรถจักรยาน การเดินเท้า โดยการขึ้นรถยนต์ ในขณะที่เดินทางไกลให้ลูกเสือได้วาดภาพ สเก็ตภาพ ถ่ายภาพสิ่งประทับใจ หรือสถานที่ ที่ประทับใจ หรือถ่ายภาพเป็นความทรงจำเมื่อกลับมาแล้วให้รายงานต่อผู้กำกับลูกเสือด้วยวาจาและนำผลงานมาแสดงให้ผู้อื่นได้ชมพร้อมอธิบายผลงานนั้นด้วย (นิทรรศการผลงานการเดินทางไกล)
- 4) ผู้กำกับลูกเสือเล่าเรื่องสั้นที่เป็นประโยชน์
- 5) พิธีปิดประชุมกอง (นัดหมาย ตรวจสอบรูปแบบ ชักธงลง เลิก)  
(นัดหมายการรายงานการเดินทางไกล)

#### 4.2 กิจกรรมครั้งที่ 2

- 1) พิธีเปิดประชุมกอง (ชักธงขึ้น สวดมนต์ สงบนิ่ง ตรวจสอบ แยก)
- 2) เพลง หรือ เกม
- 3) กิจกรรมตามจุดประสงค์การเรียนรู้
  - (1) หมู่ลูกเสือนำเสนอผลงานการไปเดินทางไกล ดังนี้
    - รายงานต่อผู้กำกับลูกเสือด้วยวาจา
    - นำหลักการการบันทึก รูปภาพ หรืออื่นๆ ตามที่วางแผนไว้มานำเสนอให้ลูกเสืออื่นๆ ได้รับรู้
    - หรือจัดนิทรรศการผลการเดินทางไกล
  - (2) หมู่ลูกเสืออื่น ๆ ร่วมกันชื่นชม ชักถาม
  - (3) ผู้กำกับลูกเสือแสดงความชื่นชม และเพิ่มเติมแนวคิดที่เหมาะสม
- 4) ผู้กำกับลูกเสือเล่าเรื่องสั้นที่เป็นประโยชน์
- 5) พิธีปิดประชุมกอง (นัดหมาย ตรวจสอบรูปแบบ ชักธงลง เลิก)

#### 5. การประเมินผล

สังเกต และศึกษาผลงานการแสดงถึงการเดินทางไกลที่มีคุณภาพ ปลอดภัยและได้ประโยชน์

#### 6. คุณธรรม

- 6.1 ความพอเพียง
- 6.2 ซื่อสัตย์สุจริต
- 6.3 รับผิดชอบ
- 6.4 ความกตัญญู
- 6.5 อุทิศการณ้คุณธรรม



## ภาคผนวกประกอบแผนกิจกรรมการเรียนรู้ที่ 13

### เพลง

#### ข้ามถนน

อย่ามองเหม่อต้องดูข้างหน้า      อีกซ้ายและขวาเมื่อจะข้ามถนน  
หากยวดยานหลายก็ต้องอดใจทน      อย่าตัดหน้ารถยนต์ ทุก ๆ คนจงระวังเอย

#### เดินทางไกล

เดินทางไกล เดินทางไกล      ไปไปซิไปไปซิไปด้วยกัน  
เหนื่อยอย่างไรไม่เคยหวั่น      ร่วมใจกันและสามัคคี  
เดินทางไปในกลางดง      ใจนึกทะนงหลงเพลินขาดอวย  
มุ่งหน้าไปไม่ย่อหย่อน      ลืมทุกข์ร้อนมุ่งสู่ปลายทาง

### เรื่องสั้นที่เป็นประโยชน์

#### ไม่เอาไฟแดง

ณ เมืองแห่งหนึ่งซึ่งรถติดเป็นประจำ มีชายคนหนึ่ง เบื่อรถติดมาก แต่ก็ไม่รู้จะทำอย่างไรดี ได้แต่บ่นและด่าไปวัน ๆ จนวันหนึ่ง เทวดาทนเสียงบ่นของชายคนนั้นไม่ไหว จึงได้ลงจากสวรรค์มาหาชายคนนั้นแล้วถามว่า "ข้าทนต์ฟังเจ้าบ่นทุกวันจนเบื่อแล้ว เจ้ามีปัญหาวะไรไหนลองเล่ามาซิ" ชายคนนั้นเห็นเทวดาก็ตกใจ แต่ก็ไม่รู้จะทำอย่างไร ได้ตอบว่า "ที่ผมบ่นก็เพราะเมืองนี้รถติดมาก ผ่านไปที่ไหนรถก็ติดกันยาวเหยียด" เทวดาถามชายคนนั้นว่า "แล้วเจ้าต้องการอะไรล่ะ จะให้ข้าทำให้รถทั้งหมดหายไปจากโลกนี้เลยก็ได้นะ แต่รถของเจ้าก็ต้องหายไปด้วยนะ เพื่อความยุติธรรม" ชายคนนั้นก็ค้านขึ้นว่า "ไม่เอาหรอก แบบนั้นผมจะไปทำงานยังงัยล่ะท่าน เอาจีก็แล้วกัน ผมขอให้ต่อจากนี้ไปเมืองนี้ไม่มีไฟแดงอีกต่อไป" เทวดาจึงตอบว่า "เอานั่นก็ได้" แล้วหลังจากนั้นมา เมืองนี้ก็ไม่มีไฟแดงอีกเลย ไม่ว่าจะขับ

รถผ่านไปแยกไหน ไฟจราจรทุกด้านก็กลายเป็นไฟเขียวหมดตลอดเวลา ทำให้เกิดอุบัติเหตุมากมาย ในที่สุดชายคนเดิมจึงต้องขอร้องให้เทวดาเปลี่ยนกลับไปเป็นไฟ 3 สี เหมือนเดิม

เรื่องนี้สอนให้รู้ว่า การปฏิบัติตามกฎช่วยให้เกิดความปลอดภัย

### ฝึกตนให้เป็นคนมีปัญญา

วิธีฝึกตนให้เป็นคนมีปัญญา ประการหนึ่งคือ หยุดพูดในสิ่งที่ไม่ดี เพราะคำพูดคือประตูด่านแรก ที่ส่งผลต่อชีวิต คนพูดจาแสร้ง พูดมากเกินไป ซอบบ่น หรือวิจารณ์ตลอดเวลา ย่อมเกิดภาวะความเครียดตามมาเสมอ เป็นบ่อเกิดแห่งการทะเลาะวิวาททำร้ายร่างกายตามมา

ลูกเสือจึงควรคิดว่า คำพูดเป็นเพียงลมปาก ชีวิตเราดี หรือไม่ดี ขึ้นอยู่กับการกระทำ ส่วนชีวิตคนอื่นจะดีหรือไม่ก็เป็นเรื่องของเขา ไม่ได้ขึ้นอยู่กับคำพูดของเรา

เราจึงควรนั่งสงบไว้บ้าง ควบคุมตนเอง ควบคุมคำพูดของเราให้ได้ อย่างนี้เรียกว่า เอาชนะใจตนเอง เป็นการเกิดปัญญา แต่หากเรายังเอาชนะใจตนเองไม่ได้ ควบคุมไม่ได้ แม้แต่การพูดของตนเอง เราย่อมเป็นทาสของสิ่งอื่นๆ ต่อไปไม่หยุดยั้ง

เรื่องนี้สอนให้รู้ว่า “การควบคุมตนเอง ต้องใช้ปัญญา ใช้สมองคิด และระงับที่ใจ” จึงจะเรียกได้ว่าเป็นคนมีปัญญา

## ใบความรู้

### เครื่องหมายจราจรและการข้ามถนนอย่างปลอดภัย

#### เครื่องหมายจราจร

เป็นสัญลักษณ์ที่ใช้ในการควบคุมการจราจร มักเป็นสัญญาณไฟหรือป้าย

#### สัญญาณไฟจราจร

สัญญาณไฟจราจรโดยทั่วไปประกอบด้วยสัญญาณไฟสามสี ติดตั้งตามทางแยกต่างเพื่อควบคุมการจราจรตามทางแยก โดยทั้งสามสี ได้แก่ สีแดงให้รถหยุด สีเหลืองให้รถระวัง เตรียมหยุด และสีเขียวคือให้รถไปได้

สำหรับสัญญาณไฟจราจรพิเศษ เช่น มีสีเหลืองเพียงสีเดียวกระพริบอยู่ ใช้สำหรับทางแยกที่ไม่พลุกพล่านหมายถึง ให้ระมัดระวังว่ามีทางแยก และดูความเหมาะสมในการออกรถได้เอง, สัญญาณไฟจราจรสำหรับการข้ามถนน เป็นต้น

สัญญาณไฟจราจรสำหรับการเดินรถ มี 3 สี คือ สีแดง สีเหลือง และสีเขียว



สีแดง	หมายถึง	ให้รถทุกคันหยุดหลังแนวเส้นที่กำหนดไว้
สีเหลือง	หมายถึง	ให้รถที่แล่นอยู่เตรียมหยุด หรือให้รถที่จอดอยู่เตรียมแล่น
สีเขียว	หมายถึง	ให้รถแล่นผ่านไป

## สัญญาณไฟสำหรับคนข้ามถนน

สัญญาณไฟสำหรับคนข้ามถนนจะมีรูปคนในสัญญาณไฟ มี 2 สี คือ สีแดง และสีเขียว



สีแดง หมายถึง ห้ามข้ามถนน

สีเขียว หมายถึง ข้ามถนนได้

### ป้ายจราจร เป็นป้ายควบคุมการจราจร แบ่งออกเป็น 3 ประเภท

- ป้ายบังคับ มักจะมีพื้นสีขาว ขอบสีแดง เป็นป้ายกำหนด ต้องทำตาม เช่น ห้ามเลี้ยวขวา
- ป้ายเตือน มักจะมีพื้นสีขาว ขอบสีดำ จะเป็นป้ายแจ้งเตือนว่ามีอะไรอยู่ข้างหน้า
- ป้ายแนะนำ เป็นป้ายที่แนะนำการเดินทางต่างๆ อาทิ ทางลัด ป้ายบอกระยะทาง เป็นต้น

ป้ายจราจร	ความหมาย
	แสดงตำแหน่งทางข้ามถนน
	เครื่องหมายทางข้ามถนน
	โรงเรียน ระวังเด็ก : ทาง ข้างหน้ามีโรงเรียนตั้งอยู่ข้างทาง ให้ขับรถให้ช้าลงและระมัดระวังอุบัติเหตุ ซึ่งอาจเกิดขึ้นแก่เด็กนักเรียน ถ้าเด็กนักเรียนกำลังเดินข้ามถนน ให้หยุดรถให้เด็กนักเรียนข้ามถนนไปได้โดยปลอดภัย ถ้าเป็นเวลาโรงเรียนกำลังสอน ให้งดใช้เสียงสัญญาณและห้ามให้เกิดเสียงรบกวนด้วยประการใดๆ
	ระวังคนข้ามถนน : ทาง ข้างหน้ามีทางสำหรับคนข้ามถนน หรือมีหมู่บ้านราษฎรอยู่ข้างทาง ซึ่งมีคนเดินข้ามไปมาอยู่เสมอ ให้ขับรถให้ช้าลงพอสมควร และระมัดระวังคนข้ามถนน ถ้ามีคนกำลังเดินข้ามถนนให้หยุดให้คนเดินข้ามถนนไปได้โดยปลอดภัย
	เฉพาะคนเดิน : บริเวณที่ติดตั้งป้ายเป็นบริเวณที่กำหนดให้เฉพาะคนเดินเท่านั้น

	<p>หยุด : รถทุกชนิดต้องหยุดเมื่อเห็นว่าปลอดภัยแล้ว จึงให้เคลื่อนรถต่อไปได้ด้วยระมัดระวัง</p>
	<p>ให้ทาง : รถทุกชนิดต้องระมัดระวังและให้ทางแก่รถ และคนเดินเท้าในทางขวางหน้าผ่านไปก่อน เมื่อเห็นว่าปลอดภัยและไม่เป็นการกีดขวางการจราจรที่บริเวณทางแยกนั้นแล้ว จึงให้เคลื่อนต่อไปได้ด้วย ความระมัดระวัง</p>

### ความปลอดภัยในการเดินถนน และข้ามถนน

เพื่อความปลอดภัยของตนเอง ผู้อื่น และเป็นตัวอย่างที่ดี ควรปฏิบัติในการเดินถนน ดังนี้

1. ถนนที่มีทางเท้า เดินบนทางเท้าและเดินชิดด้านซ้ายของทางเท้า
2. ถนนที่ไม่มีทางเท้า เดินชิดขอบด้านขวาของถนน เมื่อมีรถแล่นสวนมาจะได้ระมัดระวัง
3. เดินถนนตอนกลางคืนควรถือไฟฉายส่องทาง และควรสวมเสื้อผ้าสีขาวหรือสีอ่อน
4. เด็กที่ยังข้ามถนนไม่เป็น ต้องมีผู้ใหญ่ดูแลโดยจูงเด็กให้เด็กเดินด้านในห่างขอบถนน

การเดินข้ามถนน เพื่อความปลอดภัยให้ปฏิบัติ ดังนี้

1. ข้ามสะพานลอย ทางข้ามที่มีสัญญาณไฟสำหรับคนข้าม ทางม้าลาย หรือบริเวณจุดที่มีตำรวจอำนวยความสะดวก รอให้รถจอดสนิทก่อนจึงข้ามได้ และระมัดระวังรถที่ขับแซงขึ้นมา
2. ถ้าไม่มีสะพานลอย หรือทางข้ามที่มีสัญญาณไฟ หรือทางม้าลาย ให้ข้ามถนนด้วยความระมัดระวัง หยุดที่ขอบทางก่อน มองดูรถทางขวา หันกลับมาดูรถทางซ้าย แล้วหันกลับไปดูรถทางขวาอีกครั้ง เมื่อไม่มีรถหรือรถอยู่ไกลจึงข้ามถนนอย่างระมัดระวัง โดยเดินทางตรง
3. ไม่ควรวิ่ง ไม่ควรเดินย้อนกลับกลางทาง และไม่ควรหยุดเก็บของที่ตกหล่นอยู่กลางถนน ไม่วิ่งเล่นหยอกล้อ คุยโทรศัพท์ หาของในกระเป๋าหรือก้มเก็บของที่ตกหล่นขณะข้ามถนนเด็ดขาด เพราะอาจเสียหลัก หกล้มจนโดนรถเฉี่ยวชนได้
4. เพิ่มความระมัดระวังการข้ามถนนบริเวณทางแยก และบริเวณที่มีสิ่งบดบัง เช่น ทำयरรถประจำทาง ซอยที่มีรถจอด
5. การข้ามถนนที่มีรถเดินทางเดียว ควรหยุดดูว่ารถวิ่งมาจากทางใด และระมัดระวังรถที่วิ่งย้อนศร หากเป็นถนนที่มีเกาะกลาง ควรข้ามที่ละครึ่งถนน และหยุดพักที่เกาะกลาง หากไม่มีรถค่อยข้ามครึ่งหลัง

**แผนการจัดกิจกรรมลูกเสือสามัญ ลูกเสือโท ชั้นประถมศึกษาปีที่ 5**  
**หน่วยที่ 4 การเดินทางไปยังสถานที่ต่าง ๆ**  
**แผนการจัดกิจกรรมที่ 14 ประเทศอาเซียน** **เวลา 1 ชั่วโมง**

---

**1. จุดประสงค์การเรียนรู้**

- 1.1 บอกชื่อประเทศและเมืองหลวงของประเทศในกลุ่มประชาคมอาเซียนได้
- 1.2 กล่าวคำทักทายด้วยภาษาของประเทศในกลุ่มประชาคมอาเซียนได้ทุกประเทศ

**2. เนื้อหา**

- 2.1 ชื่อประเทศในอาเซียน
- 2.2 เมืองหลวงประเทศอาเซียน
- 2.3 การแต่งกาย / วัฒนธรรม (อาหาร การแสดงการทักทาย)
- 2.4 ความประทับใจ / จุดเด่นของประเทศในอาเซียน

**3. สื่อการเรียนรู้**

- 3.1 แผนภูมิเพลง
- 3.2 แผนภูมิรูปภาพแสดงชนชาติอาเซียน 10 ประเทศ
- 3.3 แผนภูมิรูปภาพแสดงสถานที่ / สัญลักษณ์ของประเทศอาเซียน
- 3.4 หนังสือ / Power point ประเทศอาเซียน 10 ประเทศ
- 3.5 เรื่องสั้นที่เป็นประโยชน์

**4. กิจกรรม**

- 4.1 พิธีเปิดประชุมกอง (ชักธงขึ้น สวดมนต์ สงบนิ่ง ตรวจ แยก)
- 4.2 เพลง หรือเกม
- 4.3 กิจกรรมตามวัตถุประสงค์การเรียนรู้
  - 1) ผู้กำกับลูกเสือมอบหมายงานล่วงหน้าให้กลุ่มหมู่ลูกเสือไปสืบค้น เรื่องราวของประเทศในอาเซียน 10 ประเทศ ในประเด็นต่อไปนี้
    - (1) เลือกประเทศที่ประทับใจและต้องการไปเยือนมาหมู่ละ 1 ประเทศ
    - (2) สืบค้นเกี่ยวกับชื่อประเทศ ธงประจำประเทศ ดอกไม้ การแต่งกาย อาหาร สถานที่สำคัญ และการทักทาย สวัสดิ์ ของประเทศนั้น
  - 2) หมู่ลูกเสือเล่าเรื่องประเทศที่ชอบและต้องการไปเยือนให้ที่ประชุมกองฟัง โดยอาจมีภาพเพลงการทักทายด้วยภาษาของประเทศนั้นด้วย
- 4.4 ผู้กำกับเล่าเรื่องที่เป็นประโยชน์
- 4.5 พิธีปิดประชุมกอง (นัดหมาย ตรวจเครื่องแบบ ชักธงลง เลิก)

## 5. การประเมินผล

- 5.1 สังเกตความรับผิดชอบการรับมอบหมายงาน
- 5.2 การร่วมมือการเป็นหมู่พวกในกลุ่ม
- 5.3 การเล่าเรื่องประเทศที่ประทับใจและต้องการไปเยือนว่ามีเตรียมพร้อมหรือไม่

(หมายเหตุ : กิจกรรมนี้ใช้จัดกิจกรรมบูรณาการกับรายวิชา อาเซียนศึกษา)

## 6. คุณธรรม

- 6.1 ความพอเพียง
- 6.2 ซื่อสัตย์สุจริต
- 6.3 รับผิดชอบ
- 6.4 ความกตัญญู
- 6.5 อุทิศการณืคุณธรรม

## ภาคผนวกประกอบแผนการจัดกิจกรรมที่ 14

### เพลง

#### บุหลังกากา

บุหลังกา ก้า ตูอา	แมนชอก ดีเจ มูลา
เมเน ชูตา ตูอา	คิคินยา ติงกา ตูอา
เรซุม เรซุม เรซุม มูลาลา	เรซุม เรซุม เรซุม มูลาลา
เรซุม เรซุม เรซุม มูลาลา	บุหลังกา ก้า ตูอา

### เรื่องสั้นที่เป็นประโยชน์

#### เวลากับนาฬิกา แตกต่างแต่เต็มเต็ม

เวลา... เดินไปข้างหน้า แต่นาฬิกา.... เดินอยู่ที่เก่า  
เวลา... ไม่อาจย้อนกลับ แต่นาฬิกา... เราหมุนย้อนมันได้  
เวลา... เมื่อสูญเสียไปแล้วไม่อาจเรียกร้องคนได้ แต่นาฬิกา... เสียก็ซ่อมหรือซื้อใหม่ได้  
เวลา... ได้มาฟรีๆ ไม่ต้องเรากับอะไร แต่นาฬิกา... ยิ่งสวยยิ่งแพงใช้เงินซื้อมากเท่านั้น  
แล้วอย่างนี้มันจะคู่กันได้อย่างไร ในเมื่อมันแตกต่างกันมาก แต่ถ้าไม่มีนาฬิกาจะรู้เวลาไหม หรือ  
ถ้ามีนาฬิกาแต่ไม่รู้จักเวลาจะมีประโยชน์อะไร  
ถึงสองสิ่งนี้จะแตกต่างกัน แต่ถ้ามันจะคู่กันแล้ว ย่อมมีจุดร่วมกันเสมอเพียงแต่จะมองเห็นหรือไม่

เรื่องนี้สอนให้รู้ว่า คนที่มีวิธีแตกต่างกัน ย่อมช่วยเหลือและเติมเต็มกันได้เสมอ เราต้องมองข้ามสิ่งดีๆ  
ของกันและกันเสมอ

**แผนการจัดกิจกรรมลูกเสือสามัญ ลูกเสือโท ชั้นประถมศึกษาปีที่ 5**  
**หน่วยที่ 5 ทักษะในทางวิชาลูกเสือ**  
**แผนการจัดกิจกรรมที่ 15 การเก็บรักษาอุปกรณ์ที่มีคม** **เวลา 1 ชั่วโมง**

---

**1. จุดประสงค์การเรียนรู้**

- 1.1 บอกวิธีการเก็บรักษาของมีคม ได้อย่างถูกต้อง
- 1.2 ปฏิบัติการใช้เลื่อย และมีดเหลาได้อย่างถูกต้อง
- 1.3 ลูกเสือสามารถจัดทำ สมอบก และผ้าฟืนได้

**2. เนื้อหา**

- 2.1 วิธีใช้มีด ขวาน เลื่อยและมีดเหลาไม้
- 2.2 วิธีเก็บรักษามีด ขวาน เลื่อยและมีดเหลาไม้
- 2.3 การนำไม้มาทำเป็นสมอบก สำหรับชิงเต็นท์

**3. สื่อการเรียนรู้**

- 3.1 แผนภูมิเพลง
- 3.2 ฐานสาธิตการเก็บมีด ขวาน เลื่อยและมีดเหลา
- 3.3 ไม้สำหรับทำสมอบก และฟืน
- 3.4 ใบความรู้
- 3.5 เรื่องสั้นที่เป็นประโยชน์

**4. กิจกรรม**

- 4.1 พิธีเปิดประชุมกอง (ชักธงขึ้น สวดมนต์ สงบนิ่ง ตรวจ แยก)
- 4.2 เพลง หรือเกม
- 4.3 กิจกรรมตามจุดประสงค์การเรียนรู้  
หมู่ลูกเสือเรียนรู้จากฐานสาธิตและฝึกปฏิบัติ ดังนี้  
ฐานที่ 1 วิธีใช้และเก็บรักษามีด ขวาน และเลื่อย  
ฐานที่ 2 การพก นำพา และส่งมีด ขวาน เลื่อยให้ผู้อื่น  
ฐานที่ 3 การใช้มีดเหลาไม้ทำสมอบก  
ฐานที่ 4 การใช้ขวานตัดและผ่าไม้เพื่อทำฟืนก่อกองไฟ
- 4.4 ผู้กำกับลูกเสือเล่าเรื่องสั้นที่เป็นประโยชน์
- 4.5 พิธีปิดประชุมกอง (นัดหมาย ตรวจเครื่องแบบ ชักธงลงลง เลิก)



## 5. การประเมินผล

- 5.1 สังเกตความถูกต้องจากการปฏิบัติขณะสาธิตในฐานกิจกรรม
- 5.2 ชักถามให้อธิบายวิธีการใช้และเก็บรักษาของมีคม

## 6. คุณธรรม

- 6.1 ความพอเพียง
- 6.2 ซื่อสัตย์สุจริต
- 6.3 รับผิดชอบ
- 6.4 ความกตัญญู
- 6.5 อุทิศการณืคุณธรรม

## ภาคผนวกประกอบแผนกิจกรรมที่ 15

### เพลง

### ชมป่า

ปานี้เขาวามีวิหค	หมู่่นกนักร้อยพัน
มาด้วยกัน ๆ ชมไพร	นะเพื่อนเอ๋ยให้เปลิดเปลิน
ปานี้เขาวามีความสุข	สนุกตั้งเชื่อเชิญ
มาก้าวเดิน ๆ ชมไพร	นะเพื่อนเอ๋ยวิไลตา

### เรื่องสั้นที่เป็นประโยชน์

#### ชีวิตและธรรมชาติ

ชีวิตจะมีพลัง ถ้าถูกเสือทุกนาย ตื่นเช้าและนอนแต่หัวค่ำ เพราะชีวิตของเราจะเป็นนายของเวลา หรือเป็นทาสของเวลาที่ขึ้นอยู่กับเรามีวินัยในการใช้เวลาให้เป็นประโยชน์อย่างไร

เวลาที่นอนเป็นหัวใจของชีวิต เป็นจุดเริ่มต้นของการใช้ชีวิตที่สอดคล้องกับธรรมชาติ เราไม่มีวันเอาชนะธรรมชาติได้ เราจึงต้องเรียนรู้ที่จะอยู่ร่วมกับธรรมชาติอย่างกลมกลืน เมื่อคนเราควบคุมเวลาตื่นนอนได้ ย่อมควบคุมเวลาในการใช้ชีวิตได้ หากเราควบคุมเวลาในการใช้ชีวิตไม่ได้ ชีวิตเราก็จะรวนไปทั้งวัน เวลาจะหดลงภาระจะเพิ่มขึ้น อะไรที่คนทำจะไม่ได้ทำ ชีวิตที่ควรจะเรียบง่าย ก็จะยุ่งเหยิงทั้งวันเป็นทวิคูณ

เรื่องนี้สอนให้รู้ว่า การบริหารเวลาอย่างมีประสิทธิภาพจะช่วยให้สุขภาพจิตดี พลังชีวิตก็จะเกิดขึ้นการดำเนินชีวิตจะเป็นไปอย่างราบรื่น

## ใบความรู้ การเก็บรักษามีด - ขวาน

### การใช้และการเก็บรักษามีดและขวาน

มีดและขวานเป็นเครื่องมือจำเป็นที่ลูกเสือต้องใช้ในการอยู่ค่าย เพื่อตัด ทอน เสียมไม้ แต่การใช้ต้องให้ถูกวิธีและระวังมิให้เกิดอันตราย ดังนี้

#### มีด

มีดเป็นเครื่องมือที่ใช้สำหรับฟัน จัก เหลา ผ่า ตัด ลิดหรือถ่างวัสดุต่างๆ เช่น ต้นไม้ กิ่งไม้ ต้นหญ้า เนื้อ ผัก เป็นต้น มีดมีรูปร่างและขนาดแตกต่างกันตามความเหมาะสมของการใช้งาน เราอาจจำแนกมีดตามขนาดได้เป็น 2 ประเภท คือ

#### 1. มีดเล็ก ได้แก่ มีดพกประจำตัว และมีดที่ใช้ในการทำครัว

(1) มีดพกประจำตัว เป็นมีดใช้พกพาติดตัวอยู่เสมอในขณะที่อยู่ค่ายพักแรม หรือเดินทางไกล ตัวมีดประกอบไปด้วยส่วนใบมีดและด้าม มีดพกประจำตัวมีไว้เพื่อตัดเชือก ลิดกิ่งไม้ขนาดเล็ก หรืออาจใช้ในการประกอบอาหาร เป็นต้น หลังจากใช้แล้วต้องเก็บรักษาและซ่อมแซม ต้องหมั่นลับให้คมอยู่เสมอ และชโลมน้ำมันเพื่อป้องกันสนิม หมั่นตรวจดูอย่าให้มีดโยกคลอนหรือด้ามมีดแตกหัก

(2) มีดที่ใช้ในการทำครัว เป็นมีดบางขนาดเล็กสำหรับการประกอบอาหาร อาจไม่จำเป็นในการอยู่ค่ายพักแรม เพราะอาจใช้มีดพกประจำตัวแทนก็ได้ วิธีการบำรุงรักษาเช่นเดียวกับมีดพกประจำตัว

2. มีดใหญ่ ได้แก่ มีดโต้ มีดดาบหย่า มีดพร้าถางเป็นมีดที่มีความจำเป็นในการอยู่ค่ายพักแรมเป็นอย่างมาก มีส่วนประกอบ 2 ส่วน คือ ส่วนใบมีดและส่วนด้าม ส่วนใบมีดจะต้องลับให้คม เช็ดให้แห้ง ทาน้ำมันทุกครั้งที่ใช้จนเสร็จแล้ว การบำรุงรักษาและซ่อมแซมต้องหมั่นตรวจดูว่าด้ามมีดอยู่ในสภาพสมบูรณ์ดีหรือไม่ ใบมีดโยกคลอนหรือไม่ และถ้าใบมีดโยกคลอนควรเปลี่ยนด้ามมีดเสียใหม่เพื่อความแข็งแรง วิธีใช้ควรให้ห่างจากผู้อื่น และใช้งานด้วยความระมัดระวัง ไม่ประมาทหรือดึกคະนอง

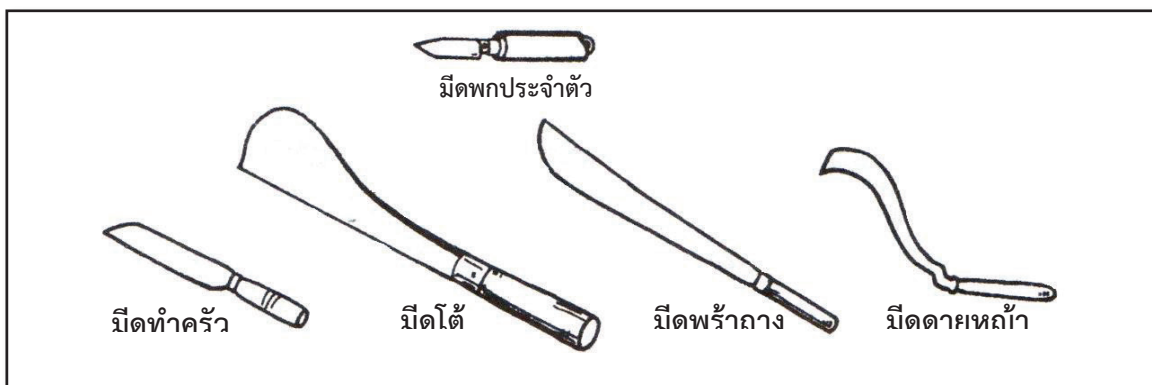

มีดชนิดต่าง ๆ

## ขวาน

ขวานเป็นเครื่องมือที่ทำด้วยเหล็กมีสันหนาใหญ่ใช้สำหรับตัด ฟัน ผ่า ตอก ทุบ และถากไม้ อาจจำแนกขวานออกได้เป็น 2 ประเภท คือ

1. **ขวานไทย** เป็นขวานพื้นเมือง เหมาะสำหรับคนไทย และมีขนาดแตกต่างกัน 2 ชนิด คือ ขวานไทยขนาดเล็ก ทำด้วยเหล็กหน้าตรง ด้านคมค่อนข้างบาง กว้างประมาณ 3 นิ้ว และส่วนสันหนาประมาณ 2 – 2½ นิ้ว ซึ่งมีรูตรงกลางสำหรับสอดใส่ด้าม ซึ่งทำด้วยไม้ยาวประมาณ 12-14 นิ้ว ขวานชนิดนี้มีน้ำหนักค่อนข้างเบา ขวานไทยขนาดใหญ่ มีลักษณะรูปร่างคล้ายกับขวานไทยขนาดเล็ก แต่มีขนาดใหญ่กว่าและมีด้ามยาวประมาณ 2 เท้า จึงเหมาะที่จะใช้ในงานหนัก เช่น การโค่นและการผ่าไม้ขนาดใหญ่ เป็นต้น

2. **ขวานฝรั่ง** เป็นขวานจากต่างประเทศ ที่นิยมใช้กันมี 2 ชนิด คือ ขวานฝรั่งขนาดเล็ก ทำด้วยเหล็กกล้า ด้านคมค่อนข้างบาง กว้างประมาณ 4½ นิ้ว ส่วนสันกว้างประมาณ 2½ นิ้ว มีช่องเป็นวงรีสำหรับใส่ด้ามไม้เนื้อแข็งซึ่งมีความยาวประมาณ 14 นิ้ว ส่วนขวานฝรั่งขนาดใหญ่ มีรูปร่างเหมือนกับขวานฝรั่งขนาดเล็ก แต่มีขนาดโตขึ้นเล็กน้อย และมีด้ามยาวประมาณ 2 เท้า

ขวานมีส่วนประกอบที่สำคัญ 2 ส่วน คือ ส่วนตัวขวาน ซึ่งทำด้วยเหล็ก และส่วนด้ามที่ทำด้วยไม้

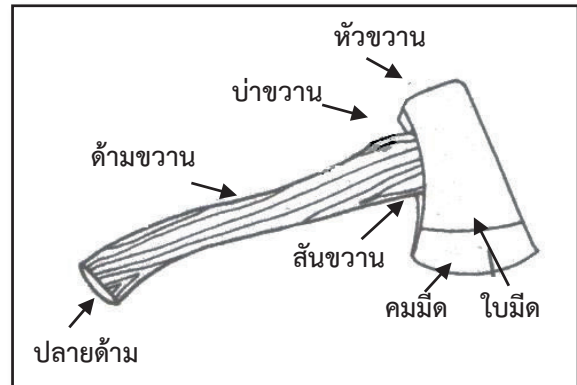

### การใช้และเก็บรักษามีดและขวาน

มีดและขวานเป็นเครื่องมือที่เป็นประโยชน์ต่อการอยู่อาศัยพักแรมของลูกเสือมาก เนื่องจากการพักแรมมักนิยมเลือกสถานที่ที่เป็นสนาม ป่าไม้ หรือถ้ำภูเขา ซึ่งมีธรรมชาติที่เป็นต้นไม้ ต้นหญ้า จึงจำเป็นต้อง ตัด ลิด ถาก หรือถางให้มีสถานที่ที่เหมาะสมแก่การพักแรมค้างคืนและแม้ลูกเสือพักอาศัยอยู่ที่บ้านก็ต้องมีการใช้มีดและขวาน ดังนั้นจึงจำเป็นต้องรู้จักวิธีการใช้และการเก็บรักษามีดและขวาน เพื่อจะใช้ได้อย่างทนทานและปลอดภัย ควรปฏิบัติดังนี้

1. อย่าวางมีดหรือขวานไว้บนพื้น เพราะจะเป็นอันตรายต่อตนเองและผู้อื่นที่เผลอไปเตะหรือเหยียบเข้า นอกจากนั้นการวางมีดและขวานไว้บนพื้นจะทำให้เกิดมีสนิมได้

2. อย่าใช้มีดหรือขวาน หั่น ถาก ตัด ฟัน วัตถุที่แข็งเกินไป เพราะจะทำให้บิ่นหรือหมดคม ต้องใช้มีดหรือขวานให้เหมาะกับงาน

3. อย่าเอามีดหรือขวานไปหัน เชือด ตัดของร้อน หรือชนไฟเพราะจะทำให้คมมิดหรือขวานที่เอามาใช้ได้
4. การถือมีดและขวานต้องหันคมให้ออกนอกตัว ทั้งนี้เพื่อป้องกันการพลั้งเผลอ หรือเกิดหกล้มคมมีดและขวานอาจบาดหรือเฉือนเราได้
5. การส่งมีดและขวานให้แก่กัน อย่างใช้วิธีโยนหรือขว้าง แต่ผู้ส่งจะต้องจับสันมีดหรือขวาน หันคมมีดออกนอกตัว หรือหันด้ามคมลงบนพื้น ส่งด้ามมีดหรือขวานให้ผู้รับจับ เมื่อผู้รับจับด้ามมีดหรือขวานแน่นแล้ว ผู้ส่งจึงปล่อยมือ

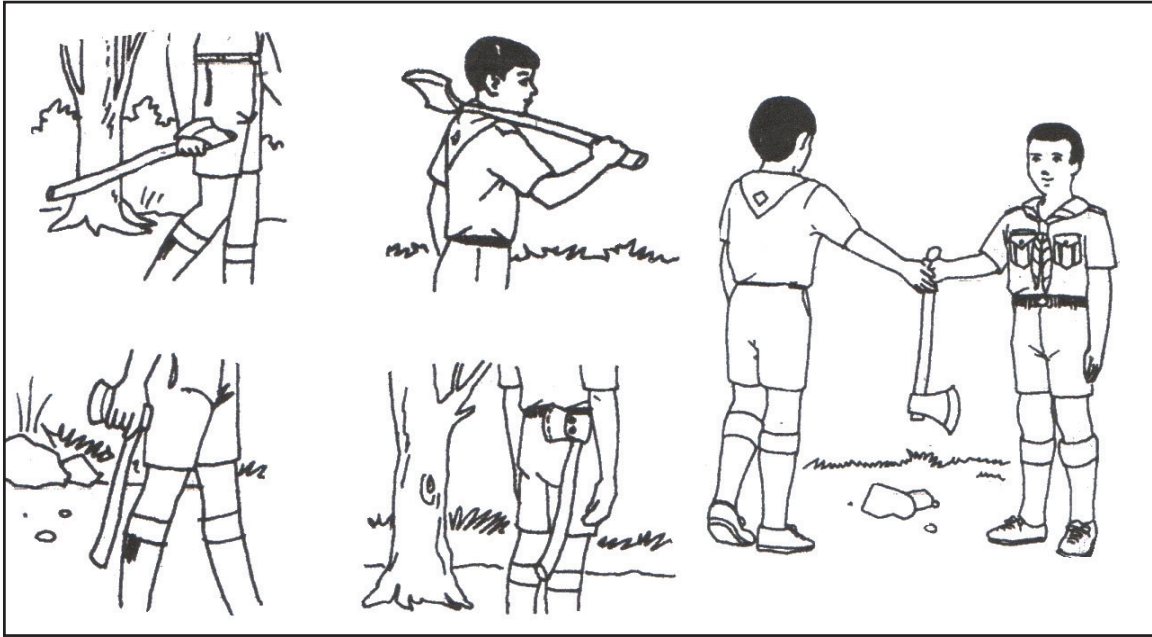

### การนำมีดและขวานไปใช้อย่างถูกวิธี

6. หลังจากใช้มีดและขวานแล้วทุกครั้ง ต้องล้างให้สะอาด เช็ดให้แห้ง ทาน้ำมันแล้วเก็บเข้าที่ให้เรียบร้อย
7. ถ้าเป็นมีดหรือขวานที่มีปลอก มีหน้ากาก ควรสวมปลอกหรือหน้ากากก่อนแล้วจึงเก็บหรือพกพาไป
8. เมื่อความคมของมีดหรือขวานหมดไป ต้องนำไปลับกับหินลับมีดหรือหินกากเพชรให้คม

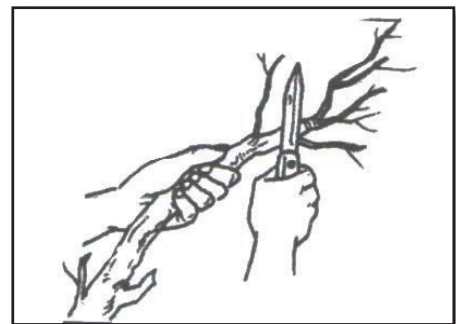

9. ถ้ำดำมีด หรือดำขวานหลวม แดก หรือร้าวต้องรีบซ่อมแซมให้มั่นคง เพื่อความปลอดภัยในการพกพา

**การใช้มีดเหลาสมอบก** ในการอยู่ค่ายพักแรมลูกเสืออาจต้องตัดไม้ในป่ามาทำสมอบก จึงควรปฏิบัติดังนี้

1. หาไม้เนื้อแข็ง เส้นผ่านศูนย์กลาง ประมาณ 1 นิ้ว มา 2-3 ต้น โดยลิดกิ่งก้านออกให้หมด
2. ทอนไม้ให้เป็นท่อนๆ ยาวประมาณ 1 ฟุต ตามจำนวนที่ต้องการ
3. ใช้มีดอีโต้หรือมีดพร้า เสียมปลายท่อนไม้ด้านหนึ่งโดยทำมุมเอียงประมาณ 45 องศา และไม้ต้องให้ปลายแหลมมากนักเพราะจะทำให้ปลายหักง่ายเวลาตอก
4. หากลูกเสือมีแต่มีดพก เมื่อต้องการเหลาสมอบก เนื่องจากต้องออกแรงมากและมีดอาจแฉลบได้
5. เหลาตัวสมอบกให้เกลี้ยงเกลา

### การใช้ขวานผ่าไม้และตัดไม้

การใช้ขวานตัดผ่าไม้เพื่อเตรียมก่อกองไฟ

การใช้ขวานตัดผ่าไม้ระวางอย่าให้พลาดเข้าหาตัวไม้ตัดดาไม้แข็งๆ เมื่อลิดกิ่งที่แห้งหรือเกะกะรอบๆ ต้นไม้ให้ลิดตามกิ่งอย่าย้อนกิ่ง อย่าตัดไม้สดจากต้นจนเหลือใช้ ควรอนุรักษ์ลำต้นและกิ่งใกล้ๆ ยอดให้เจริญเติบโตต่อไปมิให้เกิดอันตรายต่อต้นไม้



การใช้ขวานผ่าไม้

วิธีตัดหรือผ่าไม้ ก่อนจะตัดหรือผ่า ไม้ให้หาขอนไม้หรือสิ่งของอย่างใด รองพื้นที่เสียก่อนจะฟันเฉียงลง อย่าฟันตรงๆ และระวังในเรื่องที่หมาย จับขวานให้มั่น ฟันลงที่จุดตามต้องการ แต่อย่าเพิ่มแรงในขณะที่ฟันลงไป

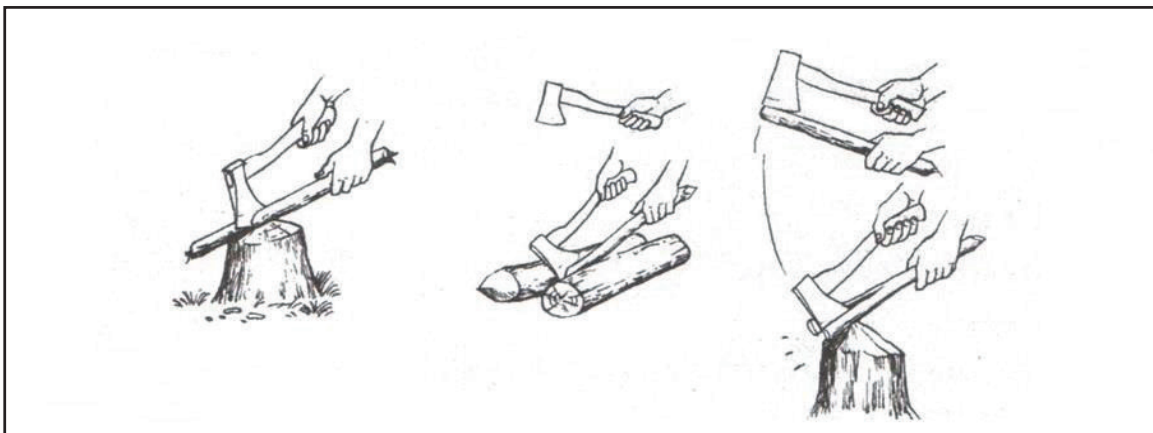

การใช้ขวานตัดไม้และผ่าไม้

แผนการจัดกิจกรรมลูกเสือสามัญ ลูกเสือโต ชั้นประถมศึกษาปีที่ 5  
หน่วยที่ 5 ทักษะในทางวิชาลูกเสือ

แผนการจัดกิจกรรมที่ 16 การผูกเงื่อนสำหรับช่วยชีวิต

เวลา 1 ชั่วโมง

1. จุดประสงค์การเรียนรู้

ลูกเสือสามารถผูกเงื่อนที่ใช้สำหรับช่วยชีวิตคนได้

2. เนื้อหา

- 2.1 การผูกเงื่อนปวงสายธนู
- 2.2 การผูกเงื่อนปวงสายธนูสองชั้น
- 2.3 การผูกเงื่อนปวงสายธนูสามชั้น
- 2.4 การผูกเงื่อนปวงสายธนูพื้นหลัก
- 2.5 การผูกเงื่อนเก้าอี้

3. สื่อการเรียนรู้

- 3.1 แผนภูมิเพลง
- 3.2 แผนภูมิเงื่อนปวงสายธนู เงื่อนปวงสายธนู 2 ชั้น เงื่อนปวงสายธนู 3 ชั้น เงื่อนปวงสายธนูพื้นหลัก เงื่อนเก้าอี้
- 3.3 เชือกประจํากายสำหรับใช้ผูกเงื่อน และเชือกสำหรับสาธิตการผูกเงื่อน
- 3.4 ใบความรู้
- 3.5 เรื่องสั้นที่เป็นประโยชน์

#### 4. กิจกรรม

- 1) พิธีเปิดประชุมกอง (ชักธงขึ้น สวดมนต์ สงบนิ่ง ตรวจแยก)
- 2) เพลง หรือเกม
- 3) กิจกรรมตามจุดประสงค์การเรียนรู้
  - 1) ผู้กำกับลูกเสือนำเสนอสนทนาถึงเหตุการณ์อันตรายที่เกิดขึ้น และอาจมีคนที่ต้องการความช่วยเหลือ เล่น การตกน้ำ การตกเหว การไต่จากที่สูง
  - 2) ร่วมกันอภิปรายถึงการช่วยเหลือที่อาจทำได้โดยการใช้เชือกและเงื่อนต่าง ๆ
  - 3) แบ่งหมู่ลูกเสือเรียนผูกเงื่อนตามฐาน โดยผู้กำกับอธิบายและสาธิต แล้วให้ลูกเสือฝึกปฏิบัติ ดังนี้  
ฐานที่ 1 เงื่อนบ่วงสายธนู  
ฐานที่ 2 เงื่อนบ่วงสายธนู 2 ชั้น และ 3 ชั้น  
ฐานที่ 3 เงื่อนบ่วงสายธนูพันหลัก  
ฐานที่ 4 เงื่อนเก้าอี้
  - 4) ผู้กำกับลูกเสือเล่าเรื่องสั้นที่เป็นประโยชน์
  - 5) พิธีปิดประชุมกอง (นัดหมาย ตรวจเครื่องแบบ ชักธงลง เลิก)

#### 5. การประเมินผล

- 5.1 สังเกต ความสนใจ
- 5.2 ตรวจสอบความถูกต้องการแสดงวิธีผูกเงื่อนบ่วงสายธนูและเงื่อนเก้าอี้

#### 6. คุณธรรม

- 6.1 ความพอเพียง
- 6.2 ซื่อสัตย์สุจริต
- 6.3 รับผิดชอบ
- 6.4 ความกตัญญู
- 6.5 อุทิศการณืคุณธรรม

## ภาคผนวกประกอบแผนกิจกรรมที่ 16

### เพลง

### เงื่อนไข

เชือกขนาดเท่ากัน  
สองเส้นไม่เท่ากันตลอด  
บ่วงสายธนู  
กระหวัดไม่ใช่เชือกเส้นยาว (ซ้ำ)

ต่อกันด้วยเงื่อนไขปิด  
สมาธิสอดคล้องกันเป็นเส้นยาว  
อาจช่วยกู้ชีวิตยืนยาว  
ลากอ้าวๆ ไม่ขาดหลุด เลย

### เรื่องสั้นที่เป็นประโยชน์

#### คิดก่อนพูด

ชายสองคนเป็นพี่น้องกัน พวกเขาเลี้ยงหมาสีขาวยาวหนึ่งตัว วันหนึ่งชายผู้น้องออกไปเยี่ยมญาติ ระหว่างทางฝนตกลงมาอย่างหนักทำให้เสื้อสีขาวของเขาเปียกโชก เมื่อไปถึงบ้านญาติจึงต้องเปลี่ยนใส่เสื้อผ้าชุดดำแทน เมื่อกลับบ้านในตอนเย็น หมาจำเขาไม่ได้จึงเห่ากระโชกเป็นการใหญ่ ชายผู้น้องโกรธมาก ร้องตำพาลางใส่ตีหมาไปรอบๆ บ้าน ชายผู้พี่มาพบเข้าจึงร้องห้ามพร้อมกับพูดว่า “อย่าตีมัน อย่าตีมัน” ชายผู้น้องพูดว่า “ตีให้ตาย หมาจะบ้า จำเจ้าของไม่ได้” ชายผู้พี่จึงกล่าวเตือนสติผู้น้องว่า “ถ้าหมาสีขาวของเรามาออกจากบ้านไปแล้วกลายเป็นหมาดำ เมื่อกลับมาเจ้าจะจำได้หรือไม่” ชายผู้น้องจึงได้สติ เพราะไม่สามารถตอบคำถามของพี่ได้

เรื่องนี้สอนให้รู้ว่า เวลาเราจะทำหรือพูดอะไรก็ตามจะต้องคิดให้รอบคอบเสียก่อน



## ใบความรู้

### เงื่อนเชือก

เงื่อนเชือกก็ยังมีบทบาทและความสำคัญสำหรับการดำเนินชีวิตของคนเรา ถึงแม้ว่าเทคโนโลยีต่างๆ จะเจริญเข้ามามากก็ตาม จะเห็นได้ว่าเงื่อนเชือกจะเกี่ยวข้องกับเราตั้งแต่แรกเกิดเมื่อเราคลอเต้ออกมาหมอมจะให้เชือกในการผูกสายสะดือ ตอนเด็กใช้เงื่อนเชือกผูกทำเปลนอน ผูกสายมุ้ง ตอนโตใช้เงื่อนเชือกผูกกรองเท้า ผูกเนคไท ผูกสิ่งของต่างๆ และยังใช้เงื่อนเชือกถักเป็นเสื้อผ้าเครื่องนุ่มห่มและเครื่องใช้ต่างๆ หลายชนิด บางครั้งเงื่อนเชือกยังมีบทบาทกับเรามากกว่านี้อาจจะช่วยชีวิตให้รอดพ้นจากอันตรายได้ ตอนเสียชีวิตเชือกยังมีบทบาทอีก เงื่อนเชือกมีความสัมพันธ์เกี่ยวข้องกับการดำเนินชีวิตของเรา เพราะฉะนั้นลูกเสือควรจะต้องศึกษาเรื่องเงื่อนเชือกเพื่อจะได้นำไปใช้ประโยชน์ในโอกาสต่อไป

### คุณสมบัติของเชือกและการใช้ประโยชน์จากเงื่อนเชือกต่างๆ

เชือกเป็นสิ่งสำคัญสำหรับผูก จากวัสดุต่างๆ ที่เป็นเส้นเล็กๆ ยาวๆ เอามาทบกัันหลายๆ เส้น หรือจะนำมาพันกันเป็นเกลียวทำให้มีขนาดใหญ่และยาว เหมาะแก่การใช้งานประเภทต่างๆ ที่ต้องการ

### เชือกแบ่งเป็นประเภทใหญ่ๆ ได้ 4 ประเภท คือ

**เชือกที่ทำจากพืช** โดยนำส่วนต่างๆ ของพืช เช่น ต้น เปลือก ไยของพืชมาทำความสะอาดแล้วนำมาพันเป็นเกลียวหรือทบกัันให้มีขนาดพอดี พืชที่สามารถนำมาทำเป็นเชือกได้ เช่น เถาวัลย์ กาบกล้วยตากแห้ง ไยมันลา ต้นกก หวาย ไยฝ้าย เปลือกปอ ไม้ไผ่ (ทำดอกมัดสิ่งของได้) เป็นต้น

**เชือกทำจากอวัยวะบางส่วนของสัตว์** เช่น หนังสัตว์ ไยไหม เป็นต้น โดยนำมาเป็นเส้นเล็กๆ แล้วนำมาพันให้เป็นเกลียวหรือทบกัันให้มีขนาดเหมาะสมกับการใช้งาน

**เชือกทำจากแร่โดยเอาแร่บางชนิด** เช่น แร่เหล็ก อลูมิเนียมมารีดให้เป็นเส้นเล็กๆ เรียกว่าเส้นใยโลหะ เอาหลายๆ เส้น แล้วนำมาพันให้เป็นเกลียวหรือใช้งานเป็นเส้นเล็กๆ ลวด ลวดสลิง เป็นต้น

**เชือกทำจากสารเคมี** หรือเชือกที่ทำจากเส้นใยสังเคราะห์ ได้จากการนำเอาสารเคมีบางชนิดมาสังเคราะห์ด้วยกรรมวิธีต่างๆ จนได้เป็นเส้นใยแล้วนำเส้นใยมาทบทัน พันเป็นเชือก เชือกไนลอน เป็นต้น

**เชือกที่เรานำมาใช้งานทั่วไปในปัจจุบันที่ทำจากวัสดุต่าง ๆ มีชื่อเรียก คือ**

- เชือกป่าน ทำจากเปลือกต้นเฮมพ์ หรือกัญชาเป็นเชือกสีเหลืองอ่อน มีความเหนียวและแข็งแรงดี แต่มีความทนทานน้อย ผุง่ายขาดเร็ว ในการที่จะใช้เชือกป่านให้ได้ทนทาน จึงเอาเชือกป่านชุบน้ำมันดิน เราเรียกว่าเชือกน้ำมัน มีคุณสมบัติอ่อนตัวไม่ดูดอมน้ำ จึงเหมาะที่จะใช้ในการผูกสิ่งของได้ดี เชือกน้ำมันขนาดเล็ก 1 นิ้ว เรียกว่า เชือกกัญชา ชาวเรือนิยมใช้ผูกโยงเรือ และใช้ผูกส่วนประกอบเสาใบเรือเล็ก
- เชือกมะลิลา ทำมาจากเปลือกต้นอะคาบาามีมากในประเทศฟิลิปปินส์ เชือกเหนียวแข็งแรงกว่าเชือกป่านชุบน้ำมันดิน มีความอ่อนตัวกว่า แต่ผุเร็วกว่าเชือกป่าน มีประโยชน์ใช้ทำรอก ทำสลิงใช้ผูกโยงเรือ
- เชือกกามะพร้าว ทำจากเส้นใยมะพร้าว มีน้ำหนักเบาลอยน้ำได้ มีความฝืดดี ไม่อมน้ำ ผุยาก จึงเป็นเชือกที่เหมาะสมกับการใช้งานในน้ำ ประโยชน์ ใช้ทำเชือกลากจูงหรือโยงเรือ พวงเรือ ทำความสะอาดง่าย แต่มีความเหนียวน้อยกว่าเชือกอื่นๆ ขนาดเดียวกัน
- เชือกมะเลิน เป็นเชือกป่านขนาดเล็ก แต่นำไปชุบน้ำมันดิน ใช้ได้ทนกว่าเชือกป่านธรรมดา ไม่อมน้ำ ผุกัดพันรอบปากขอรอก ป้องกันไม่ให้สิ่งของที่แขวนอยู่ในรอกหลุดออกจากขอ
- เชือกน้ำมัน เป็นเชือกป่านขนาดใหญ่ที่ชุบน้ำมันดิน อ่อนตัวกว่าเชือกป่านธรรมดา ใช้ได้ทน ไม่อมน้ำ กร้าแตกกร้าฝนได้ดีกว่าเชือกอื่นๆ
- เชือกป่อ ทำจากปอกระเจา เป็นเชือกขนาดเล็กแข็งก่อนใช้นำไปชุบน้ำก่อน เชือกจะอ่อนตัวและเหนียว ทำให้ผูกง่ายขึ้น เชือกป่อทำในประเทศไทยเป็นส่วนใหญ่
- เชือกสบันยาร์น เป็นเชือกเกลียวหยาบ พันเป็นเกลียว 3 – 4 เกลียว บางชนิดชุบน้ำมันดิน ทำให้เชือกอ่อนตัวไม่อมน้ำ ใช้สำหรับอุดรูรั่วต่างๆ เช่น อุดตะเข็บเรือขนาดใหญ่ก่อนยาเรือ ด้วยชัน
- เชือกด้าย ทำจากด้ายดิบหรือด้ายฟอก เป็นเชือกที่อ่อนตัวมาก ขดเก็บได้ง่าย มีสีขาวมอดปลวกไม่ชอบอาศัยกัดกิน ประโยชน์ใช้ทำแห อวน สวิง หรือผูกมัดสิ่งของเล็ก มีหลายชนิด ขนาดเล็กมากๆ ใช้ในการปักเย็บ
- เชือกสายลือด ทำจากป่านอย่างดี ถักเป็นเส้น ไม่ได้ใช้พันเป็นเกลียวอย่างเชือกชนิดอื่นๆ ใช้ทำสายลือดเครื่องวัดระยะทางเดินเรือ ใช้ทำบ่วงบาศ ชนิดที่ทำจากใยไนลอนใช้โรยตัวจากที่สูงได้ คุณสมบัติไม่อมน้ำ ไม่ขาดง่าย
- เชือกลวด ทำจากโลหะเส้นเล็กๆ ใช้ทำลวดสลิงขึงโยงวัตถุต่างๆ คุณสมบัติแข็งแรง ไม่อมน้ำทนทาน รับน้ำหนักได้มาก ใช้ผูกมัดสิ่งของก็ได้ และเชือกลวดชนิดพันเป็นเกลียวมีไส้เป็นลวด

แข็งแรงเก็บได้มีกำลังยกและจุดได้มาก ประโยชน์ใช้ทำลวดขึงโยงสลิงยึดสิ่งต่าง ๆ ให้อยู่กับที่ เช่น โยงยึดเสาไฟฟ้า

- เชือกไพลอน ทำจากเส้นใยไพลอนซึ่งเป็นใยสังเคราะห์ คุณสมบัติเหนียวมาก ไม่ดูดน้ำทนต่อดินฟ้าอากาศและความชื้น มอดปลวกไม่กัดกิน แต่มีความยืดตัวได้มากกว่าเชือกประเภทอื่นๆ เหมาะใช้งานทั้งบนบกและในน้ำ ข้อเสียคือปมเงื่อนจะคลายง่าย

## เงื่อนเชือกตามหลักสูตรลูกเสือโลกมีดังนี้

### เงื่อนพิรอด (Reef Knot)

- ประโยชน์
1. ใช้ต่อเชือกที่มีขนาดเดียวกัน
  2. ใช้เป็นเงื่อนในการพยาบาล เช่น ผ่าผูกพันแผล
  3. ใช้ผูกปลายเชือกของเงื่อนกากบาทญี่ปุ่น

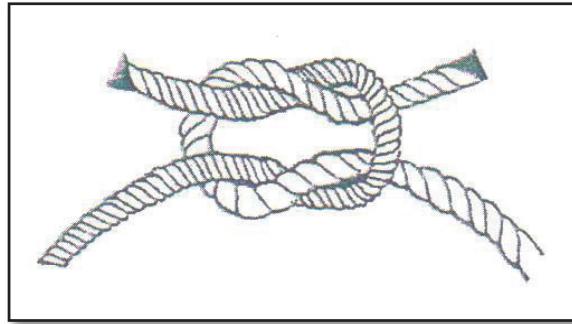

### วิธีผูก วิธีที่ 1

ขั้นที่ 1 ปลายเชือกด้านซ้ายทับด้านขวา

ขั้นที่ 2 – 3 อ้อมปลายเชือกด้านซ้ายลงใต้เส้นเชือกด้านขวาให้ปลายเชือกตั้งขึ้น แล้วรวมปลาย

เชือกเข้าหากันโดยให้ด้านขวาทับด้านซ้าย

ขั้นที่ 4 อ้อมปลายเชือกขวามือลอดใต้เส้นซ้ายมือ จัดเงื่อนให้เรียบร้อย

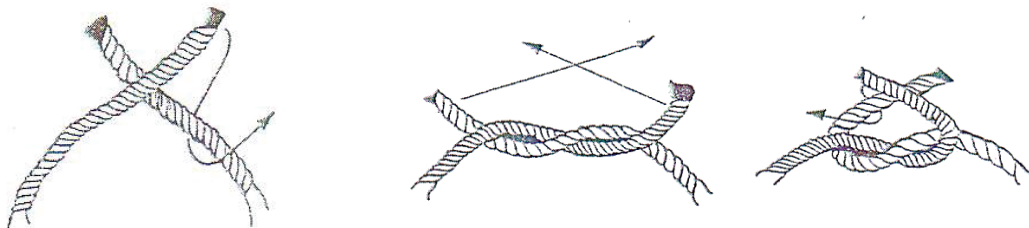

### วิธีผูก วิธีที่ 2 (เงื่อนพิรอด) เมอปลายเชือกมีความแข็งแรงมาก

ขั้นที่ 1 ขดปลายเชือกด้านซ้ายงอเป็นบ่วง สอดปลายเชือกด้านขวาขึ้นในบ่วง

ขั้นที่ 2 ม้วนเส้นขวามือลงอ้อมด้านหลังของบ่วง

ขั้นที่ 3 สอดปลายเชือกเส้นขวามือลงในบ่วง แล้วจัดเงื่อนให้เรียบร้อย

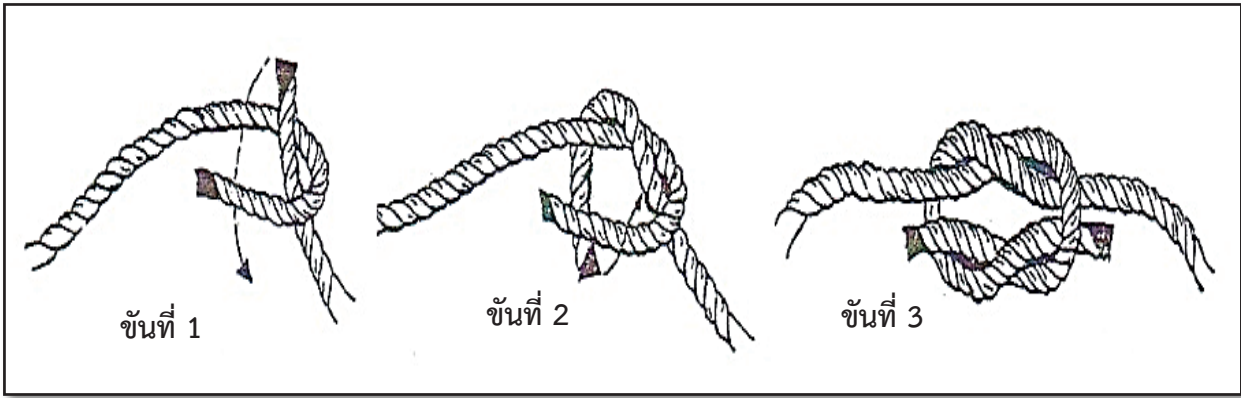

### เงื่อนขัดสมาธิ (Sheet Bend)

- ประโยชน์ 1. ใช้ต่อเชือกที่มีขนาดต่างกัน  
2. ใช้ผูกกับสิ่งที่เป็นขหรือเป็นหุอยู่แล้ว เช่น ธงชาติ เป็นต้น

- วิธีผูก ชั้นที่ 1 งอเชือกเส้นใหญ่ให้เป็นบ่วง สอดปลายเส้นเล็กเข้าในบ่วงโดยสอดจากข้างล่าง  
ชั้นที่ 2 ม้วนเส้นเล็กลงอ้อมด้านหลังเส้นใหญ่ทั้งคู่  
ชั้นที่ 3 จับปลายเส้นเล็กขึ้นไปสอดเส้นตัวเองเป็นการขัดไว้ จัดเงื่อนให้แน่นและเรียบร้อย

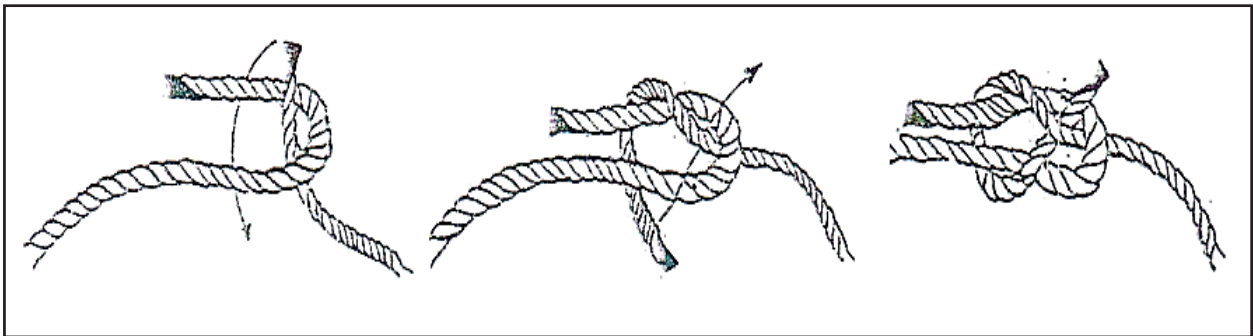

### เงื่อนผูกกระหวัดไม้ (Simple Turn and Two Half Hitch)

- ประโยชน์ 1. เป็นเงื่อนผูกสัตว์ เรือ แพ ไม้กับหลักหรือห้วง  
2. ใช้ในเงื่อนนุกเบิก โดยปิดหัวเงื่อนตะกรุดเบ็ดกันเงื่อนตะกรุดเบ็ดหลุดหรือคลาย  
3. เป็นเงื่อนที่ผูกง่ายแก้ง่าย

- วิธีผูก ชั้นที่ 1 อ้อมปลายเชือกไปคล้องหลักหรือราวหรือบ่วง ให้ปลายเชือกอยู่ข้างบนเส้นเชือก  
ชั้นที่ 2 สอดปลายเชือกสอดใต้เชือกเข้าไป  
ชั้นที่ 3 อ้อมปลายเชือกข้ามเส้นที่เป็นบ่วงและเส้นที่เป็นตัวเชือก

ขั้นที่ 4 สอดปลายเชือกสอดใต้ตัวเชือก เลยข้ามไปเส้นบ่วงจัดเงื่อนให้เรียบร้อย

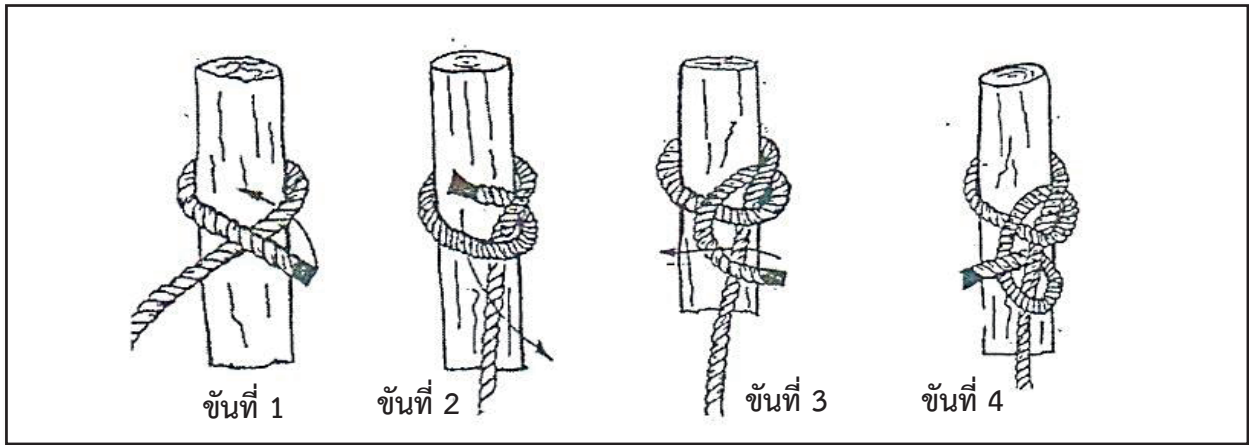

**เงื่อนบ่วงสายธนู (Bowline)**

- ประโยชน์**
1. เป็นเงื่อนที่ไม่รัดเข้าไปรัดสิ่งที่ผูก จึงเหมาะที่จะคล้องสัตว์ไว้กับหลัก ทำให้หมุ่นได้รอบ
  2. ใช้เป็นบ่วงคล้องช่วยคนตกน้ำ ขณะที่ลากขึ้นมาจะไม่รัดเข้าไปรัด (เวลาลากต้องจับต้นคอคนตกน้ำให้หงายขึ้น เพื่อให้จมูกพ้นน้ำ)
  3. ใช้คล้องคนหย่อนจากที่สูง หรือดึงจากที่ต่ำขึ้นที่สูง

**วิธีผูก** วิธีที่ 1 ทำบ่วงนอกตัว (เพื่อช่วยเหลือหรือคล้องผู้อื่น)

ขั้นที่ 1 ขดเชือกให้เป็นบ่วงคล้าย เลข 6 ถือไว้ด้วยมือซ้าย

ขั้นที่ 2 มือขวาจับปลายเชือกสอดเข้าไปในบ่วง (สอดจากด้านล่าง)

ขั้นที่ 3 จับปลายเชือกอ้อมหลังตัวเลข 6 แล้วสอดปลายลงในบ่วงหัวเลข 6 จัดเงื่อนให้แน่นและเรียบร้อย

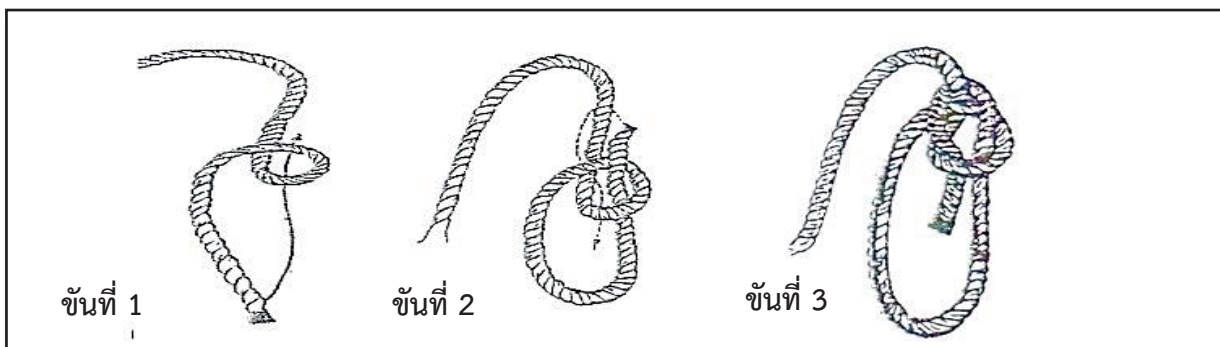

วิธีที่ 2 (เงื่อนบ่วงสายธนู) เป็นการผูกห่วงในตัวเพื่อช่วยเหลือตนเอง

ขั้นที่ 1 ใช้มือซ้ายจับเชือกให้เหลือส่วนปลายเชือกประมาณ 1 เมตร มือขวาอ้อมไปหลังจับปลายเชือกขึ้นมาจนเป็นบ่วงคล้ายลำตัวปลาปลายเชือกอยู่บนเส้นเชือก

ขั้นที่ 2 พลิกข้อมือขวาเข้าหาตัว ดักเชือกจากมือซ้าย (2ก) จนตัวเชือกเข้าไปคล้องข้อมือขวาเป็นบ่วงเลข 6 (2ข)

ขั้นที่ 3 สอดปลายเชือกอ้อมลอดใต้เส้นมือซ้าย มือซ้ายแล้วดึงลงในช่องหมายเลข 6 ชักมือขวาออกจากบ่วงเลข 6 พร้อมดึงปลายเชือกมือซ้ายถึงเชือกจัดเงื่อนให้เรียบร้อย

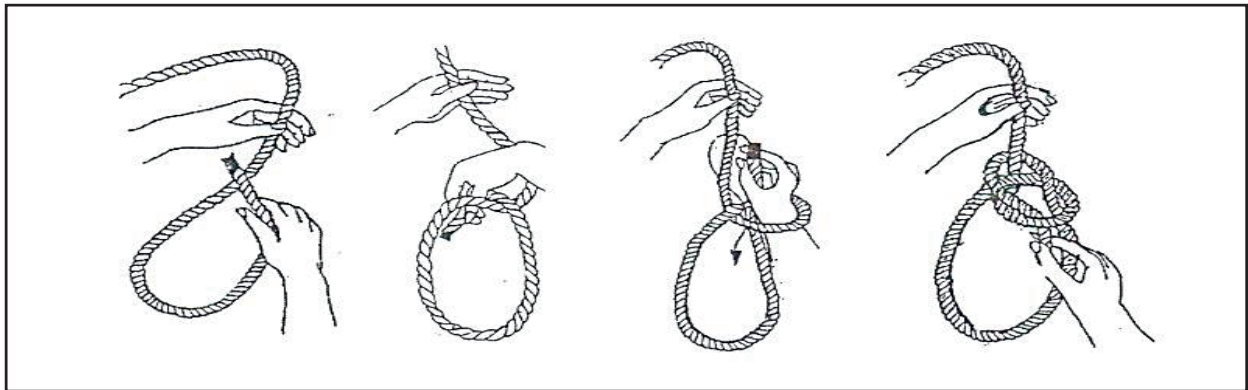

**เงื่อนตะกรุดเบ็ด (Clove Hitch) ขั้นที่ 1**

**ขั้นที่ 2**

**ขั้นที่ 3**

- ประโยชน์**
1. เงื่อนตะกรุดเบ็ดใช้ในการผูกแน่น เช่น ผูกกากบาท
  2. ใช้ผูกโยง เรือ แพ สัตว์เลี้ยงไว้กับเสาหรือรั้ว
  3. ใช้ทำบันไดเชือก บันไดลิง

**วิธีผูก วิธีที่ 1** (เมื่อสามารถทำเป็นห่วงสวมหัวเสาได้)

ขั้นที่ 1 พักเชือกให้เป็นบ่วงสลัดกัน (ดังรูป)

ขั้นที่ 2 เลื่อนบ่วงให้เข้าไปซ้อน (รูป ก.) จนทับกันเป็นบ่วงเดียว (รูป ข.)

ขั้นที่ 3 นำบ่วงจากขั้นที่ 2 ข. สวมลงในเสาแล้วดึงปลายเชือกจัดเงื่อนให้แน่น

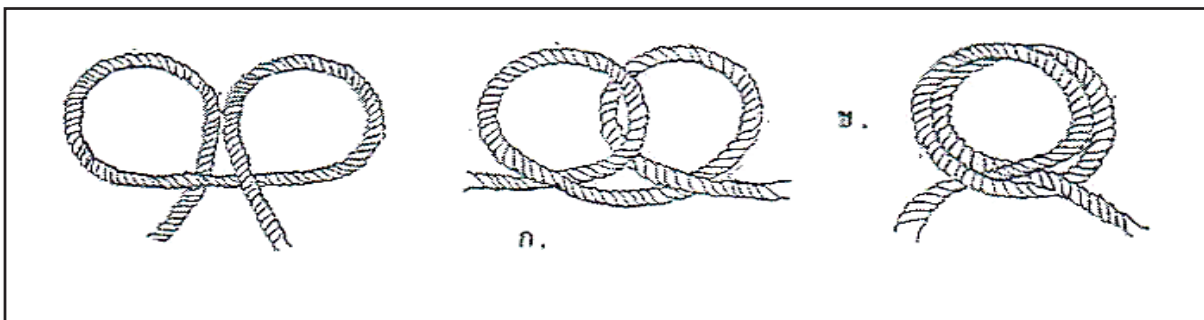

**ขั้นที่ 1**

**ขั้นที่ 2**

**ขั้นที่ 3**

**วิธีที่ 2** (เงื่อนตะกรุดเบ็ด)

เมื่อต้องการผูกกับหลัก เสา ต้นไม้ ซึ่งไม่สามารถทำเป็นบ่วงไปสวมกับวิธีที่ 1 ได้ (วิธีนี้ใช้มาก ลูกเสือต้องฝึกให้คล่องทั้งสภาพเสาที่ตั้งอยู่ หรือคานที่อยู่ในแนวนอน)

ขั้นที่ 1 พาดปลายเชือกอ้อมหลักไปด้านหลังวกกลับมาด้านหน้าให้ปลายเชือกอยู่ให้ตัวเชือก

ขั้นที่ 2 ยกปลายเชือก พร้อมทั้งอ้อมหลังอีกครั้งหนึ่ง

ขั้นที่ 3 อ้อมปลายเชือกไปด้านหลังแล้ววกกลับมาด้านหน้าลอดตัวเอง จัดเงื่อนให้เรียบร้อย



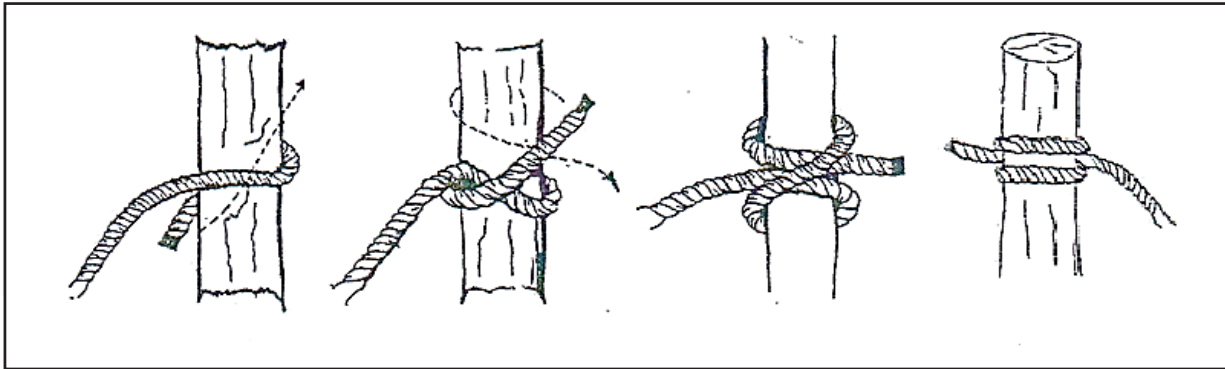

ขั้นที่ 1

ขั้นที่ 2

ขั้นที่ 3

ด้านหลัง

### เงื่อนประมง (Fisherman's Knot)

ประโยชน์ เป็นเงื่อนที่ใช้ต่อเชือกสองเส้นขนาดเดียวกันอย่างง่ายที่สุด และรับกำลังลากได้อย่างดี บางคน เรียกว่า เงื่อนหัวล้านชนกัน

วิธีผูก ขั้นที่ 1 ให้ปลายเชือกซ้อนกันดังรูป

ขั้นที่ 2 ผูกปลายเชือก ก. รอบตัวเชือก A ด้วยผูกขัดชั้นเดียวธรรมดา

ขั้นที่ 3 ผูกปลายเชือก ข. รอบตัวเชือก B

ขั้นที่ 4 ดึงเส้นเชือก A, B ให้ปมเงื่อนเข้าไปชนกัน

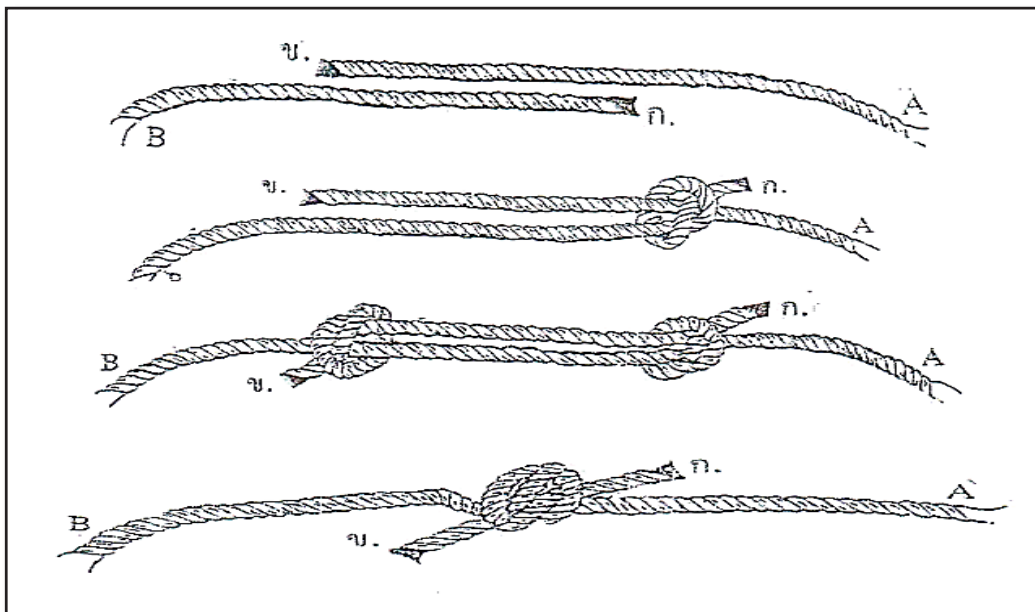

### เงื่อนผูกซุง (A Timber Hitch)

ประโยชน์ 1. ใช้ผูกซุงหรือเสาหนักๆ เพื่อลาก

2. ผูกสัตว์ เรือ แพ ไว้กับหลักจะยิ่งแน่นเมื่อถูกดึง

3. ใช้เป็นเงื่อนเริ่มต้นในการผูกทแยง

วิธีผูก ขั้นที่ 1 สอดเชือกให้คล้องรอบต้นซุงหรือเสา

ขั้นที่ 2 งอปลายเชือกคล้องตัวเชือก

ขั้นที่ 3 พันปลายเชือกรอบเส้นตัวเอง 3 – 5 รอบ ดึงตัวเชือก A ให้เงื่อนแน่น

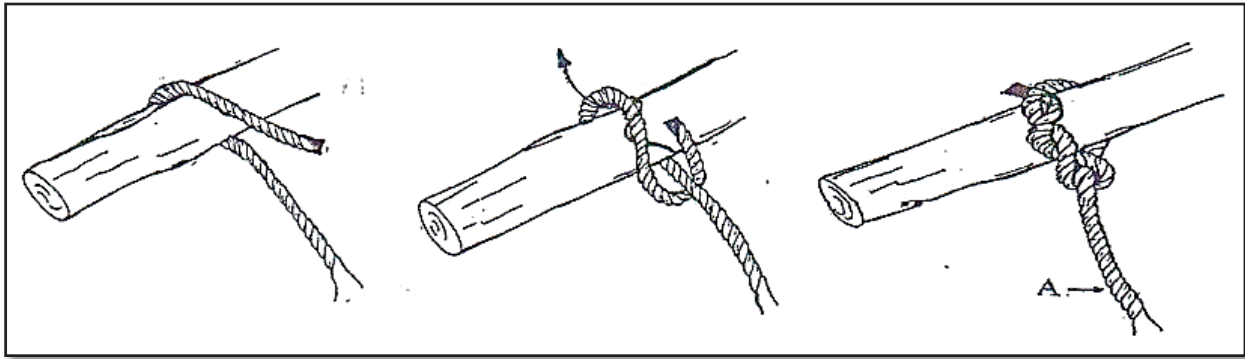

### เงื่อนผูกกริ่ง (Tar buck Knot)

ประโยชน์ ใช้ผูกสายเต็นท์ยึดเสาธงเพื่อกันล้ม ใช้รั้งต้นไม้เป็นเงื่อนเลื่อนให้ตั้งและหย่อนได้

วิธีผูก ขั้นที่ 1 นำเชือกคล้องกับหลังเสาหรือบ่วง

ขั้นที่ 2 ใช้ปลายเชือกพันเชือกเส้นยาว โดยพันปลายเกลียวประมาณ 3 – 4 เกลียว พันลงมาทางด้านเป็นห่วง

ขั้นที่ 3 ดึงปลายเชือกขึ้นไปด้านบน แล้วพันกับเชือกเส้นยาวด้านบนเพื่อกันไม่ให้เกลียวเชือกหลุด

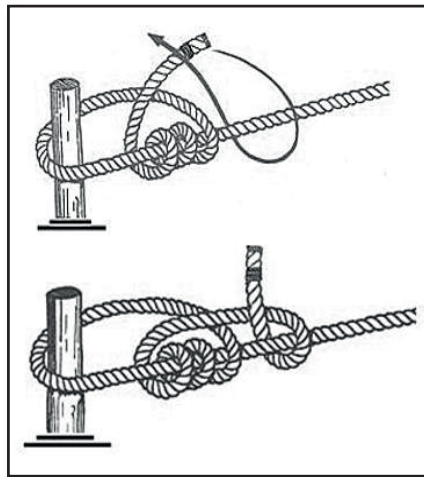

### เงื่อนหมายเลข 8 หรือปมตาไก่

ประโยชน์ 1. ใช้ผูกปลายเชือกให้เป็นปม

2. ใช้ผูกแทนการพันหัวเชือกชั่วคราวเอาตัวเชือกทำเป็นบ่วง c ทับปลาย a แล้วอ้อมเชือก a

อ้อมออกมาทับบ่วง c สอดปลาย b เข้าในบ่วง c ดึงปลาย a และ b จะเกิดปม

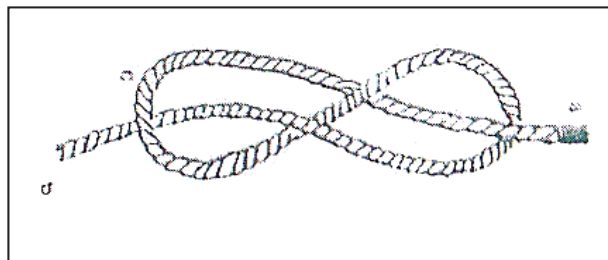



**แผนการจัดกิจกรรมลูกเสือสามัญ ลูกเสือโต ชั้นประถมศึกษาปีที่ 5**  
**หน่วยที่ 5 ทักษะในทางวิชาลูกเสือ**  
**แผนการจัดกิจกรรมที่ 17 การผูกเงื่อนที่ใช้ในชีวิตประจำวัน**      เวลา 1 ชั่วโมง

---

**1. จุดประสงค์การเรียนรู้**

- 1.1 สามารถผูกเงื่อนประมง เงื่อนผูกกร่น เงื่อนผูกคนลากได้
- 1.2 สามารถผูกเงื่อนขัดสมาธิ หรือเงื่อนขัดสมาธิ 2 ชั้นได้
- 1.3 สามารถผูกเงื่อนผูกซุง เงื่อนตะกรุดเบ็ด เงื่อนผูกรั้วได้

**2. เนื้อหา**

- 2.1 การผูกเงื่อนโดยใช้เชือกที่มีขนาดเดียวกัน เช่น เงื่อนประมง เงื่อนผูกกร่น เงื่อนผูกคนลาก
- 2.2 การผูกเงื่อนโดยใช้เชือกที่มีขนาดต่างกัน เช่น เงื่อนขัดสมาธิ ขัดสมาธิ 2 ชั้น
- 2.3 การผูกเงื่อนโดยใช้เชือกกับวัสดุอย่างใดอย่างหนึ่ง เช่น เงื่อนผูกซุง เงื่อนตะกรุดเบ็ด เงื่อนผูกรั้ว

**3. สื่อการเรียนรู้**

- 3.1 แผนภูมิเพลง
- 3.2 แผนภูมิขั้นตอนการผูกเงื่อนประมง เงื่อนผูกกร่น เงื่อนผูกคนลาก เงื่อนขัดสมาธิ เงื่อนขัดสมาธิ 2 ชั้น เงื่อนผูกซุง เงื่อนตะกรุดเบ็ดและเงื่อนผูกรั้ว
- 3.3 เชือกประจำกายสำหรับใช้ผูกเงื่อน และเชือกสำหรับสาธิตการผูกเงื่อน
- 3.4 เชือกสำหรับผูกเงื่อน
- 3.5 เรื่องสั้นที่เป็นประโยชน์

#### 4. กิจกรรม

- 1) พิธีเปิดประชุมกอง (ชักธงขึ้น สวดมนต์ สงบนิ่ง ตรวจ แยก)
- 2) เพลง หรือเกม
- 3) กิจกรรมตามจุดประสงค์การเรียนรู้ประสงค์
  - 1) ผู้กำกับลูกเสือและลูกเสือ ช่วยกันอภิปรายถึงประโยชน์ของเชือกในชีวิตประจำวัน และ การใช้เชือกขนาดต่างๆ
  - 2) แบ่งหมู่ลูกเสือเรียนตามฐาน ให้ผู้กำกับอธิบายและสาธิตแล้วให้ลูกเสือปฏิบัติ ดังนี้
    - ฐานที่ 1 เงื่อนผูกคนลาก เงื่อนผูกซุง
    - ฐานที่ 2 ผูกเงื่อนขัดสมาธิ เงื่อนขัดสมาธิ 2 ชั้น
    - ฐานที่ 3 เงื่อนตะกรุดเบ็ด เงื่อนประมง
    - ฐานที่ 4 เงื่อนผูกกร่น เงื่อนผูกกรั้ง
  - 4) ผู้กำกับลูกเสือเล่าเรื่องสั้นที่เป็นประโยชน์
  - 5) พิธีปิดประชุมกอง (นัดหมาย ตรวจเครื่องแบบ ชักธงลง เลิก)

#### 5. การประเมินผล

- 5.1 สังเกต การร่วมกิจกรรม
- 5.2 ทดสอบการผูกเงื่อน

#### 6. คุณธรรม

- 6.1 ความพอเพียง
- 6.2 ซื่อสัตย์สุจริต
- 6.3 รับผิดชอบ
- 6.4 ความกตัญญู
- 6.5 อุทิศการณืคุณธรรม

## ภาคผนวกประกอบแผนการจัดกิจกรรมที่ 17

### เพลง

#### ปาดงพงพี

ปาดงพงพีของไทยเรานี้มีมากเกินพอ      อย่ามัววีรโรเชิญชวนช่วยกัน  
ขมิขม้น ถิ่นไทยนี้แดนสุขสันต์      หลากพันธุ์ไม้งามสดสี  
ตื่นเถิดเรายามเข้ามุงงานทันที      จอบและเสียมของเราก็มี่  
สินทรัพย์ทวีด้วยการกสิกรรม (ซ้ำ)

ปาดงพงพีของไทยเรานี้อุดมครัน      อยู่ในไพรวัลย์รักถิ่นไทยใจहरรรษา  
แหล่งธารน้ำชานหลังไหล      หว่างไพรนี้งามหนักหนา  
ถิ่นแดนทองเรานี้ควรปองคุณค่า      หมั่นขยันทุกวันเวลา  
สินทรัพย์ได้มาด้วยการกสิกรรม (ซ้ำ)

#### ใบความรู้

#### เงื่อนไขประเภทต่าง ๆ

##### เงื่อนไขปมตาไก่ ( A Figure of Eight Knot)

ใช้ขมวดปลายเชือกให้เป็นปม ถ้าต้องการปมขนาดใหญ่ให้ขมวดหลายๆครั้ง  
ประโยชน์

1. ใช้ผูกปลายเชือกให้เป็นปม เพื่อให้ถนัดในการถือหรือหิ้ว
2. ใช้ผูกกันหัวเชือกลู่ชั่วคราว

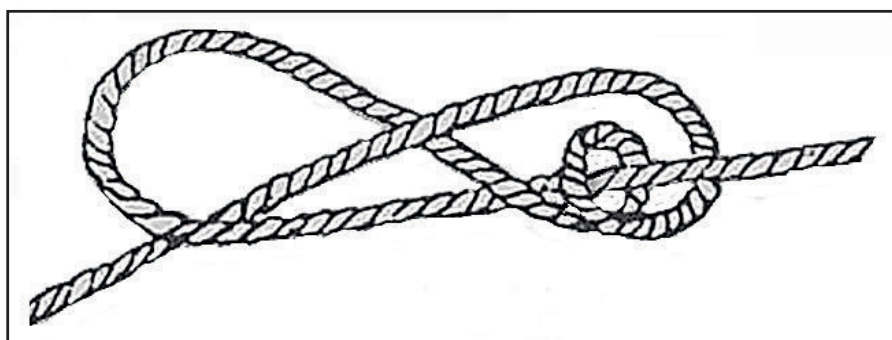

#### วิธีผูก

ใช้ปลายเชือกด้านหนึ่งวางทับบนตัวเชือก แล้วพันรอบตัวเชือก 2 รอบ จากนั้นสอดปลายเชือกเข้าไปในปวงแล้วดึงปลายเชือกอีกด้านหนึ่งให้ตึง

## เงื่อนผูกซุง ( Timber Hitch )

ใช้สำหรับผูกสิ่งของต่าง ๆ ให้ยึดติดกันแน่น เป็นเงื่อนที่ผูกง่าย แก้ง่าย แต่ยิ่งดึงยิ่งแน่น

### ประโยชน์

1. ใช้ผูกสัตว์ เรือ หรือแพ ไว้กับหลัก
2. ใช้มัดลากวัตถุทรงกระบอก หรือทรงกลม เช่น ลากซุง
3. ใช้ผูกหินแทนสมอเรือ หรือใช้ผูกกับหินแทนสมอบกก็ได้
4. ใช้เป็นเงื่อนเริ่มต้นในการผูกทแยง

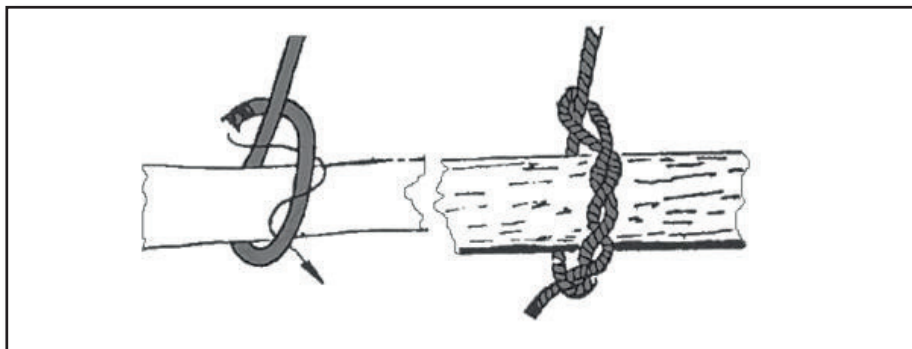

### วิธีผูก

ใช้ปลายเชือกด้านหนึ่งพันรอบไม้ 1 รอบ แล้วพันทับตัวเชือกตามรูป จากนั้นดึงปลายเชือกอีกด้านหนึ่งให้ตึง

## เงื่อนผูกรั้ง ( Tarbuck Knot )

ใช้ผูกยึดกับสิ่งอื่น มีลักษณะพิเศษคือสามารถปรับให้ตึงหรือหย่อนได้ตามความต้องการ

- ประโยชน์
1. ใช้ผูกยึดสายเดินท์ เสาธง สมอบก
  2. ใช้ผูกรั้งต้นไม้
  3. ใช้ผูกกับห่วงต่าง ๆ

### วิธีผูก

คล้องเชือกรอบหลัก แล้วสอดปลายเชือกพันเกลียวย้อนกับเชือกเส้นหลัก 3 รอบ ใช้ปลายเชือกเดิมสอดลงใต้เชือกเส้นหลัก แล้วยอนขึ้นในบ่วงที่เกิดขึ้นใหม่ จากนั้นดึงให้แน่น

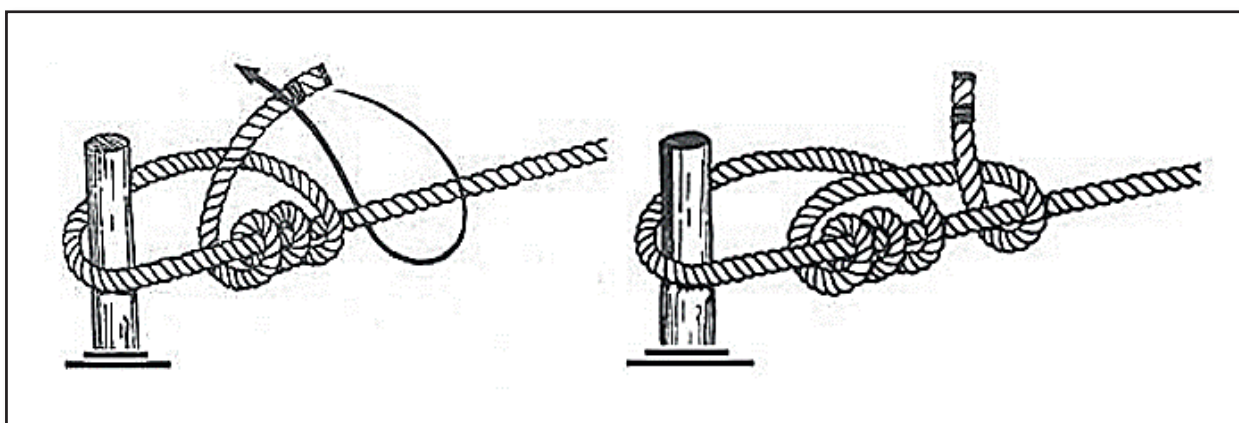

## เงื่อนประมง (Fisherman's Knot)

ใช้สำหรับต่อเชือกที่มีขนาดเดียวกัน รู้จักกันทั่วไปอีกชื่อหนึ่งว่า เงื่อนหัวล้านชนกัน

- ประโยชน์
1. ใช้ต่อเชือกที่มีขนาดเล็กเช่น สายเบ็ด สายเอ็น
  2. ใช้ต่อเชือกที่มีขนาดเท่ากัน
  3. ผูกคอขวดสำหรับเป็นที่ถือหัว
  4. ใช้ต่อเชือกที่มีขนาดใหญ่ เพื่อใช้ลากจูงเพราะสามารถรับกำลังลากได้ดี

วิธีผูก นำเชือก 2 เส้น (a และ b) พันกันตามลูกศรในรูปที่ 1 ทำให้เกิดปมเชือก 2 ปม ( a และ b) จากนั้นดึงเชือกทั้ง 2 เส้นให้ปม a และ b เลื่อนเข้าหากัน เชือกทั้ง 2 เส้นจะต่อกันแน่น

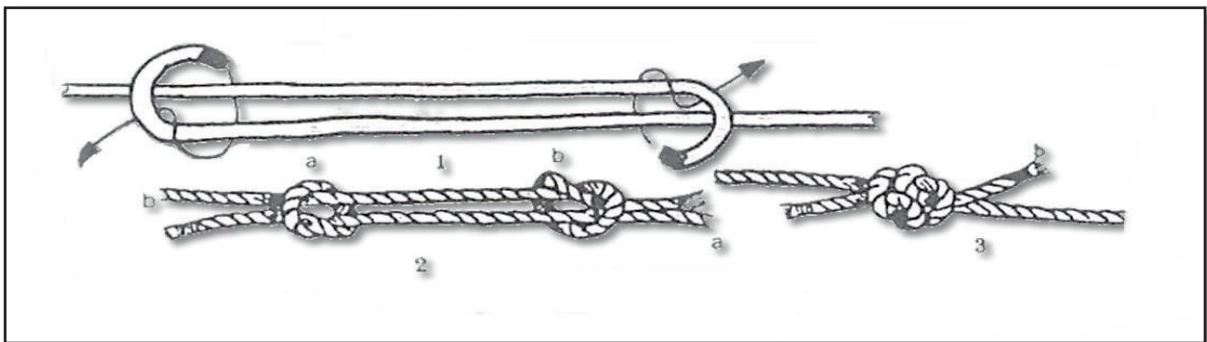

## เรื่องสั้นที่เป็นประโยชน์

### ไม่เชื่อฟังผู้ใหญ่

ในกาลครั้งหนึ่งมีพ่อค้าเกวียนคนหนึ่งพาบริวารออกไปค้าขาย และได้พักอยู่ที่ตำบลหนึ่งในตำบลแห่งนี้มีบ่อเก่า ๆ อยู่บ่อหนึ่งแต่ไม่มีน้ำ พ่อค้าจึงพากันขุดเพื่อจะได้น้ำพอกินครั้งขุดลึกลงไปก็พบ แก้วไพฑูรย์ เป็นจำนวนมาก แม้จะได้มากเพียงใดก็ยังไม่พอความต้องการของบรรดาบริวารจึงขุดลึกลงไปอีก พ่อค้าหัวหน้าเห็นอัศจรรย์เช่นนี้จึงพูดว่า “พวกเราควรจะพอกันเสียที เราได้มากมายพอความต้องการแล้วไม่ควรขุดต่อไปอีกจะโลกไปถึงไหนกัน” บรรดาบริวารไม่เชื่อฟังจึงขุดลึกลงไปอีก

จนกระทั่งดินทะลุถึงถิ่นที่อยู่พญานาค พญานาคเห็นมนุษย์มารบกวนเช่นนั้นก็โกรธพ่นพิษขึ้นมาใส่บริวารพ่อค้าจนถึงแก่ความตายหมด คงเหลือแต่พ่อค้าหัวหน้าคนเดียว ต่อมาพญานาคได้ปลอมตัวเป็นบุรุษผู้หนึ่ง มาหาพ่อค้าแล้วถามว่า “เกิดเรื่องอะไรหรือ” พ่อค้าก็เล่าเรื่องให้ฟังโดยตลอดพญานาคได้ฟังดังนั้นก็เปรยขึ้นว่า “เพราะความโลภแท้ ๆ เอาเถอะฉันจะขนแก้วไพฑูรย์ไปให้เราแบ่งกันคนละครึ่ง” พ่อค้ายอมตาม พญานาคพาพ่อค้าไปส่งถึงบ้าน แล้วกลับไปอยู่ที่ของตน พ่อค้ากลายเป็นคนร่ำรวยเอาทรัพย์สินออกมาทำบุญทำทานเพื่อกุศลผลบุญในภายภาคหน้า

เรื่องนี้สอนให้รู้ว่า ลูกเสือและเนตรนารีเมื่อได้ฟังเรื่องราวเช่นนี้แล้ว จงตระหนักอยู่เสมอว่า เราจะต้องเชื่อฟังคำสั่งของผู้บังคับบัญชาหรือผู้ใหญ่อยู่เสมอ

**แผนการจัดกิจกรรมลูกเสือสามัญ ลูกเสือโต ชั้นประถมศึกษาปีที่ 5**  
**หน่วยที่ 5 ทักษะในทางวิชาลูกเสือ**  
**แผนการจัดกิจกรรมที่ 18 การผูกแน่น** **เวลา 1 ชั่วโมง**

---

**1. จุดประสงค์การเรียนรู้**

- 1.1 ลูกเสือสามารถผูกแน่นแบบต่างๆ ได้
- 1.2 บอกประโยชน์ของการผูกแน่นแบบต่างๆ ได้

**2. เนื้อหา**

- การผูกแน่น
- 2.1 ผูกประกบ ประกบ 2 ประกบ 3 ประกบ 4
  - 2.2 ผูกทแยง
  - 2.3 ผูกกากบาท
  - 2.4 ต่อเชือก ต่อยาว ต่อสั้น

**3. สื่อการเรียนรู้**

- 3.1 แผนภูมิเพลง
- 3.2 แผนภูมิขั้นตอนการผูกแน่นแบบต่างๆ
- 3.3 ไม้พลอง หรือ ไม้ไผ่
- 3.4 เชือกประจำกาย
- 3.5 เรื่องสั้นที่เป็นประโยชน์

**4. กิจกรรม**

- 4.1 พิธีเปิดประชุมกอง (ชักธงขึ้น สวดมนต์ สงบนิ่ง ตรวจ แยก)
- 4.2 เพลง หรือเกม
- 4.3 กิจกรรมตามจุดประสงค์การเรียนรู้
  - 1) ผู้กำกับลูกเสือและลูกเสือช่วยกันอภิปรายถึงประโยชน์ของเชือกในชีวิตประจำวัน
  - 2) แบ่งหมู่ลูกเสือเรียนตามฐาน ให้ผู้กำกับอธิบายและสาธิตแล้วให้ลูกเสือปฏิบัติ ดังนี้
    - ฐานที่ 1 การผูกประกบและประโยชน์
    - ฐานที่ 2 การผูกทแยงและประโยชน์
    - ฐานที่ 3 การผูกกากบาทและประโยชน์
- 4.4 ผู้กำกับลูกเสือเล่าเรื่องสั้นที่เป็นประโยชน์
- 4.5 พิธีปิดประชุมกอง (นัดหมาย ตรวจเครื่องแบบ ชักธงลง เลิก)

## 5. การประเมินผล

- 5.1 สังเกต การร่วมฝึกปฏิบัติ
- 5.2 ทดสอบการผูกแน่นแบบต่าง ๆ

## 6. คุณธรรม

- 6.1 ความพอเพียง
- 6.2 ความซื่อสัตย์สุจริต
- 6.3 ความรับผิดชอบ
- 6.4 ความกตัญญู
- 6.5 อุดมการณ์คุณธรรม

## ภาคผนวกประกอบแผนการจัดกิจกรรมที่ 18

### เพลง

#### เงื่อน

เงื่อน คือ เชือกที่ผูกเป็นปมไว้      เงื่อนนำไปใช้ประโยชน์ได้ต่างๆ กัน  
ผูกชั่วคราว เราผูกเงื่อนกระหวัดไม้      ผูกถาวรต้องใช้บ่วงสายธนูมัน  
เงื่อนพิรอดใช้ต่อเงื่อนขนาดเท่ากัน      เงื่อนขัดสมาธินั้น ต่อเชือกต่างขนาดเอย

### เรื่องสั้นที่เป็นประโยชน์

#### ที่พึ่ง

ที่พึ่งของคนมีอยู่ 2 อย่าง คือ ที่พึ่งภายนอกอย่างหนึ่ง ที่พึ่งภายในอย่างหนึ่ง  
ที่พึ่งภายนอก ได้แก่มีคนเป็นที่พึ่ง เช่น พึ่งบิดามารดา ครูอาจารย์ ญาติพี่น้อง พวกพ้องเพื่อนฝูง  
เป็นต้น ส่วนที่พึ่งภายใน ได้แก่ มีธรรมเป็นที่พึ่ง คือ มีคุณความดีในตัวตนเป็นที่พึ่งของตนได้ เช่น  
มีความประพฤติดี ความรู้ดี ความเพียรดี ความรู้จักประมาณตนเองในการดำรงชีวิต เป็นต้น  
ที่พึ่งทั้งสองอย่างนี้ พระพุทธองค์ทรงสอนให้ทุกคนพยายามยึดที่พึ่งภายใน โดยอย่ามุ่งหวังที่พึ่ง  
ภายนอกให้มากนัก เพราะที่พึ่งภายนอกย่อมเป็นที่พึ่งของคนได้ไม่ตลอด เช่น บิดา มารดา แม้ท่านจะรัก  
และเมตตาหวังดีต่อเราอย่างมากมาย แต่ท่านไม่อาจอยู่ยั่งยืนตลอดไป หรือญาติพี่น้อง เพื่อนฝูงก็  
เช่นกัน แม้ว่าพึ่งกันได้บ้าง แต่พึ่งได้ในยามที่ยังรักและนับถือกันอยู่ แต่ในยามที่โกรธกันเกลียดกันก็พึ่ง  
กันไม่ได้ ส่วนการพึ่งคุณธรรมความดีนั้นเท่ากับพึ่งตนเองจะนั้น จึงควรมุ่งพึ่งตนเองดีกว่าจะมุ่งหวังผู้อื่น  
เพราะที่พึ่งอื่นอันใดจะดีเกินไปกว่าที่พึ่งตนเองนั้นไม่มี

### เรื่องนี้สอนให้รู้ว่า ตนเองเป็นที่พึ่งแห่งตน

## ใบความรู้ การผูกแน่น

การผูกแน่นเป็นการผูกมัดวัตถุให้ติดแน่นเข้าด้วยกัน โดยใช้เชือกหรือวัสดุที่คล้ายเชือก แบ่งออกเป็น 3 ประเภท

1. ผูกประกบ (sheer Lashing)
2. ผูกกากบาท (square Lashing)
3. ผูกทแยง (Diagonal Lashing)

### ผูกประกบ (sheer Lashing)

เป็นการผูกไม้ท่อนที่วางขนานกันให้แน่น สามารถผูกได้หลายวิธี ที่นิยมได้แก่ ผูกประกบ

2 ท่อน และผูกประกบ 3 ท่อน

ประโยชน์ 1. ใช้ต่อไม้หลาย ๆ ท่อนให้ยาวออกไป

2. ใช้ผูกต่อไม้ในการก่อสร้าง
3. ใช้ผูกต่อพลองทำเสาขงลอย

วิธีผูก ผูกประกบ 2 ท่อน

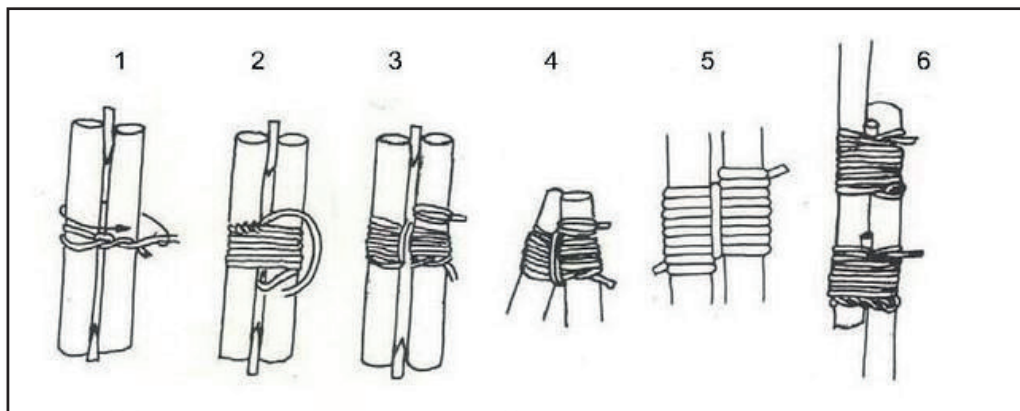

1) นำไม้ที่จะต่อมาวางซ้อนขนานกันตรงปลายที่จะต่อ ระยะซ้อนประมาณ  $\frac{1}{4}$  ของความยาวไม้หรือเสา เริ่มจากผูกเงื่อนตะกรุดเบ็ดกับไม้ท่อนหนึ่ง แล้วบิดพันปลายเชือกเข้ากับตัวเชือก(แต่งงานกัน) ใช้ลิ่มยึดระหว่างท่อนไม้

2) พันเชือกรอบไม้ทั้ง 2 ท่อนให้เชือกเรียงกัน ความหนาของเชือกที่พันมีขนาดกว้างเท่าความกว้างของไม้ 2 ท่อนรวมกัน แล้วสอดเชือกเข้าตรงกลางระหว่างไม้ 2 ท่อน พันหักคอไก่ (พันรอบเส้นเชือกช่วงที่อยู่ระหว่างไม้ 2 – 3 รอบ แล้วดึงให้แน่น)

3) ผูกปลายเชือกเป็นเงื่อนตะกรุดเบ็ดบนไม้ท่อนหนึ่งที่ไม่ใช่อันเริ่มต้นผูก

หมายเหตุ รูป 6 ไม่มีหักคอไก่ แต่ใช้ลิ่มอัด ทำให้เชือกที่ผูกไว้รัดแน่น



### ผูกประกบ 3 ท่อน (Tripod Lashing) มี 2 วิธี

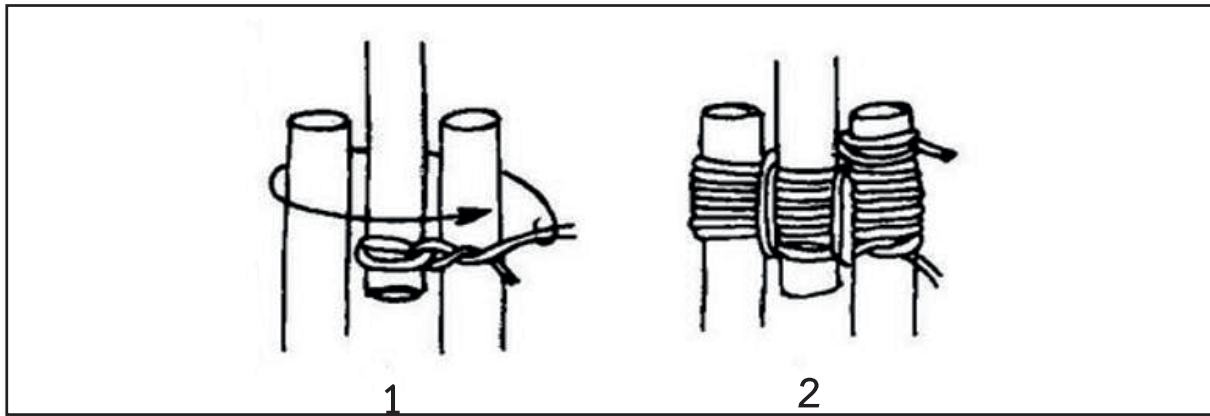

**วิธีที่ 1** ผูกตะกรุดเบ็ดที่เสาหลัก(ต้นกลาง) เอาปลายเชือกบิดขวั้นเข้าด้วยกัน แล้วพันเชือกรอบเสาทั้ง 3 ต้น ให้ความกว้างของเชือกที่พันอย่างน้อยเท่ากับเส้นผ่าศูนย์กลางของเสาหลัก ปลายเชือกพันหักคอไก่แล้วดึงให้แน่น จากนั้นผูกปลายเชือกด้วยเงื่อนตะกรุดเบ็ดที่เสาด้านริม

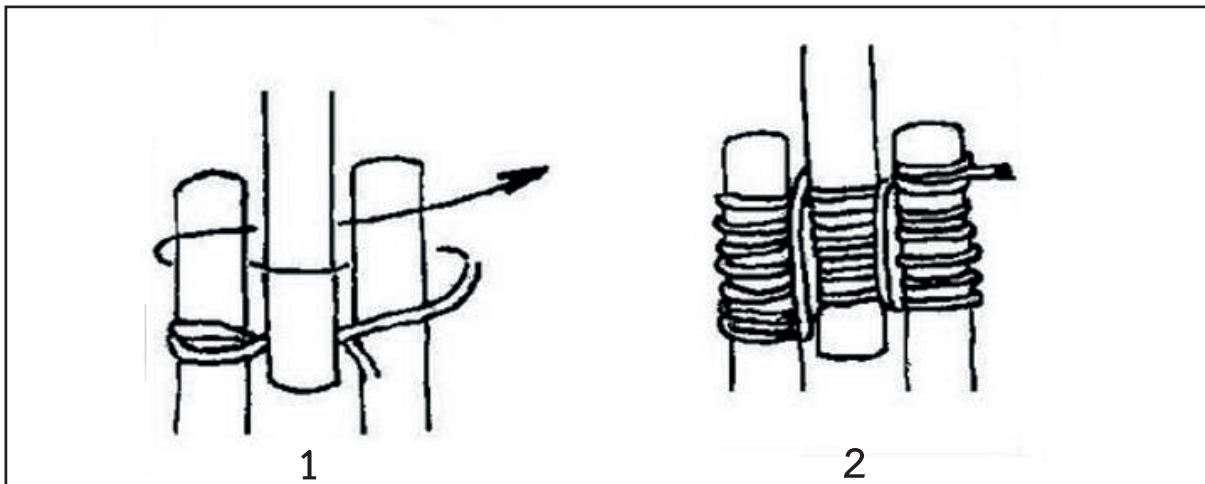

**วิธีที่ 2** ผูกตะกรุดเบ็ดที่เสาด้านริมต้นหนึ่ง ปลายเชือกพันแต่งงานกัน จากนั้นพันเชือกรอบเสาทั้ง 3 ต้น สลับเป็นเลข 8 ให้ความกว้างอย่างน้อยเท่ากับเส้นผ่าศูนย์กลางของเสาหลัก ตามด้วยพันหักคอไก่อ่ระหว่างเสาทั้ง 2 ช่อง รัดจนแน่นดีแล้ว จึงผูกเงื่อนตะกรุดเบ็ดที่เสาด้านริมที่เป็นคนละต้นกับต้นแรก

### ผูกทแยง (Diagonal Lashing)

เป็นการผูกท่อนไม้ที่ไขว้กันอยู่ให้ติดแน่นเข้าด้วยกัน เช่น ผูกนั่งร้านในการก่อสร้าง ผูกต่อมอเสพาน สร้างที่พักอาศัยด้วยไม้ไผ่ เป็นต้น

- ประโยชน์
1. ใช้ผูกนั่งร้านในการก่อสร้างให้เกิดความมั่นคง
  2. ใช้ผูกไม้ค้ำยันเสาเพื่อป้องกันเสาล้ม
  3. ใช้ผูกต่อมอเสพาน

วิธีผูก ใช้เชือกพันรอบเสาไม้ทั้ง 2 ต้น ตรงระหว่างมุมตรงข้ามกันแล้วผูกด้วยเงื่อนผูกซุง ปลายเชือกบิดพันเข้ากับตัวเชือก แล้วจึงพันเชือกรอบเสาไม้ทั้ง 2 ต้น ทแยงไขว้ไปมาข้างละ 2 – 3 รอบ ตามด้วยพันหักคอไก่ (พันรอบเชือกที่อยู่ระหว่างไม้) อีก 2 – 3 รอบ ดึงเชือกให้แน่น จากนั้นผูกปลายเชือกด้วยเงื่อนตะกรุดเบ็ดที่เสาไม้ต้นใดต้นหนึ่ง แล้วเก็บปลายเชือกให้เรียบร้อย

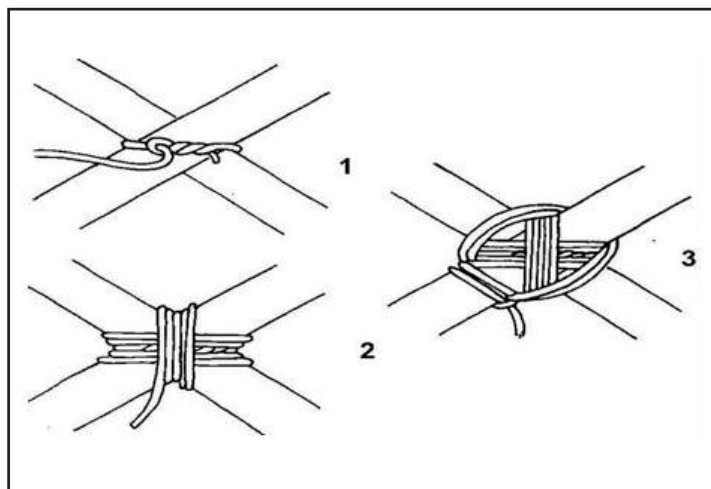

### ผูกกากบาท (Square Lashing)

เป็นการผูกท่อนไม้ที่ไขว้กันอยู่ให้ติดแน่นเข้าด้วยกัน คล้ายกันกับการผูกทแยง

ประโยชน์

1. ใช้ผูกนั่งร้านในการก่อสร้าง เช่น ทำนั่งร้านทาสีอาคาร
2. ใช้ผูกสร้างค้ำยันพักแรมและอุปกรณ์ค้ำยันพักแรม
3. ใช้ผูกทำรั้วหรือคอกสัตว์ และผูกต่อมอเสพาน

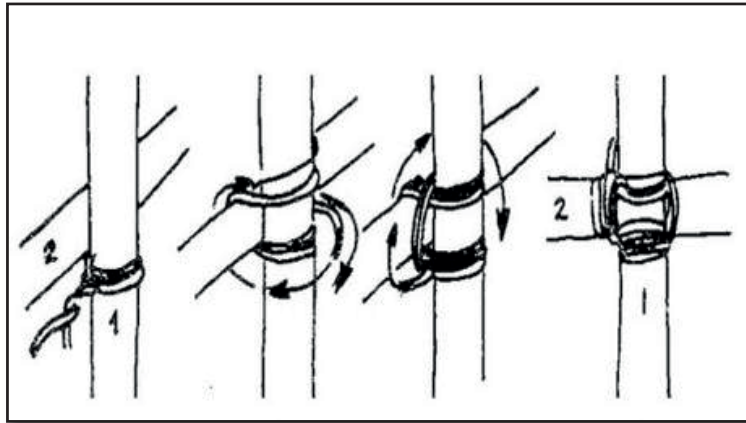

## วิธีผูก

ผูกเชือกด้วยเงื่อนตระกูลเบ็ดที่ไม้อันตั้ง (หรือจะผูกอันขวางก่อนก็ได้) เอาปลายเชือกบิดเข้ากับตัวเชือก (แต่งงานกัน) ให้เรียบร้อย จากนั้นดึงเชือกอ้อมใต้ไม้อันขวางทางด้านซ้ายของไม้อันตั้ง (ขวาก็ได้) อ้อมไปหลังไม้อันขวาง ดึงเชือกขึ้นข้างบนทางซ้ายของไม้อันตั้ง แล้วดึงเชือกอ้อมมาด้านหน้าไม้อันตั้งให้เชือกอยู่เหนือและไปทางขวาของไม้อันขวาง อ้อมเชือกไปด้านหลังไม้อันขวาง ดึงเชือกลงใต้ไม้อันขวางทางขวาของไม้อันตั้ง ดึงออกมาทางด้านหน้าไม้อันตั้งจนครบรอบ พันอ้อมมาทางซ้ายแล้วเริ่มพันจากซ้ายไปใหม่ ทุกรอบที่พันต้องเรียงเชือกให้เรียบร้อย พันแบบนี้ประมาณ 3 – 4 รอบ แล้วหักคอไถ่ 2-3 รอบ เอาปลายเชือกผูกด้วยเงื่อนตระกูลเบ็ดที่ไม้อันขวาง

# แผนการจัดกิจกรรมลูกเสือสามัญ ลูกเสือโท ชั้นประถมศึกษาปีที่ 5

หน่วยที่ 5 ทักษะในทางวิชาลูกเสือ

แผนการจัดกิจกรรมที่ 19 สัญญาณเกี่ยวกับกาลอากาศ

เวลา 1 ชั่วโมง

## 1. จุดประสงค์การเรียนรู้

- 1.1 บอกฤดูกาลต่างๆ ในท้องถิ่นของตนได้
- 1.2 บอกทิศทางลมและชื่อลมประจำฤดูกาลที่พัดผ่าน
- 1.3 บอกลักษณะอากาศตามฤดูกาลนั้นๆ ได้

## 2. เนื้อหา

- 2.1 การเกิดฤดูกาลต่างๆ ในประเทศไทย
- 2.2 สัญญาณหรือสาเหตุที่ทำให้ลักษณะอากาศเปลี่ยนแปลง
- 2.3 ลมต่างๆ ที่เกิดขึ้นในประเทศไทย

## 3. สื่อการเรียนรู้

- 3.1 แผนภูมิเพลง
- 3.2 ใบความรู้เรื่องกาลอากาศ
- 3.3 เรื่องสั้นที่เป็นประโยชน์

## 4. กิจกรรม

- 4.1 พิธีเปิดประชุมกอง (ชักธงขึ้น สวดมนต์ สงบนิ่ง ตรวจ แยก)
- 4.2 เพลง หรือเกม
- 4.3 กิจกรรมตามจุดประสงค์การเรียนรู้
  - 1) ผู้กำกับลูกเสือนำสนทนาถึงลักษณะอากาศที่เกิดขึ้นตามฤดูกาล
  - 2) ผู้กำกับลูกเสืออธิบายเกี่ยวกับเครื่องมือที่ใช้บอกสัญญาณเกี่ยวกับกาลอากาศ เช่น เทอร์โมมิเตอร์ ไฮโดรมิเตอร์ และบารอมิเตอร์ และการฟังรายงานจากพยากรณ์อากาศประจำวัน
  - 3) ให้ลูกเสื่อดำเนินการอภิปรายกลุ่ม ตามหัวข้อต่อไปนี้
    - กลุ่มที่ 1 ลักษณะอากาศในฤดูร้อน
    - กลุ่มที่ 2 ลักษณะอากาศในฤดูฝน
    - กลุ่มที่ 3 ลักษณะอากาศในฤดูหนาว
    - กลุ่มที่ 4 ลมประจำถิ่น
    - กลุ่มที่ 5 ลมบก ลมทะเล ลมภูเขา ลมหุบเขา

4) ผู้กำกับลูกเสือและลูกเสือช่วยกันสรุปและจดบันทึกไว้ และเสนอติดตามข่าวการพยากรณ์อากาศประจำวันของสถานีโทรทัศน์ช่องต่างๆ และฟังข่าวจากวิทยุท้องถิ่น ซึ่งเป็นประโยชน์อย่างมาก

4.4 ผู้กำกับลูกเสือเล่าเรื่องสั้นที่เป็นประโยชน์

4.5 พิธีปิดประชุมกอง (นัดหมาย ตรวจสอบรูปแบบ ชักธงลง เลิก)

## 5. การประเมินผล

5.1 สังเกต ความสนใจในการร่วมกิจกรรม

5.2 สอบถามและทดสอบ

5.3 ให้มาเล่าข่าวประจำวันในโอกาสต่อไป

## 6. คุณธรรม

6.1 ความพอเพียง

6.2 ซื่อสัตย์สุจริต

6.3 รับผิดชอบ

6.4 ความกตัญญู

6.5 อุทิศการณืคุณธรรม

## ภาคผนวกแผนการจัดกิจกรรมที่ 19

### เพลง

#### ยามค่ำ

ฟ้ามีดมัวลมเย็นพัดโชยกระหน่ำ  
ใจคิดถึงเมื่อครั้งมาพักแรมในป่าแสนจะสุขใจ  
เสือเผ่าไทยเดินไปในแดนดงป่า  
ถึงหนักเอาเบาสู้ สามัคคีเราอยู่ แสนจะสุขใจ

ฝนก็ตกพรั่ๆ ฟ้ามีดค่ำมัวไป  
พอมืดค่ำที่ไรเราเบิกบานใจฝนกระหน่ำลงมา  
แม้เหน็ดเหนื่อยกายเราสุขอุราเพลินใจ  
พอมืดค่ำที่ไรเล่นรอบกองไฟเราสนุกเฮฮา

### เกม

#### ลูกเสือลอดถ้ำ

#### วิธีเล่น

1. ให้ลูกเสือเข้าแถวตอนเป็นหมู่ๆ ไป ยืนห่างกันประมาณ 1 เมตร และยืนถ่างขา
2. ผู้กำกับลูกเสือให้สัญญาณเริ่มเล่น

2.1 ลูกเสือคนยืนหลังสุดของแถวคลานลอดขาคนที่ยืนอยู่ข้างหน้าจนไปถึงคนแรก และไปยืนอยู่  
ด้านหน้าคนแรกสุดของแถว

2.2 คนที่ 2-3 ตามคนแรกไปจนถึงคนที่ยืนอยู่คนแรกของแถว แล้วไปยืนอยู่หน้าคนแรกสุดของแถว

2.3 เมื่อถอดถ้ำ (ขา) ครบทุกคนแล้วให้นั่งลง

กติกา หมู่ใดเสร็จแล้วนั่งลงก่อน หมู่นั้นเป็นผู้ชนะ

## เรื่องสั้นที่เป็นประโยชน์

### อายุขัยของต้นไม้

#### มีการแก่ตายเหมือนกับคนเรา ใช่หรือไม่?

คำตอบ....ไม่ใช่ ต้นไม้มีความแตกต่างจากคน เพราะคนเรามีช่วงชีวิตที่แน่นอน คือ คนสามารถมีชีวิตอยู่ได้มีอายุหนึ่งไม่นานไปกว่านั้น ทุกวันนี้โดยเฉลี่ยคนมีช่วงชีวิตอยู่ประมาณ 74 ปี น้อยคนนักที่จะอยู่จนถึงอายุ 90 ปี หรือมากกว่านั้น อย่างไรก็ตาม นักวิทยาศาสตร์เชื่อว่า เป็นไปไม่ได้เลยทางกายภาพ ที่คนเราจะมีชีวิตยืนยาวเกิน 120 ปี

ต้นไม้ทุกต้นต้องตายในที่สุดเหมือนกัน แต่ไม่มีช่วงชีวิตที่กำหนดตายตัวเหมือนอย่างคนเราโดยเฉลี่ยอาจยืนต้นอยู่เป็นจำนวนปีที่แน่นอนขึ้นอยู่กับว่าเป็นต้นไม้ชนิดใด ตัวอย่าง เช่น ต้นสนบริสเซลโคโนในรัฐแคลิฟอร์เนีย นักวิทยาศาสตร์ค้นพบว่ามันมีอายุเกินกว่า 4,000 ปีด้วยซ้ำ

ทำไมต้นไม้จึงมีชีวิตยืนยาว เหตุผลก็คือ ต้นไม้มีโครงสร้างที่เรียบง่าย ต้นไม้ไม่มีสมอง หลายส่วนของมันอาจตายไป แต่ก็ไม่ทำให้ต้นไม้ทั้งต้นตายไปด้วย ซึ่งที่จริงแล้วต้นไม้ที่ดูปกติสมบูรณ์ดี กลับมีส่วนที่ตายแล้วประกอบอยู่เป็นส่วนใหญ่ เช่น เนื้อไม้ใจกลางลำต้น ส่วนของต้นไม้ที่มีชีวิตอยู่เป็นเพียงชั้นเนื้อเยื่อบางๆ ใต้เปลือกไม้ ที่เรียกว่า แคมเบียม (cambium) ใบบไม้ ปลายราก และกิ่งก้านเท่านั้น

แต่ในปัจจุบัน ต้นไม้ส่วนมากมักถูก “ฆ่า” เสียตั้งแต่ในช่วงต้นของชีวิต โดยการตัดไม้ทำลายป่า ขยะและมลพิษทำให้เกิดภาวะโลกร้อนพื้นที่แห้งแล้งขาดความอุดมสมบูรณ์ น้ำท่วม พายุ โรคพืช แมลงศัตรูพืชทำลาย ฯลฯ ทั้งหมดเป็นผลจากการทำลายสมดุลของธรรมชาติซึ่งเป็นฝีมือของคนทั้งสิ้น !

เรื่องนี้สอนให้รู้ว่า “ต้นไม้คือชีวิต” เพราะมันผลิตออกซิเจนให้คนและสัตว์บนโลกได้หายใจและมีชีวิตอยู่ได้ แต่ถ้าต้นไม้ไม่มีชีวิตอยู่แล้ว คนและสัตว์ก็อยู่ไม่ได้เช่นกัน

# ใบความรู้

## กาลอากาศ

### กาลอากาศ

กาลอากาศ หมายถึง สภาพของอากาศที่เกิดขึ้นเป็นเวลา หรือเกิดขึ้นเป็นครั้งคราว ดังนั้น กาลอากาศ จึงมีความแตกต่างกันอยู่ 2 ชนิด ได้แก่

**ภูมิอากาศ** คือ ลักษณะอากาศในระยะเวลานาน หรือลักษณะอากาศเฉลี่ยของภูมิภาคใด ภูมิภาคหนึ่ง ในช่วงระยะเวลาหนึ่ง เช่น เป็นเดือน เป็นปี หรือเป็นทศวรรษก็ได้ อากาศประจำถิ่นของท้องถิ่นได้มาจากการตรวจอากาศประจำวันของท้องถิ่นนั้นแล้วค่อยนำไปหาค่าเฉลี่ยก็จะได้เป็นภูมิอากาศของท้องถิ่นนั้นๆ

**ลมฟ้าอากาศ** คือ สภาวะของอากาศซึ่งมีการเปลี่ยนแปลงต่อเนื่องกันอยู่ตลอดเวลา มีอิทธิพลต่อมนุษย์ สัตว์และพืช ในการปฏิบัติภารกิจประจำวันและการดำรงชีพ

### สาเหตุหรืออิทธิพลที่ทำให้กาลอากาศเปลี่ยนแปลง

มีองค์ประกอบหลายประการที่ทำให้อากาศบนพื้นโลกเปลี่ยนแปลง คือ

1. **อุณหภูมิ** คือ ระดับความร้อนหนาว โลกได้รับความร้อนจากดวงอาทิตย์ และความร้อนที่โลกได้รับนี้ มีความแตกต่างกันตามช่วงเวลา เช่น กลางวันอุณหภูมิจะสูงกว่ากลางคืน ฤดูร้อนอุณหภูมิจะสูงกว่าฤดูหนาว ยอดเขาสูงอุณหภูมิต่ำกว่าบริเวณเชิงเขา เป็นต้น

2. **ความกดอากาศ** เนื่องจากอุณหภูมিবริเวณพื้นผิวโลกมีไม่เท่ากันทุกแห่ง บริเวณใดที่ได้รับความร้อนจากดวงอาทิตย์มาก อากาศจะร้อนจึงขยายตัวลอยสูงขึ้น ทำให้เกิดเป็นเขตที่มีความกดอากาศต่ำ และบริเวณที่ได้รับความร้อนน้อยกว่า อากาศจะเย็นมีความกดตันสูงจึงไหลเข้าไปแทนที่ ที่เรียกว่า กระแสลม

3. **ลมและฝน** การเคลื่อนที่ของลมจากเขตความกดอากาศสูงไปสู่เขตความกดอากาศต่ำนี้ ถ้ากระแสลมนั้นพัดผ่านทะเลหรือมหาสมุทรซึ่งเป็นแหล่งที่มีไอน้ำมาก ก็จะหอบละอองไอน้ำนั้นไปด้วย และเมื่อกระทบกับความเย็นก็จะกลั่นตัวเป็นหยดน้ำตกลงมาเป็นฝน

4. **ความชื้น** คือ ปริมาณไอน้ำที่มีอยู่ในอากาศ ถ้าอากาศมีไอน้ำหรือมีความชื้นมาก โอกาสที่จะมีฝนตกจึงเป็นไปได้มาก แต่ถ้าอากาศมีความชื้นอยู่น้อยอากาศจะแห้ง โอกาสที่จะมีฝนตกมีอยู่น้อยมาก

5. **ลักษณะภูมิประเทศ** ลักษณะภูมิประเทศที่เป็นเทือกเขาจะขวางกั้นทิศทางลม และถ้าลมนั้นพัดมาจากทะเลจะทำให้ด้านต้นลม หรือด้านหน้าเขามีฝนตกอย่างเต็มที่ ส่วนด้านปลายลม ทางหลังเขามักมีอากาศแห้งแล้ง นอกจากนี้ลักษณะภูมิประเทศที่เป็นที่ราบและภูเขาแม้จะอยู่ในตำบลเดียวกันก็มีลักษณะอากาศต่างกัน

## ลมต่าง ๆ ที่เกิดขึ้นในประเทศไทย

อาจจำแนกลมที่พัดเป็นประจำในประเทศไทย ได้ดังนี้

**1. ลมประจำฤดูกาล** คือ ลมที่พัดประจำในช่วงเวลาที่ใกล้เคียงแน่นอน ลมชนิดนี้ในประเทศไทย ได้แก่ ลมมรสุม ซึ่งมีความแตกต่างกัน 2 ชนิด คือ

**ลมมรสุมฤดูหนาว** เป็นลมที่พัดอย่างเด่นชัดเป็นเวลาประมาณ 6 เดือน คือ ตั้งแต่เดือนตุลาคม ถึงเดือนมีนาคม ในช่วงนี้โลกหันซีกโลกใต้ซึ่งส่วนใหญ่เป็นพื้นน้ำเข้าหาดวงอาทิตย์และหันซีกโลกเหนือซึ่งพื้นส่วนใหญ่เป็นผืนแผ่นดินออกจากดวงอาทิตย์ จึงทำให้ซีกโลกใต้มีความกดอากาศต่ำ และซีกโลกเหนือซึ่งมีความกดอากาศสูงกว่ามีอากาศไหลเข้าไปแทนที่ เรียกตามทิศทางที่ลมพัดว่า ลมมรสุมตะวันออกเฉียงเหนือและด้วยเหตุที่ลมนี้พัดจากภาคพื้นทวีปออกไปในช่วงฤดูหนาว จึงเรียกอีกอย่างหนึ่งว่า ลมมรสุมฤดูหนาวที่แห้งแล้ง

**ลมมรสุมฤดูร้อน** ในทางกลับกันในระหว่างเดือนเมษายนถึงเดือนกันยายน โลกหันซีกโลกเหนือให้ดวงอาทิตย์ จึงทำให้ซีกเหนือของโลกเป็นฤดูร้อน และซีกโลกใต้อากาศหนาวเย็นมาก จึงมีลมพัดจากมหาสมุทรทางซีกโลกใต้ไปสู่ภาคพื้นทวีปทางซีกโลกเหนือ จากทิศตะวันตก-เฉียงใต้ แต่ด้วยเหตุที่ลมนี้พัดผ่านทะเล และมหาสมุทร จึงนำความชุ่มชื้นไปสู่ภาคพื้นทวีปและอากาศก็ไม่หนาวเย็นนัก จึงเรียกอีกอย่างหนึ่งว่า ลมมรสุมฤดูร้อน

**2. ลมประจำถิ่น** คือ ลมที่พัดเฉพาะภูมิภาคต่างๆ ในประเทศไทยมีลมว่าว ซึ่งเกิดขึ้นเนื่องจากในช่วงเดือนมีนาคมถึงเดือนเมษายน มีหย่อมความกดอากาศต่ำเกิดขึ้นทางภาคกลางตอนบน ส่วนบริเวณอ่าวไทยความกดอากาศสูงกว่าจึงมีผลพัดเข้าไปแทนที่ จากทางใต้สู่เขตลุ่มน้ำเจ้าพระยา และช่วงนี้เกษตรกรว่างเว้นจากการทำนาจึงนิยมเล่นว่าวกัน จึงเรียกลมที่เกิดขึ้นในช่วงนี้ว่า ลมว่าว

**3. ลมประจำเวลา** เป็นลมที่พัดเด่นชัดในช่วงเวลาใดเวลาหนึ่งในรอบวัน เป็นลมที่พัดบริเวณแคบๆ และลมพัดไม่เร็วมากนัก ได้แก่

**ลมบก** เกิดในเวลากลางคืน เป็นลมที่พัดจากฝั่งสู่ทะเล เพราะในเวลากลางคืน พื้นดินคลายความร้อนได้เร็วกว่าพื้นน้ำ จึงทำให้อุณหภูมิของอากาศเหนือพื้นดินต่ำกว่าอุณหภูมิของอากาศเหนือพื้นน้ำ ความกดตันของอากาศบนพื้นดินจึงสูงกว่าพื้นน้ำ อากาศจึงเคลื่อนจากฝั่งออกสู่ทะเล

**ลมทะเล** เกิดในเวลากลางวัน เป็นลมที่พัดจากทะเลเข้าสู่ฝั่ง เพราะในเวลากลางวันพื้นดินร้อนกว่าพื้นน้ำ ความกดตันของอากาศบนพื้นดินจึงต่ำกว่า ความกดตันของอากาศบนพื้นน้ำ อากาศจึงเคลื่อนจากทะเลเข้าสู่ฝั่ง

## ฤดูกาลของประเทศไทย

ประเทศไทยตั้งอยู่ในเขตร้อน พื้นที่ส่วนใหญ่อยู่ภายในพื้นแผ่นดินใหญ่ของทวีปเอเชีย แต่มีบางส่วนที่เป็นคาบสมุทรยื่นลงไปทะเล จึงทำให้ได้รับอิทธิพลทั้งทางภาคพื้นทวีปและอิทธิพลจากทะเล มหาสมุทร กล่าวคือ ทำให้อุณหภูมิและความกดอากาศบริเวณพื้นน้ำ และแผ่นดินแตกต่างกัน นอกจากนั้นประเทศไทยยังอยู่ในเขตมรสุมของทวีปเอเชีย ซึ่งมีอิทธิพลต่อลักษณะฤดูกาลในประเทศไทยอีกด้วย



## ประเทศไทย มีฤดูกาลอยู่ 3 ฤดู คือ

1. ฤดูฝน จะเป็นฤดูที่ลมมรสุมตะวันตกเฉียงใต้พัดเข้าสู่ประเทศไทย เริ่มตั้งแต่เดือนพฤษภาคม ถึงเดือนตุลาคม ประมาณ 5 เดือน ฝนจะตกชุก ในเดือนสิงหาคมถึงเดือนกันยายน และแต่ละปีจะมีฝนตกตามภูมิภาคต่างๆ โดยประมาณ ได้ดังนี้

- (1) ภาคเหนือ ประมาณ 6-8 เดือน
- (2) ภาคใต้ ประมาณ 8-11 เดือน
- (3) ภาคตะวันออก ประมาณ 9-11 เดือน
- (4) ภาคตะวันออกเฉียงเหนือ ประมาณ 4-6 เดือน
- (5) ภาคกลาง ประมาณ 5-7 เดือน

2. ฤดูหนาว จะเป็นฤดูที่ลมมรสุมตะวันออกเฉียงเหนือพัดเข้าสู่ประเทศไทย เริ่มตั้งแต่เดือนพฤศจิกายนถึงเดือนกุมภาพันธ์ ประมาณ 3 เดือน อากาศโดยทั่วไปไม่หนาวเย็นมากนัก ยกเว้นทางภาคเหนือ และภาคตะวันออกเฉียงเหนือ ซึ่งเป็นที่สูง จะมีอากาศหนาวเป็นครั้งคราว

3. ฤดูร้อน เป็นฤดูที่มีกระแสลมจากทะเลจีนใต้ เริ่มพัดเข้าสู่ประเทศไทยจากทิศใต้และทิศตะวันออกเฉียงใต้ ตั้งแต่ประมาณเดือนกุมภาพันธ์ถึงเดือนพฤษภาคม เป็นเวลาประมาณ 3 เดือน ประกอบกับในช่วงนี้ แสงอาทิตย์เคลื่อนมาตั้งได้ฉากกับประเทศไทย จึงทำให้อากาศร้อนอบอ้าวมาก โดยเฉพาะเดือนเมษายนเป็นเดือนที่อุณหภูมิโดยเฉลี่ยสูงที่สุดของประเทศไทย

## แผนการจัดกิจกรรมลูกเสือสามัญ ลูกเสือโท ชั้นประถมศึกษาปีที่ 5

หน่วยที่ 6 งานอดิเรกและเรื่องที่น่าสนใจ

แผนการจัดกิจกรรมที่ 20 งานอดิเรก

เวลา 1 ชั่วโมง

### 1. จุดประสงค์การเรียนรู้

1. บอกความหมายของงานอดิเรกได้
2. ทบทวนตัวเองแล้วเลือกงานอดิเรกที่ลูกเสือชอบและสนใจ

### 2. เนื้อหา

1. งานอดิเรกและเรื่องที่น่าสนใจ เช่น การศึกษาธรรมชาติรอบๆ ตัว
2. บอกกิจกรรมที่เป็นงานอดิเรกได้

### 3. สื่อการเรียนรู้

- 3.1 แผนภูมิเพลง
- 3.2 แบบสำรวจงานอดิเรกในโรงเรียน
- 3.3 แบบสำรวจงานอดิเรกที่บ้าน
- 3.4 เรื่องสั้นที่เป็นประโยชน์

### 4. กิจกรรม

- 4.1 พิธีเปิดประชุมกอง (ชักธงขึ้น สวดมนต์ สงบนิ่ง ตรวจ แยก)
- 4.2 เพลง หรือ เกม
- 4.3 กิจกรรมตามจุดประสงค์การเรียนรู้
  - 1) ผู้กำกับลูกเสือนำสนทนา อภิปรายถึงความหมายของงานอดิเรก และประเภทงานอดิเรกต่างๆ
  - 2) ให้ลูกเสือเล่าถึงงานอดิเรกที่ลูกเสือเคยทำทั้งที่บ้านและที่โรงเรียน
  - 3) มอบหมายให้ลูกเสือเลือกงานอดิเรกที่สนใจปฏิบัติ
  - 4) ผู้กำกับลูกเสือซักถามถึงความเข้าใจในเรื่องงานอดิเรก และเรื่องที่ได้เรียนรู้ว่ามีความสำคัญอย่างไร มอบหมายให้ทำงานอดิเรกและส่งรายงาน
- 4.4 ผู้กำกับลูกเสือเล่าเรื่องสั้นที่เป็นประโยชน์
- 4.5 พิธีปิดประชุมกอง (นัดหมาย ตรวจเครื่องแบบ ชักธงลง แยก)

### 5. การประเมินผล

- 5.1 สนทนา ซักถาม
- 5.2 สังเกตการเข้าร่วมกิจกรรม

## 6. คุณธรรม

6.1 ความพอเพียง

6.2 รับผิดชอบ

### ภาคผนวกประกอบแผนการจัดกิจกรรมที่ 20

#### เพลง

#### งานสิ่งใด

งานสิ่งใด งานสิ่งใด แม้ใครละเลยทิ้งปล่อย  
มัวแต่คอย ฝ้าแต่คอย หวังคอยแต่เคียงโยนกลอง  
ไม่มีเสร็จ ไม่มีเสร็จรับรอง  
จำไว้ทุกคนต้อง ทำงานเราต้องช่วยกัน  
ช่วยกัน ช่วยกัน ช่วยกัน

#### มอบดวงใจ

(ทำนอง เพลงรักแม่หม้าย)

ยากนักเข้าค่าย ต้องให้ได้คำชม บุกโคลนลุยตม  
ไม่รัวระบมหรือหน่าย อดทนยิ่งเอยไม่เคยบ่นลา ทั้งชีวมอบให้  
ไม่ขอทำผิด อย่าคิดสงสัย มอบไว้ดวงใจดีกว่า

#### เรื่องสั้นที่เป็นประโยชน์

#### คนตกเบ็ดกับลูกปลา

คนตกเบ็ดคนหนึ่งตกปลาตั้งแต่เช้ายันค่ำ ไม่ได้ปลาสักตัวเดียว แต่ก่อนที่จะกลับบ้านเมื่อวัดคันเบ็ดขึ้นปรากฏว่ามีลูกปลาตัวหนึ่งติดเบ็ดอยู่ ลูกปลายพยายามวิ่งวนให้คนตกเบ็ดปล่อยตนไป

“ข้าเป็นปลาตัวเล็กแค่นี้ท่านนำไปกินก็ไม่อิ่มหรอก ไว้รอให้ข้าโตและอ้วนกว่านี้ จะรีบมาให้ท่านจับไปเป็นอาหารทันที” แต่คนหาปลาไม่ปล่อยและตอบว่า

“คงไม่มีวันนั้นหรอกหากปล่อยเจ้าลงน้ำเจ้าคงจะหัวเราะเยาะข้ามากกว่า”

เรื่องนี้สอนให้รู้ว่า อย่าหมายหน้าบอหน้าปลาตัวเดียวในมือดีกว่าปลาทั้งฝูงในน้ำ

## ใบความรู้

### การอนุรักษ์และบำรุงรักษาหนังสือ

#### การอนุรักษ์หนังสือ

ห้องสมุดเป็นแหล่งรวมหนังสืออันหลากหลายและสนับสนุนให้เกิดการอ่าน เป็นประโยชน์ในการเรียนรู้ได้อย่างไม่จำกัด การป้องกันและบำรุงรักษาหนังสือซึ่งเป็นวัสดุที่มีความสำคัญที่สุดของห้องสมุด จึงถือเป็นเรื่องที่สำคัญ เพื่อให้เกิดการใช้ประโยชน์ได้สูงสุด การอนุรักษ์หนังสืออาจทำได้ ดังนี้

1. ดูแลครุภัณฑ์ที่เกี่ยวข้องกับหนังสือ เช่น ชั้นวางหนังสือต้องไม่วางหนังสือหนาแน่นจนเกินไป ใช้ที่กั้นหนังสือเพื่อรักษารูปทรงหนังสือ เป็นต้น
2. ไม่วางหนังสือ ซ้อนกันเป็นกองๆ หรือสูงจนเกินไป
3. ระวังมิให้หนังสือตกและมีฝุ่นมากเกินไป
4. ระวังสัตว์ต่างๆ เช่น แมลง มอด ปลวก หนู กัดแทะ
5. ชี้แจงแนะนำผู้ใช้หนังสือให้ระมัดระวังทั้งทางตรงและทางอ้อม
6. จัดทำหนังสือใหม่ให้มั่นคงแข็งแรงเพื่อยืดอายุการใช้งาน
7. ซ่อมแซมหนังสือเก่าหรือชำรุดเพื่อใช้งานได้อีก

#### การบำรุงรักษาหนังสือ

เป็นการระมัดระวังหนังสือไม่ให้ชำรุดจากสาเหตุต่าง ๆ เช่น ปลวก แมลง แสงแดด ความชื้น และจากการใช้งานของคนที่อ่านหนังสือ รวมถึงการดูแลรักษา และการทำให้หนังสืออยู่ในสภาพเรียบร้อย หนาหนา แข็งแรง ทนทาน สามารถใช้งานได้นาน และไม่ชำรุดก่อนถึงเวลาอันควร

#### วิธีการใช้หนังสือ มีข้อควรระวัง ดังนี้

1. ไม่ขีดเขียนหรือทำเครื่องหมายใด ๆ ลงในหนังสือ จะทำให้หนังสือสกปรก เลอะเทอะ ไม่นำใช้
2. ไม่พับมุมหนังสือ ควรใช้ที่คั่นหนังสือ หรือกระดาษบาง ๆ คั่นไว้
3. ไม่ควรวางหนังสือคว่ำหน้า จะทำให้สันหนังสือหักและขาดง่าย
4. หยิบหนังสือควรจับที่กลางตัวเล่ม อย่าดึงสันหนังสือจะทำให้สันหลุดออกจากตัวเล่มและฉีกขาด
5. ใช้หนังสืออย่างระมัดระวัง อย่าให้หนังสือโดนน้ำฝน หรือทำให้เปียกชื้น

#### การซ่อมหนังสือ

การซ่อมหนังสือเป็นการแก้ไขสภาพหนังสือที่ชำรุดเสียหายให้กลับคืนสู่สภาพดีดังเดิม โดยไม่จำเป็นต้องซ่อมหนังสือที่ชำรุดทุกเล่ม เพราะหนังสือบางเล่มอาจไม่คุ้มค่าในการซ่อม

### ลักษณะหนังสือที่ควรซ่อม

- หนังสือที่ไม่ขาดมากจนหมดสภาพ หรือเหลืองกรอบเพราะใช้งานมาเป็นเวลานาน
- ไม่มีรอยเปื้อนสกปรกจนดูไม่น่าอ่าน ไม่ชำรุดมาก ไม่ถูกตัด ถูกฉีก หรือถูกแมลงกัดกิน
- เนื้อหาทันสมัยเป็นปัจจุบัน หนังสือที่มีคุณค่า และไม่มีหนังสืออื่นมาแทนได้

### ลักษณะหนังสือที่ไม่ควรซ่อม

- หนังสือที่หมดสภาพแล้ว กล่าวคือ กระดาษเหลืองกรอบ เข้าเล่มก็ยังคงกรอบฉีกขาดง่าย
- หนังสือที่มีรอยขีดเขียนด้วยหมึก ดินสอ เลอะเทอะ สกปรกทั้งเล่ม จนไม่น่าอ่าน
- หนังสือที่ชำรุดมาก เช่น หน้าขาดหายไปหลายหน้า แมลงกัดกิน แต่สามารถซื้อเล่มใหม่แทนได้
- หนังสือที่มีคุณค่าน้อย เนื้อหาล้าสมัย ไม่มีผู้สนใจอ่าน
- หนังสือที่มีอยู่หลายฉบับ จำนวนที่เหลือเพียงพอกับความต้องการ

### แยกประเภทหนังสือที่ควรซ่อม ดังนี้

- ซ่อมเล็กน้อย เช่น ขาดเล็กน้อย เป็นต้น
- ปกขาดไปจากตัวหนังสือ แต่อื่น ๆ อยู่ในสภาพเรียบร้อย
- ต้องเข้าปกใหม่
- ต้องส่งไปจ้างซ่อม

### วัสดุอุปกรณ์ที่ใช้ในการซ่อมหนังสือ

1. ประเภทผ้า ได้แก่ ผ้าแลกซัน ผ้าดิบชนิดยาง ผ้าขาวบาง ผ้าคิ้ว ผ้าสำหรับรีดและเช็ดทำความสะอาดหนังสือ
2. ประเภทกระดาษ ได้แก่ กระดาษแข็งทำปกเบอร์ 20-42 กระดาษแลคซัน กระดาษปอนด์ อย่างหนา 100 แกรม หรือ 120 แกรม กระดาษปิดสันหนังสือ กระดาษแก้วหรือกระดาษสา กระดาษหนังสือพิมพ์สำหรับรองทากาว
3. อุปกรณ์ที่ใช้เจาะและตัด ได้แก่ เครื่องตัดกระดาษ กรรไกร คัตเตอร์ สว่านและดอกสว่าน เหล็กหนีบเจาะหนังสือ
4. อื่นๆ คือ ค้อน ด้ายฟอกหรือด้ายหลอดสำหรับเย็บเล่มหนังสือ กาวหรือแป้งเปียก กระจกทากาว แปรงทากาว เข็มเย็บผ้าขนาดใหญ่ ขนาด 2 3/4 - 3 1/2 นิ้ว ไม้เนียน เครื่องอัดหนังสือ ลูกกลิ้ง ปากกาไฟฟ้าและเทปรองเขียน ภาชนะใส่กาว เทปใส

## ลักษณะการชำรุด และวิธีการแก้ไข

1. หน้าหนังสือที่มีรอยพับมาก ๆ หรือยับ ทำให้เรียบด้วยการใช้ฟูกันจุ่มน้ำเล็กน้อยทาบริเวณรอยยับ หรือถ้ามีรอยยับมาก ให้ใช้ที่ฉีดน้ำฉีดใส่กระดาษซับสีขาว 2 แผ่นพอประมาณ แทรกระหว่างหน้าหนังสือที่มีรอยพับ นำเข้าเครื่องอัด หรือ ใช้ของหนัก ๆ ทับไว้จนเรียบและแห้ง

2. หน้าหนังสือที่มีรอยฉีกขาด ใช้เทปกาวที่มีคุณสมบัติเฉพาะในการซ่อมหนังสือปิดตามรอยขาดทั้งสองด้าน หรือใช้กระดาษลอกลาย หรือกระดาษที่ใช้ทำว่าว ไม่ควรใช้เทปกาวที่ขายตามท้องตลาดทั่วไป โดยตัดกระดาษลอกลายหรือกระดาษว่าวตามรอยขาดในหนังสือ กว้างประมาณครึ่งนิ้ว ทากาวลาเท็กซ์เหลวบนกระดาษที่ตัดเตรียมไว้ ปิดตามรอยขาดในหน้าหนังสือ ระวังอย่าให้กาวเลอะออกนอกแนวกระดาษที่ซ่อม รอให้กาวแห้งสนิทก่อนจึงปิดหนังสือได้

3. หนังสือถูกตัดหรือฉีกขาดหายไปบางส่วน ทั้งแผ่นหรือหลายแผ่น ควรคัดลอกข้อความจากหนังสือเรื่องเดียวกันเล่มอื่นลงไปด้วย

4. หนังสือหลุดออกทั้งยกหลายแผ่น แต่ส่วนอื่นยังเรียบร้อยดี เรียงหน้าให้ถูกต้อง เย็บปกที่หลุดให้ติดกับตัวเล่ม

5. ตัวเล่มหนังสือหลุดออกจากปก แต่ทั้งปกและตัวเล่มหนังสือยังอยู่ในสภาพดี ใช้กาวทารองสันเพื่อให้ปกติดกับตัวเล่ม

6. ปกหลุดจากตัวเล่มซึ่งเย็บเล่มแล้วแต่สันหลวม ส่วนตัวปกยังดีอยู่ ให้เคาะสันหนังสือให้เรียบ ทากาวให้ทั่วสันหนังสือ ทิ้งไว้ให้แห้ง แล้วทากาวรองสันเพื่อให้ปกกับตัวเล่มติดกัน

7. หนังสือที่มุ่มปกและสันปกชำรุด แก้ไขดังนี้

7.1 เลาะปกหนังสือออกจากตัวเล่ม ทำความสะอาดทั้งสันปกและสันหนังสือ ใช้มีดขูดสันที่เป็นเศษกระดาษออกให้สะอาดเรียบร้อย

7.2 ตัดเศษผ้าหรือกระดาษแลกชั้นเป็นรูปสี่เหลี่ยมคางหมู จำนวน 4 ชั้น สำหรับปกหน้า และปกหลังอย่างละ 2 ชั้น ขนาดฐานประมาณ 3" ด้านตรงข้ามและส่วนสูง 2" อาจใหญ่หรือเล็กกว่านี้ตามขนาดเล่มหนังสือ

7.3 ทากาวด้านในผ้าหรือกระดาษที่ตัดไว้ แล้วนำไปติดเข้ากับมุมปกหนังสือทั้ง 4 มุม ให้แน่นและเรียบ โดยให้ด้านฐานอยู่ทแยงมุมกับปกหนังสือ ด้านบนอยู่เลยมุมปกออกไปประมาณ ครึ่งนิ้ว มุมที่ฐาน 2 ด้านอยู่พอดีริมปกทั้ง 2 ด้าน

7.4 พับผ้าหรือกระดาษส่วนที่เหลือเข้ากับด้านในของปกหนังสือให้กระชับและเรียบ

7.5 ตัดผ้าเพื่อซ่อมสันหนังสือให้มีขนาดกว้างกว่าสันหนังสือ ประมาณ 4 นิ้ว และยาวกว่าความยาวของสันหนังสือ ประมาณ 3 นิ้ว ทากาวบนผ้าด้านในทั้งแผ่น นำสันปกมาวางทาบบนผ้าที่ทากาวแล้ว ให้สันปกอยู่กึ่งกลางของผ้า กรณีสันปกชำรุดมากใช้ไม่ได้ให้ทำสันปกใหม่ โดยใช้กระดาษการ์ดตัดให้มีขนาดเท่ากับของเดิมใช้มีดหรือกรรไกรตัดผ้าออกให้เป็นรอยบาก

7.6 ทากาวบนผ้าที่เตรียมไว้ แล้วนำปกแข็งของหนังสือทั้งสองแผ่นติดเข้ากับสันหนังสือ โดยเว้นระยะร่องสันทั้งสองข้างระหว่างปกหนังสือกับสันหนังสือ ประมาณ 1/4 นิ้ว เพื่อเป็นบานพับปิด-เปิดหนังสือ

พับผ้าทั้งด้านบนและด้านล่างเข้าติดกับด้านในของปกให้เรียบร้อย ใช้ไม้เนียนรัดทับให้แน่นและเรียบ  
ทิ้งไว้จนแห้ง

7.7 นำปกหนังสือที่ผืนกับสันปกหนังสือเรียบร้อยแล้ว มาเข้ากับตัวหนังสือต่อไปตามวิธีเข้าเล่ม  
หนังสือ

### การเข้าเล่มหนังสือ

1. นำปกและตัวเล่มหนังสือมาวัดขนาดให้พอดีทั้ง 2 ด้าน เชื่อมตัวหนังสือเข้ากับปกโดยใช้กา  
ลาเท็กซ์ผสมน้ำให้เจือจางลง ทากาวลงบนใบรองปกทั้ง 2 ด้าน (ทำที่ละด้าน) เพื่อติดกับปกหนังสือ จับ  
ให้แน่น ใช้ไม้เนียนรัดตรงร่องสันทั้งด้านหน้าและด้านหลัง

2. นำเข้าเครื่องอัดหนังสือทิ้งไว้ เพื่อหนังสือและปกที่ซ่อมใหม่จะได้ติดสนิทและแข็งแรง

## สมุนไพร

พืชสมุนไพร หมายถึง พืชที่ใช้ทำเป็นยารักษาโรค โดยใช้ส่วนต่าง ๆ ของพืช ชนิดเดี่ยวหรือ  
หลายชนิดพร้อมกัน บางชนิดใช้รับประทาน บางชนิดใช้ทาหรือทำเป็นลูกประคบ ตัวอย่าง เช่น เช่น  
ใบชะพลู มะขามป้อม มะระขี้นก ตะไคร้ ขิง ข่า หัวหอม ฟ้าทะลายโจร ขมิ้นชัน ไพล เป็นต้น

ยารักษาโรคปัจจุบันหลายขนานที่ผลิตเป็นอุตสาหกรรม มีที่มาจากการศึกษาวิจัยการใช้  
พืชสมุนไพรพื้นบ้าน ของกลุ่มชนพื้นเมืองตามป่าเขาหรือในชนบท ที่ได้รับการถ่ายทอดมาจาก  
บรรพบุรุษที่ได้สังเกตว่าพืชใดนำมาใช้บำบัดโรคได้ มีสรรพคุณอย่างไร รวมทั้งจากการเรียนรู้  
ด้วยประสบการณ์และการทดลองแบบพื้นบ้านที่ได้ทั้งข้อดีและข้อผิดพลาด

### ความสำคัญของพืชสมุนไพร

#### 1. ความสำคัญในด้านสาธารณสุข

พืชสมุนไพร เป็นผลผลิตจากธรรมชาติ ที่มนุษย์รู้จักนำมาใช้เป็นประโยชน์ เพื่อการรักษา  
โรคภัยไข้เจ็บตั้งแต่โบราณกาลแล้ว เช่น ในเอเชียก็มีหลักฐานแสดงว่ามนุษย์รู้จักใช้พืชสมุนไพร  
6,000 ปี แต่หลังจากที่ความรู้ด้านวิทยาศาสตร์ มีการพัฒนาเจริญก้าวหน้ามากขึ้น มีการสังเคราะห์ และ  
ผลิตยาจากสารเคมีในรูปที่ใช้ประโยชน์ได้ง่าย สะดวกสบายในการใช้มากกว่าสมุนไพร ทำให้ความนิยมใช้  
ยาสมุนไพรลดลงอย่างมาก ความรู้และวิทยาการด้านสมุนไพรจึงขาดช่วงการพัฒนาไป

ในปัจจุบันทั่วโลกต่างยอมรับว่า สารสกัดสมุนไพรให้คุณประโยชน์ดีกว่ายาที่เป็นสาร  
สังเคราะห์ทางเคมี และประเทศไทยเป็นแหล่งทรัพยากรธรรมชาติอันอุดมสมบูรณ์ มีพืชต่างๆที่ใช้เป็น  
สมุนไพรได้อย่างมากมายนับหมื่นชนิด ขาดแต่เพียงการศึกษาและวิจัยทางวิทยาศาสตร์เท่านั้น  
ความตื่นตัวที่จะพัฒนาความรู้ด้านพืชสมุนไพรจึงเริ่มขึ้นอีกครั้งหนึ่ง โดยมีกลวิธีการพัฒนาสมุนไพรและ  
การแพทย์แผนไทยในงานสาธารณสุขมูลฐาน คือ

(1) สนับสนุนและพัฒนาวิชาการและเทคโนโลยีพื้นบ้านอันได้แก่ การแพทย์แผนไทย เภสัชกรรมแผนไทย การนวดไทย สมุนไพร และเทคโนโลยีพื้นบ้าน เพื่อใช้ประโยชน์ในการแก้ไขปัญหาสุขภาพของชุมชน

(2) สนับสนุนและส่งเสริมการดูแลสุขภาพของตนเอง โดยใช้สมุนไพร การแพทย์พื้นบ้าน การนวดไทย ในระดับบุคคล ครอบครัว และชุมชน ให้เป็นไปอย่างถูกต้อง เป็นระบบ และสามารถประยุกต์เข้ากับการดูแลสุขภาพแผนปัจจุบันได้

จึงอาจกล่าวได้ว่าสมุนไพรสำหรับสาธารณสุขมูลฐาน คือสมุนไพรที่ใช้ในการส่งเสริมสุขภาพ และการรักษาโรคหรืออาการเจ็บป่วยเบื้องต้น เพื่อให้ประชาชนสามารถพึ่งตนเองได้มากขึ้น

## 2. ความสำคัญในด้านเศรษฐกิจ

พืชสมุนไพรเป็นพืชเศรษฐกิจชนิดหนึ่งที่หลายประเทศกำลังลงทุนสกัดหาตัวยาเพื่อรักษาโรคต่าง ๆ และมีหลายประเทศที่นำสมุนไพรไทยไปปลูกและทำการค้าขายแข่งกับประเทศไทย สมุนไพรหลายชนิดที่เราส่งออกเป็นรูปของวัตถุดิบคือ กระวาน ขมิ้นชัน เร่ว เปล้าน้อย และมะขามเปียก เป็นต้น ซึ่งสมุนไพรเหล่านี้ตลาดต่างประเทศยังคงมีความต้องการอีกมาก กระทรวงเกษตรและสหกรณ์จึงมีโครงการวิจัยเพื่อหาความเป็นไปได้ ในการพัฒนาคุณภาพและแหล่งปลูกสมุนไพรเพื่อส่งออก โดยกำหนดชนิดของสมุนไพรที่มีศักยภาพ 13 ชนิด คือ มะขามแขก กานพลู เทียนเกล็ดหอย ดองดึง เร่ว กระวาน ชะเอมเทศ ขมิ้น จันทร์เทศ ใบพลู พริกไทย ดีปลี และน้ำผึ้ง

### ประโยชน์ของพืชสมุนไพร

1. สามารถรักษาโรคบางชนิดได้ โดยไม่ต้องใช้ยาแผนปัจจุบัน ซึ่งบางชนิดอาจมีราคาแพง และต้องเสียค่าใช้จ่ายมาก อีกทั้งอาจหาซื้อได้ยากในท้องถิ่นนั้น
2. ให้ผลการรักษาได้ดีใกล้เคียงกับยาแผนปัจจุบัน และให้ความปลอดภัยแก่ผู้ใช้มากกว่าแผนปัจจุบัน
3. สามารถหาได้ง่ายในท้องถิ่นเพราะส่วนใหญ่ได้จากพืชซึ่งมีอยู่ทั่วไปทั้ง ในเมืองและ ชนบท
4. มีราคาถูก สามารถประหยัดค่าใช้จ่ายในการซื้อยาแผนปัจจุบัน ที่ต้องสั่งซื้อจากต่างประเทศ เป็นการลดการขาดดุลทางการค้า
5. ใช้เป็นยาบำรุงรักษาให้ร่างกายมีสุขภาพแข็งแรง
6. ใช้เป็นอาหารและปลูกเป็นพืชผักสวนครัวได้ เช่น กระเพรา โหระพา ขิง ข่า ตำลึง
7. ใช้ในการถนอมอาหารเช่น ลูกจันทร์ ดอกจันทร์และกานพลู
8. ใช้ปรุงแต่ง กลิ่น สี รส ของอาหาร เช่น ลูกจันทร์ อบเชย พริกไทย ใช้ปรุงแต่งกลิ่นอาหารพวกขนมปัง เนย ไส้กรอก แฮม เบคอน
9. สามารถปลูกเป็นไม้ประดับอาคารสถานที่ต่าง ๆ ให้สวยงาม เช่น ญูน ชุมเห็ดเทศ
10. ใช้ปรุงเป็นเครื่องสำอางเพื่อเสริมความงาม เช่น ว่านหางจระเข้ ประคำดีควาย
11. ใช้เป็นยาฆ่าแมลงในสวนผัก, ผลไม้ เช่น สะเดา ตะไคร้หอม ยาสูบ



12. เป็นพืชที่สามารถส่งออกทำรายได้ให้กับประเทศ เช่น กระจวาน ขมิ้นชัน กระจาย
13. เป็นการอนุรักษ์มรดกไทยให้ประชาชนในแต่ละท้องถิ่น รู้จักช่วยตนเองในการนำพืชสมุนไพรในท้องถิ่นของตนมาใช้ให้เกิดประโยชน์ตามแบบแผนโบราณ
14. ทำให้คนเห็นคุณค่าและกลับมาดำเนินชีวิตใกล้ธรรมชาติยิ่งขึ้น
15. ทำให้เกิดความภูมิใจในวัฒนธรรม และคุณค่าของความเป็นไทย

## แผนการจัดกิจกรรมลูกเสือสามัญ ลูกเสือโต ชั้นประถมศึกษาปีที่ 5

หน่วยที่ 6 งานอดิเรกและเรื่องที่น่าสนใจ

แผนการจัดกิจกรรมที่ 21 งานตามความสนใจ

เวลา 1 ชั่วโมง

### 1. จุดประสงค์การเรียนรู้

ลูกเสือสามารถนำเสนอผลงานอดิเรกที่ได้ปฏิบัติ

### 2. เนื้อหา

2.1 การทำงานอดิเรกตามความสนใจ

2.2 การนำเสนอผลงานอดิเรก

### 3. สื่อการเรียนรู้

3.1 แผนภูมิเพลง

3.2 การนำเสนอผลงานงานอดิเรกของลูกเสือเป็นหมู่

3.3 เรื่องสั้นที่เป็นประโยชน์

### 4. กิจกรรม

1) พิธีเปิดประชุมกอง (ชักธงขึ้น สวดมนต์ สงบนิ่ง ตรวจ แยก)

2) เพลง หรือ เกม

3) กิจกรรมตามจุดประสงค์การเรียนรู้

1) ลูกเสือจัดนิทรรศการงานอดิเรก

2) ผู้กำกับลูกเสือให้ลูกเสือนำเสนอนิทรรศการงานอดิเรกที่ได้ปฏิบัติเป็นระบบหมู่

4) ผู้กำกับลูกเสือเล่าเรื่องสั้นที่เป็นประโยชน์

5) พิธีปิดประชุมกอง (นัดหมาย ตรวจเครื่องแบบ ชักธงลง แยก)

### 5. การประเมินผล

5.1 สังเกตการทำงาน

5.2 ตรวจสอบผลงานที่ทำสำเร็จ

### 6. องค์ประกอบทักษะชีวิตสำคัญที่เกิดจากกิจกรรม

คือ ความคิดวิเคราะห์ ความคิดสร้างสรรค์ เข้าใจตนเองและเห็นใจผู้อื่น รับผิดชอบต่อสังคม

### 7. คุณธรรม

7.1 ความพอเพียง

7.2 รับผิดชอบ

## ภาคผนวกประกอบแผนการจัดกิจกรรมที่ 21

### เพลง

#### ลูกเสือปลูกป่า

ฉันพอใจหน้าหน้า	สมเจตนาที่ได้มาร่วมงาน
<u>พวงมาลัยนั้นมีสีเสริมพันธ์</u> (ซ้ำ)	คนดีนั้นโลกนิยม
ชมดอกไม้ในพนา	ชมพฤษชาติขอตา
<u>เราทั้งหลาย</u> ช่วยบรรเทา	ความร้อนเร้าด้วยการปลูกป่า
เราลูกเสือสามัญ อนุรักษ์ป่ากัน	เราทุกคนยึดมั่นสร้างสรรค์ชาติไทย

#### ป่านี้มีวิหค

ป่านี้เขาวามีวิหค	หมูนกนักร้อยพัน
มาช่วยกันๆชมไพร	นะเพื่อนเอ๋ยให้เฟลิดเฟลิน
ป่านี้เขาวามีความสุข	สนุกตั้งเชื้อเชิญ
มาก้าวเดินๆชมไพร	นะเพื่อนเอ๋ย วิไลตา

### เรื่องสั้นที่เป็นประโยชน์

#### หมาจิ้งจอกกับหน้ากาก

หมาจิ้งจอกตัวหนึ่งลอบเข้าไปหาอาหารในบ้านของนักเล่นละคร เห็นหน้ากากอันหนึ่งวางอยู่ในที่สูง ซึ่งหากไม่พิจารณาให้ดีก็จะดูเหมือนมีคนที่กำลังจ้องมองลงมา ตอนแรกหมาจิ้งจอกตกใจเกือบจะโจนหนี แต่รังสติไว้ได้ มันปีนขึ้นไปดูใกล้ๆ จึงรู้ว่ามันเป็นเพียงหน้ากากที่มนุษย์ใช้สวมใส่ตอนเล่นละคร

หมาจิ้งจอกรำพึงกับตนเองว่า “หน้ากากอันนี้มองดูภายนอกช่วงสวยสง่างามน่าเกรงขามเหลือเกิน แต่น่าเสียดายที่ภายในนั้นกลวงและว่างเปล่า”

เรื่องนี้สอนให้รู้ว่า เราจะดูคนแต่เพียงเปลือกนอกไม่ได้ ควรพิจารณาถึงเนื้อในหรือส่วนประกอบอื่นๆ ด้วย เช่น บางคนดูภายนอกแสนดีแต่จิตใจกลับสกปรกเลวทราม บางคนต่อหน้าแสดงท่าทีรักใคร่ชื่นชมแต่ลับหลังกับนินทาว่าร้าย บางคนดูท่าทางเป็นผู้รอบรู้แต่ความจริงไร้สมอง

## แบบสอบถาม เรื่องการเล่นเกมส์ ชั้น ป.4 - ป.6

คำอธิบาย : วงกลมรอบหัวข้อที่ตรงกับความเห็นของตนเอง

- เคยเล่นเกมจากสื่ออิเล็กทรอนิกส์ประเภทใดบ้าง (เลือกตอบได้หลายข้อตามความเป็นจริง)
  - ไม่เคยเล่นเกม
  - เกมกด
  - เกมวิดีโอ
  - เกมคอมพิวเตอร์
  - เกมออนไลน์
  - อื่นๆ .....(ระบุ)
- เล่นเกมช่วงเวลาใดบ้าง (เลือกตอบได้หลายข้อตามความเป็นจริง)
  - ก่อนมาโรงเรียน
  - เวลาเรียน
  - ช่วงเย็น หลังเลิกเรียน
  - กลางคืน
  - วันหยุด
  - อื่นๆ.....(ระบุ)
- เวลาเฉลี่ยที่ใช้ในการเล่นเกมส์แต่ละครั้ง
  - น้อยกว่า 1 ชั่วโมง
  - 1 ชั่วโมง ถึง 3 ชั่วโมง
  - มากกว่า 3 ชั่วโมง แต่ไม่ถึง 5 ชั่วโมง
  - มากกว่า 5 ชั่วโมงขึ้นไป
- จำนวนเงินที่ใช้ในการเล่นเกมส์แต่ละครั้ง
  - น้อยกว่า 10 บาท
  - 10 บาท ถึง 30 บาท
  - มากกว่า 30 บาท แต่ไม่ถึง 50 บาท
  - มากกว่า 50 บาทขึ้นไป
  - อื่นๆ ระบุ.....
- เหตุผลที่ชอบเล่นเกม (เลือกตอบได้หลายข้อตามความเป็นจริง)
  - สนุก เพลิดเพลิน
  - อยากเอาชนะ
  - จะได้เข้ากับเพื่อนได้
  - ชอบตรงความตื่นเต้น หวาดเสียว
  - เหงาไม่รู้จะทำอะไร
  - อื่นๆ ระบุ.....
- เกมที่เคยเล่นมีเรื่องเกี่ยวกับอะไรบ้าง (เลือกตอบได้หลายข้อตามความเป็นจริง)
  - ต่อสู้ เอาชนะ
  - บู้ล้างผลาญ ด้วยอาวุธนานาชนิด
  - แข่งขันประลองความเร็ว
  - ผจญภัย ตื่นเต้น หวาดเสียว
  - อื่นๆ ระบุ.....
- เคยมีการกระทำใดบ้างในข้อต่อไปนี้ (เลือกตอบได้หลายข้อตามความเป็นจริง)
  - เล่นเกมเพลินจนลืมกินข้าว
  - นอนดึกเพราะเล่นเกมติดพัน
  - เล่นเกมจนลืมทำการบ้าน
  - เล่นเกมตื่นเต้นหวาดเสียวจนเก็บไปฝัน
  - อื่นๆ ระบุ.....
- นักเรียนคิดว่าตนเองติดเกมหรือไม่ เพราะอะไร
  - ติด
  - ไม่ติดเหตุผล.....  
.....

## แบบรายงานผลการสำรวจ

ผลการสำรวจนักเรียนชั้น.....จำนวนทั้งหมด.....คน

### 1. เคยเล่นเกมจากสื่ออิเล็กทรอนิกส์ประเภทใด

- |                           |    |                               |              |
|---------------------------|----|-------------------------------|--------------|
| ก. ไม่เคยเล่นเกมเลย ..... | คน | ข. เคยเล่นเกมกด.....          | คน           |
| ค. เคยเล่นเกมวีดีโอ.....  | คน | ง. เคยเล่นเกมคอมพิวเตอร์..... | คน           |
| จ. เคยเล่นเกมออนไลน์..... | คน | ฉ. อื่น ๆ ระบุ.....           | จำนวน.....คน |

### 2. เล่นเกมช่วงเวลาใดบ้าง

- |                                |    |                     |              |
|--------------------------------|----|---------------------|--------------|
| ก. ก่อนมาโรงเรียน.....         | คน | ข. เวลาเรียน.....   | คน           |
| ค. ช่วงเย็น หลังเลิกเรียน..... | คน | ง. กลางคืน.....     | คน           |
| จ. วันหยุด.....                | คน | ฉ. อื่น ๆ ระบุ..... | จำนวน.....คน |

### 3. เวลาเฉลี่ยที่ใช้ในการเล่นเกมที่แต่ละครั้ง

- |                                           |    |                                 |    |
|-------------------------------------------|----|---------------------------------|----|
| ก. น้อยกว่า 1 ชั่วโมง.....                | คน | ข. 1 ชั่วโมง ถึง 3 ชั่วโมง..... | คน |
| ค. มากกว่า 3 ชั่วโมงแต่ไม่ถึง 5 ชั่วโมง.. | คน | ง. มากกว่า 5 ชั่วโมงขึ้นไป..... | คน |

### 4. จำนวนเงินที่ใช้ในการเล่นเกมที่แต่ละครั้ง

- |                                         |            |                              |    |
|-----------------------------------------|------------|------------------------------|----|
| ก. น้อยกว่า 10 บาท.....                 | คน         | ข. 10 บาท ถึง 30 บาท.....    | คน |
| ค. มากกว่า 30 บาท แต่ไม่ถึง 50 บาท...คน |            | ง. มากกว่า 50 บาทขึ้นไป..... | คน |
| จ. อื่น ๆ ระบุ.....                     | จำนวน..... |                              | คน |

### 5. เหตุผลที่ชอบเล่นเกม

- |                               |    |                                      |            |
|-------------------------------|----|--------------------------------------|------------|
| ก. สนุก เพลิดเพลิน.....       | คน | ข. อยากเอาชนะ.....                   | คน         |
| ค. จะได้เข้ากับเพื่อนได้..... | คน | ง. ชอบตรงความตื่นเต้น หวาดเสียว..... | คน         |
| จ. เหนงาไม่รู้จะทำอะไร.....   | คน | ฉ. อื่น ๆ ระบุ .....                 | จำนวน..... |

### 6. เกมที่เคยเล่นมีเรื่องเกี่ยวกับอะไรบ้าง

- |                               |            |                                       |    |
|-------------------------------|------------|---------------------------------------|----|
| ก. ต่อสู้ เอาชนะ.....         | คน         | ข. บู้ล้างผลาญ ด้วยอาวุธนานาชนิด..... | คน |
| ค. แข่งขันประลองความเร็ว..... | คน         | ง. ผจญภัย ตื่นเต้น หวาดเสียว.....     | คน |
| จ. อื่น ๆ ระบุ.....           | จำนวน..... |                                       | คน |

### 7. เคยมีการกระทำใดบ้างในข้อต่อไปนี้

- |                                              |            |  |    |
|----------------------------------------------|------------|--|----|
| ก. เล่นเกมเพลินจนลืมกินข้าว.....             | คน         |  |    |
| ข. นอนตึกเพราะเล่นเกมติดพัน.....             | คน         |  |    |
| ค. เล่นเกมจนลืมทำการบ้าน.....                | คน         |  |    |
| ง. เล่นเกมตื่นเต้นหวาดเสียว จนเก็บไปฝัน..... | คน         |  |    |
| จ. อื่น ๆ ระบุ.....                          | จำนวน..... |  | คน |

### 8. คิดว่าตนเองติดเกม.....คน ไม่ติดเกม.....คน

9. เหตุผลของคนที่บอกว่าติดเกม ได้แก่

.....  
.....

10. เหตุผลของคนที่บอกว่าไม่ติดเกม ได้แก่

.....  
.....

**แผนการจัดกิจกรรมลูกเสือสามัญ ลูกเสือโต ชั้นประถมศึกษาปีที่ 5**  
**หน่วยที่ 7 คุณธรรม จริยธรรม**  
**แผนการจัดกิจกรรมที่ 22 การปฏิบัติตามคำปฏิญาณและกฎของลูกเสือ เวลา 2 ชั่วโมง**

---

**1. จุดประสงค์การเรียนรู้**

ลูกเสือสามารถปฏิบัติตามคำปฏิญาณและกฎของลูกเสือได้

**2. เนื้อหา**

คำปฏิญาณและกฎของลูกเสือ

**3. สื่อการเรียนรู้**

3.1 แผนภูมิเพลง เกม

3.2 ใบความรู้ เรื่องคำปฏิญาณและกฎของลูกเสือ

3.3 เรื่องสั้นที่เป็นประโยชน์

**4. กิจกรรม**

**4.1 กิจกรรมครั้งที่ 1**

- 1) พิธีเปิดประชุมกอง (ชักธงขึ้น สวดมนต์ สงบนิ่ง ตรวจ แยก)
- 2) เพลง หรือเกม
- 3) กิจกรรมตามจุดประสงค์การเรียนรู้
  - (1) ผู้กำกับลูกเสือให้ลูกเสือทบทวนคำปฏิญาณและกฎของลูกเสือ
  - (2) มอบหมายงานให้ลูกเสือแต่ละหมู่ร่วมกันคิดการแสดงบทบาทสมมุติ หมู่ละ 1 เรื่อง ที่แสดงออกถึงวิถีชีวิตประจำวัน ที่สอดคล้องกับคำปฏิญาณและกฎของลูกเสือ ข้อใด ข้อหนึ่ง หรือหลายข้อ โดยส่งตัวแทนแสดงบทบาทสมมุติ หลังแสดงบทบาทสมมุติ จนให้ลูกเสือหมู่อื่นทายว่าสอดคล้องกับกฎของลูกเสือข้อใด แล้วจึงเฉลยพร้อมอธิบายเพิ่มเติม
  - (3) ผู้กำกับลูกเสือและลูกเสือร่วมกันสรุปการปฏิบัติตามคำปฏิญาณและกฎของลูกเสือ
- 4) ผู้กำกับลูกเสือเล่าเรื่องสั้นที่เป็นประโยชน์
- 5) พิธีปิดประชุมกอง (นัดหมาย ตรวจเครื่องแบบ ชักธงลง เลิก)

**4.2 กิจกรรมครั้งที่ 2**

- 1) พิธีเปิดประชุมกอง (ชักธงขึ้น สวดมนต์ สงบนิ่ง ตรวจ แยก)
- 2) เพลง หรือเกม
- 3) กิจกรรมตามจุดประสงค์การเรียนรู้

- (1) ให้ลูกเสือแต่ละหมู่ที่ยังไม่ได้แสดง ส่งตัวแทนแสดงบทบาทสมมุติ หลังแสดงบทบาทสมมุติจบ ให้ลูกเสือหมู่อื่น ทายว่าสอดคล้องกับกฎของลูกเสือข้อใด แล้วหมู่ที่แสดงจึงเฉลย พร้อมอธิบายเพิ่มเติม จนครบทุกหมู่
- (2) ผู้กำกับลูกเสืออธิบายสรุปข้อคิด
- 4) ผู้กำกับลูกเสือเล่าเรื่องสั้นที่เป็นประโยชน์
- 5) พิธีปิดประชุมกอง (นัดหมาย ตรวจสอบเครื่องแบบ ชักธงลง เลิก)

## 5. การประเมินผล

- 5.1 สังเกตการทำงานระบบหมู่ การทำหน้าที่ผู้นำและสมาชิกที่ดีของกลุ่ม
- 5.2 ตรวจสอบ ความเข้าใจเรื่องคำปฏิญาณและกฎลูกเสือที่บูรณาการกับชีวิตจริง

## 6. คุณธรรม

- 6.1 รับผิดชอบ
- 6.2 อุดมการณ์คุณธรรม

## ภาคผนวกประกอบแผนการจัดกิจกรรมที่ 22

### เพลง

#### กฎของลูกเสือ

- |            |                                                                                                            |
|------------|------------------------------------------------------------------------------------------------------------|
| กฎที่หนึ่ง | ฟังจำให้ดี ลูกเสือต้องมีเกียรติเชื่อถือได้                                                                 |
| กฎที่สอง   | นั้นรองลงไป ต้องจงรักภักดีในผู้มีพระคุณ                                                                    |
| กฎที่สาม   | นั้นบำเพ็ญบุญ ช่วยเหลือเกื้อกูล เพื่อประโยชน์เรื่อยไป<br>นะเธอ อย่าลืม อย่าลืม นะ นะ นะเธอ อย่าลืม อย่าลืม |
| กฎที่สี่   | อันนี้หน้าคิด ลูกเสือเป็นมิตรกับทั่วไป                                                                     |
| กฎที่ห้า   | ทำเนาเอาไว้ มารยาทนั้นไซ้ไร กราบไหววังาม ๆ                                                                 |
| กฎที่หก    | นรกไม่ตาม ลูกเสือมีความกรุณาสัตว์มัน<br>นะเธอ อย่าลืม อย่าลืม นะ นะ นะเธอ อย่าลืม อย่าลืม                  |
| กฎที่เจ็ด  | จงเชื่อจงฟัง ในคำสั่งโดยดุขฎี                                                                              |
| กฎที่แปด   | ยิ้ม ๆ ไว้ซี ลูกเสือต้องมีน้ำอดน้ำทน                                                                       |
| กฎที่เก้า  | ออมไว้หน้ามล ถึงคราวอัปจน เงินทองมากมี                                                                     |
| กฎที่สิบ   | ประพฤติจึงดี ทั้งกายวจี มโนพร้อมกัน                                                                        |



## เกม

### หาคู่

วิธีเล่น ให้ลูกเสียนเป็นวงกลม วงซ้อนกัน โดยยื่นหันหน้าเข้าหากัน แล้วจำไว้ว่าคู่ของตนคือใคร ให้วงกลมทั้งสองทำขวาหัน แล้วเดินสวนกันในวงกลมตามเพลง (เปิดวิทยุหรือให้ลูกเลือกร้องเพลงง่าย ๆ ตามที่ผู้กำกับกำหนด) เมื่อผู้กำกับเป่านกหวีด ให้ลูกเสียนหาคู่ของตนเองเมื่อเจอแล้วให้จับมือนั่งลง คู่ที่หาคู่ช้าที่สุด จะต้องออกจากการแข่งขัน เสร็จแล้วเริ่มต้นใหม่ คู่ที่เหลือเป็นคู่สุดท้ายจะเป็นผู้ชนะ

### เรื่องสั้นที่เป็นประโยชน์

#### ลูกชายทั้งเก้า

เศรษฐีคนหนึ่งมีลูกชายเก้าคน ครั้นแก่เฒ่าก็รู้จักเป็นห่วงทรัพย์สินของตนเองและอนาคตของลูก ๆ วันหนึ่งเศรษฐีได้เรียกลูกทั้งเก้ามาพบแล้วบอกว่า พ่อจะทดสอบว่าใครเหมาะสมที่จะเป็นผู้ดูแลสมบัติหลังจากที่พ่อได้ตายแล้ว เศรษฐีกำเมลิ็ดถั่วไว้แล้วพูดกับลูกว่า เจ้าจงนำเมลิ็ดถั่วฝักยาวไปปลูกและบำรุงรักษาให้ดีที่สุด หากเมลิ็ดถั่วของผู้ใดงอกงามให้ฝักอวบอ้วนสมบูรณ์ พ่อจะตัดสินให้ผู้นั้นเป็นผู้ดูแลทรัพย์สินสมบัติของพ่อต่อไป แล้วลูกชายทั้งเก้าก็รับถั่วไปคนละเม็ดแล้วย้ายไปปลูกที่ทางของตน

ครั้นได้เวลาถั่วออกฝัก ก็อวบอ้วนสมบูรณ์เหมือน ๆ กันทุกคน มีแต่ลูกชายคนสุดท้ายเท่านั้นที่ไม่ได้นำฝักถั่วของตนเองมาให้พ่อดู เศรษฐีสงสัยจึงถามว่า เจ้าสุทธิไหนละถั่วที่เป็นผลผลิตของเจ้าเศรษฐีถาม เจ้าสุทธิคุกเข่าลงข้างพ่อ ผมเอาเมลิ็ดถั่วที่พ่อให้ไปปลูกดูแลรักษาอย่างดี แต่เท่าไรก็ไม่ยอมแตกหน่อขึ้นเป็นต้น แทนที่เศรษฐีจะตำหนิ กลับหัวเราะ ฮ่า ฮ่า .... ดีมากลูกเอ๋ย เจ้าเป็นคนดี มีความซื่อสัตย์ ส่วนพี่ทั้งแปดคนล้วนแย ๆ กัน

พูดจบเศรษฐีก็เอื้อมมือลูบหัวสุทธิลูกชายคนสุดท้ายแล้วประกาศความจริงให้ลูกที่ดี มีความซื่อสัตย์มารับภาระรักษาสมบัติสืบทอดต่อไป ซึ่งที่จริงแล้วเมลิ็ดถั่วที่เศรษฐีให้ลูก ๆ ไปปลูกนั้น ถูกนำไปควั่นสุกก่อนแล้ว จะปลูกขึ้นได้อย่างไร ดังนั้นลูกทั้งแปดของเศรษฐีก็พากันตบตาผู้เป็นพ่อ ด้วยการนำเมลิ็ดถั่วพันธ์ดี ๆ มาปลูก มีแต่สุทธิลูกชายคนเล็กของเศรษฐีเท่านั้น ดังนั้นเขาจึงได้รับการแต่งตั้งให้เป็นผู้ดูแลมรดกตั้งแต่นั้นมา

เรื่องนี้สอนให้รู้ว่า ความซื่อสัตย์สุจริตเป็นคุณสมบัติที่สำคัญที่สุดสำหรับคนที่ทำงานเพื่อส่วนรวม

#### ความโลภและความริษยา

กาลครั้งหนึ่ง นานมาแล้ว มีชายสองคนซึ่งเป็นเพื่อนบ้านกัน วันหนึ่งได้ชวนกันไปเฝ้าเทพจูปีเตอร์หรือชื่อผู้เป็นราชาแห่งเทพเจ้าทั้งปวง เทพจูปีเตอร์รู้ว่าชายคนแรกนั้นเป็นคนที่มีแต่ความโลภ

ส่วนชายอีกคนหนึ่งในใจของเขามีแต่ความริษยา เพื่อเป็นการสั่งสอนและลงโทษ เทพจูปีเตอร์จึงอนุญาตให้ทั้งชายสองนึกขอพรในใจได้ตามปรารถนาแต่มีข้อแม้ว่าท่านจะบันดาลให้อีกคนหนึ่งได้รับพร

เป็นสองเท่าของผู้ที่ขอ “ข้าต้องการเพชรนิลจินดาและทองคำเต็มห้อง”ชายผู้มีความโลภนึกขอพรเป็นคนแรก แต่แล้วเขาก็ต้องเสียใจเพราะเพิ่งนึกได้ว่าเพื่อนของตนจะต้องได้เพชรนิลจินดาถึงสองห้องแม้จะสมปรารถนาชายผู้มีความโลภก็หาความสุขใจมิได้แม้แต่น้อย ส่วนชายอีกคนหนึ่งไม่รู้ว่าบัดนี้ตนเองกลายเป็นมหาเศรษฐีไปโดยบังเอิญเพราะความโลภของเพื่อนบ้านเขาคิดแต่ว่าไม่อยากจะให้เพื่อนของตนเสวยสุขกับพรที่ได้รับจากเทพเจ้าจึงขอพรให้ตัวเองตาบอดข้างหนึ่ง เพื่อให้ชายผู้มีความโลภตาบอดสองข้างเรื่องนี้สอนให้รู้ว่า ความโลภและความริษยา เป็นหนทางไปสู่ความวิบัติ

## ใบความรู้

### คำปฏิญาณและกฎลูกเสือสามัญ

**คำปฏิญาณลูกเสือสามัญ 3 ข้อ** ด้วยเกียรติของข้า ข้าขอสัญญาว่า

ข้อ 1 ข้าจะจงรักภักดีต่อชาติ ศาสนา พระมหากษัตริย์

(ความหมาย – ลูกเสือจะต้องมีความศรัทธา เชื่อมมั่นในชาติ ศาสนาและพระมหากษัตริย์ของตน เคารพเทิดทูนทั้ง 3 สถาบันด้วยความซื่อสัตย์)

ข้อ 2 ข้าจะช่วยเหลือผู้อื่นทุกเมื่อ

(ความหมาย – ลูกเสือจะต้องประพฤติปฏิบัติตนให้เป็นประโยชน์ต่อผู้อื่นในทุกโอกาสทุกสถานการณ์เท่าที่จะทำได้ โดยเริ่มตั้งแต่ครอบครัวจนถึงสังคมภายนอก)

ข้อ 3 ข้าจะปฏิบัติตามกฎของลูกเสือ

(ความหมาย - ลูกเสือต้องปฏิบัติตามกฎ 10 ข้อ ของลูกเสือซึ่งเป็นหลักยึดเหนี่ยวให้ลูกเสือปฏิบัติแต่สิ่งดีงาม)

**กฎของลูกเสือมี 10 ข้อ ดังนี้คือ**

1. ลูกเสือมีเกียรติเชื่อถือได้
2. ลูกเสือมีความจงรักภักดีต่อชาติ ศาสนา พระมหากษัตริย์ และซื่อตรงต่อผู้มีพระคุณ
3. ลูกเสือมีหน้าที่กระทำตนให้เป็นประโยชน์และช่วยเหลือผู้อื่น
4. ลูกเสือเป็นมิตรของคนทุกคนและเป็นพี่น้องกับลูกเสืออื่นทั่วโลก
5. ลูกเสือเป็นผู้สุภาพเรียบร้อย
6. ลูกเสือมีความเมตตากรุณาต่อสัตว์
7. ลูกเสือเชื่อฟังคำสั่งของบิดา มารดา และผู้บังคับบัญชาด้วยความเคารพ
8. ลูกเสือมีใจร่าเริงและไม่ย่อท้อต่อความยากลำบาก
9. ลูกเสือเป็นผู้มัธยัสถ์
10. ลูกเสือประพฤติชอบด้วยกาย วาจา ใจ

ข้อ 1. “ลูกเสือมีเกียรติเชื่อถือได้” คือ เป็นผู้มีเกียรติเป็นที่ไว้วางใจของผู้อื่น เชื่อถือได้ เมื่อกล่าวสิ่งใดออกไปแล้วต้องรักษาสัจจะ ปฏิบัติเหมือนปากพูดเสมอ เมื่อได้รับมอบหมายสิ่งใดต้องทำสิ่งนั้นให้เสร็จเรียบร้อยด้วยความตั้งใจจริงจนเต็มความสามารถ ตามสติกำลังไม่เพิกเฉยหลีกเลี่ยง

ข้อ 2. “ลูกเสือมีความจงรักภักดีต่อชาติ ศาสนา พระมหากษัตริย์ และซื่อตรงต่อผู้มีพระคุณ” หมายความว่า จะต้องมีความจงรักภักดีต่อประเทศชาติของตน ศาสนา พระมหากษัตริย์ ด้วยใจจริงประพฤติตนเป็นพลเมืองดี ปฏิบัติตามกฎหมาย ระเบียบแบบแผน ประเพณี และมีความซื่อตรงต่อพ่อแม่ ครู อาจารย์ ผู้บังคับบัญชาและผู้มีพระคุณ

ข้อ 3. “ลูกเสือมีหน้าที่กระทำตนให้เป็นประโยชน์และช่วยเหลือผู้อื่น” หมายความว่า จะต้องพยายามทำประโยชน์แก่ผู้อื่น เตรียมพร้อมเสมอที่จะช่วยชีวิตผู้อื่นให้รอดพ้นจากอันตราย

ข้อ 4. “ลูกเสือเป็นมิตรของคนทุกคนและเป็นพี่น้องกับลูกเสืออื่นทั่วโลก” หมายถึง ลูกเสือจะต้องเป็นผู้โอบอ้อมอารีแก่คนทั่วไปโดยไม่เลือกชาติหรือชั้นวรรณะโดยถือว่าเป็นพี่น้องกันทั่วโลก

ข้อ 5. “ลูกเสือเป็นผู้สุภาพเรียบร้อย” หมายความว่า เป็นผู้มีกิริยาวาจาสุภาพแก่บุคคลทั่วไป โดยเฉพาะเด็กและคนชรา

ข้อ 6. “ลูกเสือมีความเมตตากรุณาต่อสัตว์” หมายถึง เป็นผู้มีจิตใจเมตตา กรุณา ไม่ฆ่า ไม่ทรมานสัตว์ เมื่อป่วยต้องดูแลรักษา ถ้าเป็นสัตว์ที่ใช้งานก็พยายามใช้แค่พอสมควร และให้สัตว์นั้นได้รับความสบายพอสมควร

ข้อ 7. “ลูกเสือเชื่อฟังคำสั่งของบิดา มารดา และผู้บังคับบัญชาด้วยความเคารพ” หมายความว่า ลูกเสือจะต้องเป็นผู้ปฏิบัติตามคำสั่งโดยไม่ลังเลใจ กระทำด้วยความเต็มใจเข้มแข็ง

ข้อ 8. “ลูกเสือมีใจร่าเริงและไม่ย่อท้อต่อความยากลำบาก” หมายถึง เป็นผู้มีควมยิ้มแย้มแจ่มใส ไม่บ่น ไม่ย่อท้อต่อความยากลำบาก แม้จะพบอุปสรรคก็ต้องฟันฝ่าและอดทน

ข้อ 9. “ลูกเสือเป็นผู้มีธำรง” หมายความว่า ลูกเสือจะต้องเป็นผู้รู้จักประหยัด รู้จักเก็บหอมรอมริบ ใช้จ่ายอย่างประหยัด ไม่ปล่อยให้เสียไปโดยเปล่าประโยชน์ และรู้จักรักษาทรัพย์สินของทั้งของตนเองและผู้อื่น

ข้อ 10. “ลูกเสือประพฤติชอบด้วยกาย วาจา ใจ” หมายความว่า ลูกเสือจะต้องประพฤติตนดีงาม วาจาเรียบร้อย มีจิตใจสะอาด มีความสะอาดต่อบาปและเกรงกลัวต่อความชั่ว มีสติเห็นยั้งไม่ยอมกระทำสิ่งผิด

**แผนการจัดกิจกรรมลูกเสือสามัญ ลูกเสือโท ชั้นประถมศึกษาปีที่ 5**  
**หน่วยที่ 6 คุณธรรม จริยธรรม**  
**แผนการจัดกิจกรรมที่ 23 เพิ่มพูนประสบการณ์ มุ่งมั่นสู่ความสำเร็จ** **เวลา 1 ชั่วโมง**

---

**1. จุดประสงค์การเรียนรู้**

ลูกเสือสามารถวางแผนการสอบวิชาพิเศษลูกเสือสามัญได้

**2. เนื้อหา**

วิชาพิเศษลูกเสือสามัญ

**3. สื่อการเรียนรู้**

3.1 แผนภูมิเพลง

3.2 แผนภูมิการสอบวิชาพิเศษลูกเสือสามัญ

3.3 เรื่องสั้นที่เป็นประโยชน์

**4. กิจกรรม**

4.1 พิธีเปิดประชุมกอง (ชักธงขึ้น สวดมนต์ สงบนิ่ง ตรวจ แยก)

4.2 เพลง หรือเกม

4.3 กิจกรรมตามจุดประสงค์การเรียนรู้

1) ผู้กำกับลูกเสือ อธิบายถึงความสำคัญของการสอบวิชาพิเศษที่ลูกเสือสามัญทุกคนได้สอบ เพื่อเพิ่มพูนทักษะทางลูกเสือ

2) ลูกเสือศึกษาจากหลักสูตรวิชาพิเศษลูกเสือสามัญแล้วให้ลูกเสือไปฝึกปฏิบัติในวิชาที่จะสอบ

3) ให้ลูกเสือวางแผนการสอบวิชาพิเศษตามที่ตนสนใจ โดยนัดหมายการสอบกับผู้กำกับลูกเสือ

4.4 ผู้กำกับลูกเสือเล่าสั้นเรื่องที่เป็นประโยชน์

4.5 พิธีปิดประชุมกอง (นัดหมาย ตรวจเครื่องแบบ ชักธงลง เลิก)

**5. การประเมินผล**

5.1 ทดสอบตามเกณฑ์วิชาพิเศษลูกเสือสามัญ

5.2 ข้อเสนอแนะ ให้เวลาลูกเสือไปฝึกอบ เวลา 1 สัปดาห์ แล้วจึงนัดหมายการทดสอบ

**6. คุณธรรม**

6.1 ความพอเพียง

6.2 ซื่อสัตย์สุจริต

6.3 รับผิดชอบ

6.4 ความกตัญญู

6.5 อุทิศการณืคุณธรรม

## ภาคผนวกประกอบแผนการจัดกิจกรรมที่ 23

### เพลง

#### บริการ

บริการ บริการ งานที่พวกเราทำเป็นประจำ	เราทำไปไม่เคยคิดรวนเร เอ้ (สร้อย) (ซ้ำ)
เก็บ กวาดเราทำทุกสิ่ง	ไม่เคยคิดที่จะเบื้อ
เพราะเรานี้เป็นลูกเสือ	ช่วยเหลือหน้าที่บริการ (สร้อย)
เก็บกวาดเราทำ ทุกอย่าง	สะอาดทุกทางที่ผ่าน
หน้าที่ทุกๆ สถาน	เรานั้นบริการทั่วไป (สร้อย)

### เรื่องสั้นที่เป็นประโยชน์

#### อันนินทากาล

ฝึกให้ตนเองเข้าใจเรื่องของการนินทา หมายความว่า เราเกิดมาก็ต้องรู้ว่า เราต้องถูกนินทาแน่นอน ดังนั้นเมื่อถูกนินทาขอให้รู้ว่า เรามาถูกทางแล้ว แปลว่า เรายังมีตัวตนอยู่บนโลก คนที่ชอบเดินโมโหโกรธกับคำนินทาก็คือคนไม่รู้เท่าทันโลก แม้แต่คนเป็นพ่อแม่ก็ยังนินทา ลูก ลูกก็นินทาพ่อแม่ นับประสาอะไรกับคนอื่น

ถ้าเราห้ามตนเองไม่ให้ นินทาคนอื่นได้เมื่อไหร่ ค่อยมาคิดว่าเราไม่ถูกนินทา

เรื่องนี้สอนให้รู้ว่า ไม่มีใครที่ไม่ถูกนินทา

## ใบความรู้ วิชาพิเศษลูกเสือสามัญ

ลูกเสือสามัญอาจสอบวิชาพิเศษลูกเสือสามัญได้ตามหลักสูตรที่กำหนดไว้ วิชาพิเศษเหล่านี้มุ่งหมายให้ลูกเสือได้แสดงออกทางทักษะ และความสนใจของตนเอง เพื่อให้ได้มีส่วนในการปฏิบัติกิจกรรมร่วมกับลูกเสืออื่นๆ ด้วย วิชาพิเศษลูกเสือสามัญมีดังต่อไปนี้

- |                          |                               |                              |
|--------------------------|-------------------------------|------------------------------|
| 1. นักจักสาน             | 19. นักผจญภัยในป่า            | 37. นักเครื่องบินเล็ก        |
| 2. ช่างไม้               | 20. นักสำรวจ                  | 38. นักสะสม                  |
| 3. ช่างหนัง              | 21. มัคคุเทศก์                | 39. บรรณารักษ์               |
| 4. ชาวนา                 | 22. ช่างเขียน                 | 40. นักกรีฑา                 |
| 5. ชาวสวน                | 23. นักสัตวญาณ                | 41. นักขี่ม้า                |
| 6. ชาวไร่                | 24. นักบุกเบิก                | 42. มวยไทยเบื้องต้น          |
| 7. นักเลี้ยงสัตว์เล็ก    | 25. นักธรรมชาติศึกษา          | 43. มวยสากลเบื้องต้น         |
| 8. นักจักรยาน 2 ล้อ      | 26. ช่างเบ็ดเตล็ด             | 44. กระบี่กระบองเบื้องต้น    |
| 9. นักว่ายน้ำ            | 27. ผู้บริหารคนไข้            | 45. นักยิงปืนเบื้องต้น       |
| 10. ผู้ช่วยคนดับเพลิง    | 28. นักจับปลา                 | 46. นักอนุรักษ์เบื้องต้น     |
| 11. ผู้ช่วยผู้ประสบภัย   | 29. ผู้ช่วยต้นเต็น            | 47. การหามิตร                |
| 12. ผู้ให้การปฐมพยาบาล   | 30. นักพายเรือ                | 48. มารยาทในสังคม            |
| 13. นักสังเกตและจำ       | 31. นายท้ายเรือใบ             | 49. นิเวศวิทยา               |
| 14. การพราง              | 32. นักกรรเชียงเรือ           | 50. การพัฒนาชุมชน            |
| 15. ชาวค่าย              | 33. นักแล่นเรือใบ             | 51. การใช้พลังงานทดแทน       |
| 16. ผู้ประกอบอาหารในค่าย | 34. นักดาราศาสตร์เบื้องต้น    | 52. ลูกเสือโทพระมงกุฎเกล้าฯ  |
| 17. ล่าม                 | 35. นักอุตุนิยมวิทยาเบื้องต้น | 53. ลูกเสือเอกพระมงกุฎเกล้าฯ |
| 18. นักดนตรี             | 36. ยามอากาศเบื้องต้น         | 54. สายยยศ                   |

## แผนการจัดกิจกรรมลูกเสือสามัญ ลูกเสือโต ชั้นประถมศึกษาปีที่ 5

หน่วยที่ 7 คุณธรรม จริยธรรม

แผนการจัดกิจกรรมที่ 24 การแสดงออกทางอารมณ์อย่างเหมาะสม

เวลา 2 ชั่วโมง

### 1. จุดประสงค์การเรียนรู้

ลูกเสือสามัญสามารถแสดงออกทางอารมณ์ได้อย่างเหมาะสมตามวัย

### 2. เนื้อหา

การแสดงออกทางอารมณ์อย่างเหมาะสม

### 3. สื่อการเรียนรู้

3.1 แผนภูมิเพลง

3.2 ใบความรู้ เรื่อง การแสดงออกทางอารมณ์อย่างเหมาะสม

3.3 เรื่องสั้นที่เป็นประโยชน์

### 4. กิจกรรม

#### 4.1 กิจกรรมครั้งที่ 1

1) พิธีเปิดประชุมกอง (ชักธงขึ้น สวดมนต์ สงบนิ่ง ตรวจ แยก)

2) เพลง หรือเกม

3) กิจกรรมตามจุดประสงค์การเรียนรู้

(1) ผู้กำกับลูกเสือนำเสนอสนทนาถึงการแสดงออกทางอารมณ์ ที่มักก่อให้เกิดปัญหาตามมา เช่น การทะเลาะวิวาท การทำร้ายร่างกาย การโกรธเคือง ซึ่งทำให้เสียสัมพันธภาพ เป็นต้น

(2) ผู้กำกับลูกเสือแจกใบความรู้ เรื่องการแสดงออกทางอารมณ์อย่างเหมาะสม และมอบหมายให้หมู่ลูกเสือเตรียมการแสดงบทบาทสมมุติ หมู่ละ 1 สถานการณ์ที่กำหนดให้ (เช่น เสียใจ ดีใจ โกรธ ตื่นเต้น ตกใจ ผิดหวัง) โดยทำเป็น 2 รอบ เพื่อนำเสนอในกองลูกเสือครั้งต่อไป

รอบที่ 1 เป็นการแสดงออกทางอารมณ์ไม่เหมาะสม

รอบที่ 2 ปรับให้เป็นการแสดงออกทางอารมณ์อย่างเหมาะสม ในสถานการณ์เดิม

4) ผู้กำกับลูกเสือเล่าเรื่องสั้นที่เป็นประโยชน์

5) พิธีปิดประชุมกอง (นัดหมาย ตรวจเครื่องแบบ ชักธงลง เลิก)

## 4.2 กิจกรรมครั้งที่ 2

- 1) พิธีเปิดประชุมกอง (ชักธง สวดมนต์ สงบนิ่ง ตรวจ แยก)
- 2) เพลง หรือเกม
- 3) กิจกรรมตามจุดประสงค์การเรียนรู้
  - (1) ลูกเสือแสดงบทบาทสมมุติที่ละหมู่ หมู่ละ 2 รอบ หลังการแสดงของแต่ละหมู่ ผู้กำกับลูกเสือให้ตัวแทนหมู่ได้สรุปว่าในรอบที่ 2 นั้นมีความแตกต่างจากรอบแรกอย่างไรจนครบทุกหมู่
  - (2) ผู้กำกับและลูกเสือร่วมกันสรุปข้อคิดที่ได้ และการนำไปใช้ในชีวิตประจำวัน
- 4) ผู้กำกับลูกเสือเล่าเรื่องสั้นที่เป็นประโยชน์
- 5) พิธีปิดประชุมกอง (นัดหมาย ตรวจเครื่องแบบ ชักธงลง เลิก)

## 5. การประเมินผล

สังเกต การมีส่วนร่วมในการทำกิจกรรม การแสดงออกในบทบาทสมมุติ และการแสดงความคิดเห็นในหมู่และในกองลูกเสือ

## 6. องค์กรประกอบทักษะชีวิตสำคัญที่เกิดจากกิจกรรม

การจัดการกับอารมณ์ การสร้างสัมพันธภาพและการสื่อสาร

## 7. คุณธรรม

- 7.1 ความพอเพียง
- 7.2 ซื่อสัตย์สุจริต
- 7.3 รับผิดชอบ
- 7.4 ความกตัญญู
- 7.5 อุदारมการณ์คุณธรรม

## ภาคผนวกประกอบแผนการจัดกิจกรรมที่ 24

### เพลง

#### ทะเลบุ่มบ่มบ่ม

ทะเลบ่มบ่มบ่ม	ไอ้แม่เนื่อหุ่มบ่าวบาน
พี่คอยคะนึงคิดถึงเธอมานาน	ไอ้แม่ตาหวานอย่าทำให้ฉันยั้งง
(ดอกเอ๋ย.....เจ้าดอก.....	



## หอมหอมเอ๋ย

หอม หอม เอ๋ย หอมเอ๋ยเจ้าดอกไม้เอ๋ย สุดเจเลยทราวมเซยของพี่  
หอมเอ๋ย หอมดอก หอมดอกอะไรดี ขอเชิญน้องพี่มาลองทายดู  
(ดอกเอ๋ย.....เจ้าดอก.....)

## ใบความรู้

### วิธีจัดการกับอารมณ์

อารมณ์ที่เป็นทุกข์โดยเฉพาะอย่างยิ่งความโกรธ น้อยใจ ผิดหวัง มักก่อพฤติกรรมที่เป็นปัญหา เช่น การทะเลาะวิวาท ทำร้ายผู้อื่น การประชดชีวิตด้วยการทำร้ายตนเอง ใช้จ่ายเสพติด ฯลฯ

### แนวทางจัดการอารมณ์ในเวลาปกติ

1. ฝึกการรับรู้อารมณ์ เพื่อรู้เท่าทันอารมณ์ตนเอง เช่น การถามความรู้สึกตนเองในขณะที่มีการเปลี่ยนแปลงทางอารมณ์ เป็นการเฝ้ามองตนเองเมื่อถูกกระตุ้นด้วยสิ่งเร้า และจดบันทึกอารมณ์ในแต่ละวัน เมื่อชำนาญแล้วจึงเปลี่ยนมาฝึกบอกตนเองในใจอยู่เสมอ
2. รับรู้ว่าอารมณ์เปลี่ยนแปลงได้ตลอดเวลา เกิดขึ้นแล้วก็ดับไป ดังนั้นควรยอมให้อารมณ์นั้น ๆ เปลี่ยนแปลงไปตามธรรมชาติ ไม่ยึดติดหรือดึงกลับมาเป็นอารมณ์ใหม่
3. ใส่ข้อมูลทางบวกให้ตนเอง แทนการสะสมขยะความโกรธไว้ในใจ
4. ฝึกยับยั้งตนเองอยู่เสมอ ๆ และชื่นชมตนเองเมื่อทำได้สำเร็จ
5. หลีกเลี้ยงการคบเพื่อนเจ้าอารมณ์ เพราะจะทำให้เคยชินแล้วทำตาม
6. หมั่นสะสมความสุข ปีติจากการช่วยเหลือผู้อื่น และทำให้อารมณ์อ่อนโยน

### แนวทางควบคุมอารมณ์เมื่อเกิดอารมณ์ทางลบ 4 ขั้นตอน

1. สสำรวจอารมณ์ขณะนั้นว่ากำลังมีอารมณ์เช่นไร
2. คาดการณ์ถึงผลดีและผลเสียของการแสดงพฤติกรรมตามอารมณ์ที่เกิดขึ้น
3. ควบคุมอารมณ์ด้วยวิธีการที่เหมาะสมกับตนเอง เช่น ทำสมาธิ, นับเลขในใจ 1, 2, 3, 4 ...., ออกจากเหตุการณ์ชั่วคราว ฯลฯ
4. สสำรวจอารมณ์อีกครั้งหนึ่ง และแสดงความชื่นชมตนเองเมื่อทำได้สำเร็จ

### การควบคุมอารมณ์โกรธ

ในแต่ละขณะคนเราจะมีอารมณ์ได้แบบเดียว ดังนั้นถ้าเรานำอารมณ์ที่สงบมาแทนที่อารมณ์โกรธได้ ความโกรธก็จะเบาบางลงขั้นตอนการควบคุมอารมณ์โกรธ มี 3 ขั้นตอน คือ

1. ตั้งสติและควบคุมอารมณ์โกรธ โดยเลือกวิธีใดวิธีหนึ่งที่ทำได้ง่าย ๆ ได้แก่หายใจเข้าออกยาว ๆ มีวิธีฝึกดังนี้
  - 1) สูดลมหายใจเข้าลึก ๆ ช้า ๆ พร้อมกับนับ 1 – 2 – 3 – 4 ในใจ

2) กลั้นหายใจ 1 วินาที

3) ค่อยๆ หายใจออกยาวๆ ช้าๆ พร้อมกับนับ 1 – 2 – 3 – 4 ในใจ

- นับเลขเบรกอารมณ์ โดยนับเลขในใจช้า ๆ 1.....2.....3.....4.....5.....6.....

- หายใจเข้าทางจมุก หายใจออกทางปากช้าๆ

2. บอกความรู้สึก และความต้องการ กับคู่กรณี ด้วยท่าที่สงบ ไม่ก้าวร้าว เช่น กรณีโกรธเพราะถูกเพื่อนแกล้ง

- เราไม่สนุกด้วยเลย เลิกแกล้งเราได้ไหม

- เราไม่ชอบการเล่นแรงๆ แบบนี้ เปลี่ยนวิธีเล่นได้ไหม

3. ถ้ายังไม่ได้ผลควรรหาทางออกจากเหตุการณ์ เช่น

- เราไม่เล่นแล้วนะ (แล้วเดินออกจากเหตุการณ์)

## เรื่องสั้นที่เป็นประโยชน์

### ลาอยากร้องเพลง

ลาได้ยินเสียงจ๊กจั่นซึ่งมักจะส่งเสียงร้องเพลงอย่างไร้เหตุผลตลอดเวลา ลาจึงถามจ๊กจั่นว่า

“เพื่อนเอ๋ย เจ้ากินอะไรหรือ จึงมีเสียงที่ไพเราะนัก” จ๊กจั่นยิ้มแล้วตอบว่า “อ้อ อาหารของข้าก็คือ น้ำค้างไงล่ะ” ลาจึงเข้าใจว่าเพราะจ๊กจั่นกินแต่น้ำค้างอย่างเดียวจึงได้มีเสียงไพเราะ ดังนั้นถ้าตนเองกินน้ำค้างบ้างก็คงจะร้องเพลงได้ไพเราะอย่างจ๊กจั่น ตั้งแต่วันนั้นลาก็กินแต่น้ำค้างไม่กินหญ้าที่เป็นอาหารของตน ไม่ช้าไม่นานน้กลาก็ซุบผอมตายไปเพราะความหิวโหย

เรื่องนี้สอนให้รู้ว่า สิ่งที่ดีที่สุดสำหรับผู้อื่นอาจเป็นสิ่งที่แย่ที่สุดสำหรับเรา

### สุนัขกับเงา

สุนัขตัวหนึ่งขโมยเนื้อมาจากตลาด คาบวิ่งข้ามสะพานมา ขณะอยู่บนสะพานมันเหลือบเห็นเงาของตัวเองในน้ำ ก็เข้าใจว่าเป็นสุนัขอีกตัวหนึ่งซึ่งคาบเนื้อชิ้นใหญ่กว่ามา มันจึงอ้าปากหมายจะจับแย่งชิ้นเนื้อจากสุนัขที่มองเห็นในน้ำ เนื้อในปากของมันจึงตกน้ำจมหายไป สุนัขตัวนี้เลยสูญเสียทั้งเนื้อที่ตนขโมยมาและเนื้อที่ตนคิดอยากจะได้

เรื่องนี้สอนให้รู้ว่า ผู้มีความโลภและโง่เขลา นอกจากจะพลาดหวังในสิ่งที่ตนต้องการ ยังอาจสูญเสีย

สิ่งที่ตนมีอยู่แล้วอีกด้วย

**แผนการจัดกิจกรรมลูกเสือสามัญ ลูกเสือโต ชั้นประถมศึกษาปีที่ 5**  
**หน่วยที่ 7 คุณธรรม จริยธรรม**  
**แผนการจัดกิจกรรมที่ 25 คนดีในอุดมคติ** **เวลา 1 ชั่วโมง**

---

**1. จุดประสงค์การเรียนรู้**

ลูกเสือสามารถบอกคุณสมบัติของ “คนดี” ตามอุดมคติของลูกเสือ

**2. เนื้อหา**

คุณสมบัติคนดีในอุดมคติของลูกเสือ

**3. สื่อการเรียนรู้**

3.1 แผนภูมิเพลง

3.2 ใบความรู้ เรื่อง คุณสมบัติ คนดี ในอุดมคติของลูกเสือ

3.3 เรื่องสั้นที่เป็นประโยชน์

**4. กิจกรรม**

4.1 พิธีเปิดประชุมกอง (ชักธงขึ้น สวดมนต์ สงบนิ่ง ตรวจ แยก)

4.2 เพลง หรือเกม

4.3 กิจกรรมตามจุดประสงค์การเรียนรู้

- 1) ลูกเสือหนึ่งล้อมวงตามหมู่ ให้สมาชิกแต่ละคนผลัดกันเล่าถึง “คนดี” ที่ตนเองรู้จักใน 3 ประเด็น คือ
  - (1) บุคคลนั้นมีความดีอย่างไร
  - (2) ลูกเสือรู้ได้อย่างไรว่าเขาเป็นคนดี
  - (3) สรุปถึงคุณสมบัติที่คิดว่าดีที่สุดของบุคคลนั้น
- 2) ผู้กำกับลูกเสือแจกใบงานให้ลูกเสือศึกษาและส่งตัวแทนนำเสนอในประเด็นต่อไปนี้
  - (1) ลูกเสือคิดว่าการเป็น “คนดี” นั้นเป็นประโยชน์ต่อตนเอง และผู้อื่นอย่างไร
  - (2) การเป็น “คนดี” จะทำให้ “ลูกเสือเป็นผู้มีเกียรติ เชื่อถือได้” ดังนั้น ลูกเสือคิดว่า จะสร้างคุณสมบัติของคนดีให้เกิดขึ้นในตัวของคุณลูกเสือให้มากที่สุดอย่างไร
  - (3) ผู้กำกับลูกเสือร่วมการสรุปคนดีในอุดมคติ

4.4 ผู้กำกับลูกเสือเล่าเรื่องสั้นที่เป็นประโยชน์

4.5 พิธีปิดประชุมกอง (นัดหมาย ตรวจเครื่องแบบ ชักธงลง เลิก)

## 5. การประเมินผล

สังเกต การมีส่วนร่วมในการทำกิจกรรม และการแสดงความคิดเห็นในหมู่และในกองลูกเสือ

## 6. องค์กรประกอบทักษะชีวิตสำคัญที่เกิดจากกิจกรรม

คือ ความคิดวิเคราะห์ ความคิดสร้างสรรค์ และเข้าใจผู้อื่น

## 7. คุณธรรม

- 7.1 ความพอเพียง
- 7.2 ซื่อสัตย์สุจริต
- 7.3 รับผิดชอบ
- 7.4 ความกตัญญู
- 7.5 อุทิศการณืคุณธรรม

## ภาคผนวกประกอบแผนการจัดกิจกรรมที่ 25

### เพลง

#### หนึ่งในร้อย

พรราวแพรว อันดวงแก้วแวววาม	สดสิ่งามหลายหลากมากนามนิยม
นิลกาฬ มุกดา บุษรา ขำคม	น่าชมว่างามเหมาะสมดี
เพชรน้ำหนึ่ง งามซึ้ง ฟิงเป็นยอดมณี	ผ่องแผ้วสดสี
เพชรดีมีหนึ่งในร้อยดวง	ความดีคนเรานี้ดีใด
ดีน้ำใจที่ให้แก่คนทั้งปวง	อภัย รู้แต่ให้ไปไม่หวง
เจิบทรงห่วงหัวใจให้รู้ทัน	รู้จักนึกล้ำ เลิศล้ำ ความเป็นยอดคน
ชื่นชอบตอบผล	ร้อยคนมีหนึ่งเท่านั้นเอย

### เรื่องที่เป็นประโยชน์

#### สุนัขผู้ซื่อสัตย์

บ้านหลังหนึ่งเลี้ยงสุนัขไว้เฝ้าบ้าน สุนัขตัวนั้นซื่อสัตย์มาก ยามกลางคืนขณะที่มันนอนหลับ หากได้ยินเสียงผิดปกติ มันจะลุกขึ้นมาเห่าหอน เตือนภัยแก่เจ้าของบ้านเสมอ คืนหนึ่งมันได้ยินเสียง ฝีเท้าคนย่ำไปมาดังกรอบแกรบ ไกลรั้วบ้าน แม้จะไม่เห็นว่าเป็นใครมันก็ส่งเสียงเห่าไว้ก่อนเจ้าหวัชโมย จึงโยนเนื้อชุกยาเบือชิ้นหนึ่งเข้ามาในรั้ว สุนัขเฝ้าบ้านเดินเข้าไปดม ๆ ดู แต่ไม่กินมันยังคงเห่าต่อไป จนกระทั่งเจ้าของบ้านออกมาดู แล้วก็ช่วยกันจับโจรได้ในที่สุด

เรื่องนี้สอนให้รู้ว่า อามิสสินบนนั้นซื้อความซื่อสัตย์ไม่ได้

## แผนการจัดกิจกรรมลูกเสือสามัญ ลูกเสือโท ชั้นประถมศึกษาปีที่ 5

### หน่วยที่ 7 คุณธรรม จริยธรรม

#### แผนการจัดกิจกรรมที่ 26 สิ่งดี ๆ ของฉัน

เวลา 1 ชั่วโมง

#### 1. จุดประสงค์การเรียนรู้

ลูกเสือสามารถเข้าใจและเห็นคุณค่าตนเอง

#### 2. เนื้อหา

ลูกเสือคุณค่าตนเอง

#### 3. สื่อการเรียนรู้

- 3.1 แผนภูมิเพลง
- 3.2 กระดาษชาร์ต
- 3.3 ปากกาเคมี
- 3.4 เรื่องสั้นที่เป็นประโยชน์

#### 4. กิจกรรม

- 4.1 พิธีเปิดประชุมกอง (ชักธงขึ้น สวดมนต์ สงบนิ่ง ตรวจ แยก)
- 4.2 เพลง หรือเกม
- 4.3 กิจกรรมตามจุดประสงค์การเรียนรู้
  - 1) ลูกเสือหนึ่งล้อมวงทำกิจกรรมในหมู่ ผู้กำกับแจกกระดาษชาร์ตและปากกาเคมี แต่ละคนพูดถึงความถนัดของตนเอง หรือสิ่งที่ตนเองทำได้ดี และสามารถให้ความช่วยเหลือเพื่อน ๆ งานของหมู่ลูกเสือและกองลูกเสือได้ นายหมู่มอบให้สมาชิกคนหนึ่งเป็นคนเขียนรวบรวมจดบันทึกความถนัดของสมาชิกของแต่ละคน
  - 2) ผู้กำกับลูกเสือเรียกกรมกองแล้วให้นายหมู่รวบรวมว่า ในกองลูกเสือมีทรัพยากรบุคคลที่จะพัฒนางานของกองลูกเสือในเรื่องอะไรได้บ้าง
  - 3) ผู้กำกับนำอภิปรายในกองลูกเสือ ในประเด็นต่อไปนี้
    - การที่ลูกเสือได้รู้ถึงความถนัด และความสามารถของตนเองนั้น มีประโยชน์ต่อตนเอง และผู้อื่นอย่างไร ( รู้สึกภูมิใจและเห็นคุณค่าตนเอง มีกำลังใจที่จะได้ส่งเสริมและพัฒนาความสามารถของตนเองให้ดียิ่ง ๆ ขึ้น และสามารถให้ความช่วยเหลือแก่เพื่อน และงานของส่วนรวมได้)
- 4.4 ผู้กำกับเล่าเรื่องสั้นที่เป็นประโยชน์
- 4.5 พิธีปิดประชุมกอง (นัดหมาย ตรวจเครื่องแบบ ชักธงลง เลิก)

## 5. การประเมินผล

สังเกต การมีส่วนร่วมในการทำกิจกรรม และการแสดงความคิดเห็นในหมู่และในกองลูกเสือ

## 6. องค์กรประกอบทักษะชีวิตสำคัญที่เกิดจากกิจกรรม

คือ เข้าใจและเห็นคุณค่าตนเอง

## 7. คุณธรรม

- 7.1 ความพอเพียง
- 7.2 ซื่อสัตย์สุจริต
- 7.3 รับผิดชอบ
- 7.4 ความกตัญญู
- 7.5 อุทิศการณืคุณธรรม

## ภาคผนวกประกอบแผนการจัดกิจกรรมที่ 25

### เพลง

### จับมือ

จับมือกันไว้ให้มั่นคง	เพื่อความยืนยงสามัคคี
รักกันปรองดองเหมือนน้องพี่	เพื่อความสามัคคีมีร่วมกัน
โกรธกันมันร้ายเป็นสิ่งเลว	เปรียบดังเปลวเพลิงร้อนไฟนั้น
เผาใจ ให้มีความไหวหวั่น	จับมือยิ้มให้กันเป็นสิ่งดี

### เรื่องสั้นที่เป็นประโยชน์

#### วิธีเสริมสร้างคุณค่าตนเอง

การเห็นคุณค่าตนเอง หมายถึง การรับรู้ถึงคุณค่าหรือความสามารถที่มีอยู่ในตนเอง บนพื้นฐานที่สมดุลระหว่างความต้องการผลสำเร็จ กับความมีเกียรติและความซื่อสัตย์

กรมสุขภาพจิต แนะนำวิธีเสริมสร้างคุณค่าของตนเอง ดังนี้

1. พิจารณาจุดยืนและสิ่งสำคัญของชีวิตตนเองว่าคืออะไร

2. จัดเวลาในการพัฒนาจิตใจและความเชื่อมั่นตนเองด้วยวิธีต่าง ๆ เช่น การนั่งสมาธิ การอ่านหนังสือที่เสริมสร้างความเชื่อมั่น จดคำขวัญที่ประทับใจ จดบันทึกสิ่งที่ดี ๆ และผลงานของตนเองที่ชื่นชอบหรือประสบผลสำเร็จ(ตัวอย่าง : ซื่อสัตย์ คิตรีเริ่ม มุ่งมั่น เอื้ออาทร เรียงดี ใต้รางวัล ฯลฯ) เป็นต้น

3. เลิกบ่นสิ่งที่ไม่ดีของตนเอง ไม่ดูถูกตัวเองหรือมองว่าตัวเองไร้ความสามารถ การตอกย้ำจุดด้อยจะทำให้ขาดพลังและความเชื่อมั่นในตนเอง

4. ไม่เปรียบเทียบตัวเองกับผู้อื่น เพราะทุกคนแตกต่างกัน และยอมรับว่าไม่มีใครสมบูรณ์แบบ 100%

5. คบกับคนที่มองโลกในแง่ดี มีความเชื่อมั่นและเห็นคุณค่าตนเอง เพราะเพื่อนจะคอยกระตุ้นให้เรามีความมั่นใจและความมุ่งมั่นมากขึ้น รวมทั้งมองปัญหาว่ามีทางออกและมองโลกในแง่ดี

6. หาต้นแบบ เพื่อเป็นแนวทางการดำเนินชีวิตของตนเอง ตั้งเป้าหมายที่จะเป็นไปได้และมุ่งมั่นสู่ความสำเร็จ

7. หาผู้ช่วยเหลือด้านทักษะและทัศนคติ ในการดำรงชีวิตหรือการงาน ถ้าหากมีคนชมหรือกล่าวโทษให้กล่าวคำว่าขอบคุณที่เขาช่วยบอกให้เรารู้

เรื่องนี้สอนให้รู้ว่า คนทุกคนย่อมมีคุณค่าในตนเอง

**แผนการจัดกิจกรรมลูกเสือสามัญ ลูกเสือโต ชั้นประถมศึกษาปีที่ 5**  
**หน่วยที่ 7 คุณธรรม จริยธรรม**  
**แผนการจัดกิจกรรมที่ 27 มารยาททางสังคม** **เวลา 1 ชั่วโมง**

---

**1. จุดประสงค์การเรียนรู้**

เพื่อให้ลูกเสือสามารถปฏิบัติตนถึงมารยาทที่ดีในสังคมได้อย่างเหมาะสม

**2. เนื้อหา**

การปฏิบัติตนเป็นผู้มีมารยาทดีในสังคม

**3. สื่อการเรียนรู้**

3.1 แผนภูมิเพลง

3.2 แผนภูมิรูปภาพแสดง มารยาทที่ดีในสังคม

3.3 เรื่องสั้นที่เป็นประโยชน์

**4. กิจกรรม**

4.1 พิธีเปิดประชุมกอง (ชักธงขึ้น สวดมนต์ สงบนิ่ง ตรวจ แยก)

4.2 เพลง หรือเกม

4.3 กิจกรรมตามจุดประสงค์การเรียนรู้

1) ผู้กำกับลูกเสือกำหนดบทบาทสมมุติการจัดงานรื่นเริง ในกองลูกเสือ ดังนี้

- แบ่งลูกเสือเป็น 2 กลุ่ม

กลุ่มที่ 1 แสดงบทบาทเป็นผู้ต้อนรับแขก ผู้บริการอาหารน้ำดื่ม พิธีกรในงานรื่นเริง

กลุ่มที่ 2 แสดงเป็นสุภาพบุรุษ และสุภาพสตรี ที่มาร่วมงานรื่นเริงจากนั้นให้ลูกเสือ

ทั้งสองกลุ่ม สลับกันแสดงบทบาทสมมุติ

2) ผู้กำกับลูกเสือสังเกต ประเมินผลการปฏิบัติมารยาทในสังคม และให้ข้อเสนอแนะ

เพื่อการปรับปรุงในเรื่องต่อไปนี้

- การพูดจาต้อนรับ การให้เกียรติ และทักทาย

- มารยาทและการแสดงออกที่สุภาพเรียบร้อยทั้งต่อเพศเดียวกัน และเพศตรงกันข้าม

- การแสดงบทบาทที่ถูกกาลเทศะ ในบทบาทต่าง ๆ เช่น พิธีกร บริกร เจ้าหน้าที่ ต้อนรับ

3) ลูกเสือทั้งสองกลุ่ม รำวงในเพลงงามแสงเดือน

4) ผู้กำกับลูกเสือ นำเสนอแผนภูมิ ร่วมกันนำอภิปราย สรุปข้อคิดที่ได้และการนำไปใช้

4.4 ผู้กำกับเล่าเรื่องสั้นที่เป็นประโยชน์

4.5 พิธีปิดประชุมกอง (นัดหมาย ตรวจเครื่องแบบ ชักธงลง เลิก)



## 5. การประเมินผล

สังเกตการมีส่วนร่วมในการทำกิจกรรม การแสดงออก และการแสดงความคิดเห็นในหมู่และในวงลูกเสือ

## 6. องค์ประกอบทักษะชีวิตสำคัญที่เกิดจากกิจกรรม

ความคิดวิเคราะห์ ความคิดสร้างสรรค์ การสร้างสัมพันธภาพและการสื่อสาร

## 7. คุณธรรม

- 7.1 ความพอเพียง
- 7.2 ซื่อสัตย์สุจริต
- 7.3 รับผิดชอบ
- 7.4 ความกตัญญู
- 7.5 อุทิศการณืคุณธรรม

## ภาคผนวกประกอบแผนการจัดกิจกรรมที่ 27

### เพลง

#### งามแสงเดือน

งามแสงเดือนมาเยือนส่องหล้า  
เราเล่นเพื่อสนุก  
ขอให้เล่นพอร่า

งามใบหน้าเมื่ออยู่วงร่า ( 2 เที้ยว )  
เปลื้องทุกข์มิวายระกำ  
เพื่อสามัคคีเอย.

### เรื่องสั้นที่เป็นประโยชน์

#### มารยาททางสังคม

มารยาท หรือ มรรยาท หมายถึง กิริยาวาจาที่ถือว่าสุภาพเรียบร้อย ถูกกาลเทศะ ส่วนคำว่ามารยาทในสังคม จะหมายถึง กรอบหรือระเบียบแบบแผนที่ควรประพฤติหรือควรละเว้นในส่วนที่เกี่ยวข้องกับผู้อื่น รวมทั้งชุมชนหรือคนหมู่มาก โดยเหตุที่มนุษย์เราไม่สามารถอยู่ลำพังคนเดียวในโลกได้ ต้องเกี่ยวข้องกับผู้อื่นไม่มากก็น้อย ด้วยเหตุนี้ จึงต้องมีกฎกติกากำหนดแบบแผนในการอยู่ร่วมกัน ซึ่งทุกชาติทุกประเทศต่างก็มีแบบอย่างทางวัฒนธรรมที่เรียกกันว่า มารยาททางสังคมนี้ทั้งสิ้น เพียงแต่รายละเอียดอาจจะแตกต่างกันบ้าง อย่างไรก็ตาม ด้วยความก้าวหน้าทางเทคโนโลยีปัจจุบัน

อาจทำให้คนสมัยนี้หันไปพึ่งพาเครื่องอำนวยความสะดวกต่าง ๆ และมีปฏิสัมพันธ์กับคนอื่นน้อยลง อันเป็นเหตุให้ทะเลาะหรือเพิกเฉยต่อมารยาทที่พึงมีต่อกัน แต่สิ่งเหล่านี้ ก็ยังจำเป็นต่อการอยู่ร่วมกันใน ทุกสังคม ดังนั้น กลุ่มประชาสัมพันธ์ สำนักงานคณะกรรมการวัฒนธรรมแห่งชาติ กระทรวงวัฒนธรรม จึงขอหนังสือละอ่อนพี่น้องน้อยเกี่ยวกับมารยาททางสังคมมาเสนอ เพื่อเป็นเกร็ดความรู้ และประโยชน์ ในทางปฏิบัติ ดังต่อไปนี้

- การกล่าวคำว่า “ขอบคุณ” เมื่อผู้อื่นให้สิ่งของ /บริการ หรือเอื้อเพื่อทำสิ่งต่าง ๆ ให้ไม่ว่าจะโดย หน้าที่ของเขาหรือไม่ก็ตาม เช่น บริการเปิดประตูให้ คนลุกให้นั่งหรือช่วยถือของให้เราในรถประจำทาง คนช่วยกดลิฟท์หรือเรา หรือช่วยหยิบของที่เรายืมไม่ถึงให้ เป็นต้น โดยปกติจะใช้คำว่า “ขอบคุณ” กับผู้ที่ อาวุโสกว่า และใช้คำว่า “ขอใจ” กับผู้น้อยกว่าเรา แต่ปัจจุบันมักใช้รวมๆกันไป

- เอ่ยคำว่า “ขอโทษ” เมื่อต้องรบกวน /ขัดจังหวะผู้อื่น เช่น เขากำลังพูดกันอยู่ และต้องการถาม ธุระด่วน ก็กล่าวขอโทษผู้ร่วมสนทนาอีกคน แต่ควรเป็นเรื่องด่วนจริงๆ หรือกล่าวเมื่อทำผิดพลาด /ทำผิด หรือทำสิ่งใดไม่ถูก ไม่เหมาะสมโดยไม่ตั้งใจ เช่น เดินไปชนผู้อื่น หยิบของข้ามตัวหรือศีรษะผู้อื่น เป็นต้น

สำหรับคนไทย เมื่อเอ่ยคำว่า “ขอบคุณ” หรือ “ขอโทษ” ต่อผู้ที่อาวุโสกว่า เช่น พ่อแม่ ครูอาจารย์ ผู้ใหญ่ มักจะยกมือไหว้พร้อมกันไปด้วย เช่น กล่าวขอบคุณพร้อมยกมือไหว้พ่อแม่ที่ทานข้าวของให้ เป็นต้น

**เรื่องนี้สอนให้รู้ว่า** บุคคลที่มีมารยาทสังคมดีย่อมเป็นที่ชื่นชมแก่สังคม

# แผนการจัดกิจกรรมลูกเสือสามัญ ลูกเสือโท ชั้นประถมศึกษาปีที่ 5

หน่วยที่ 7 คุณธรรม จริยธรรม

แผนการจัดกิจกรรมที่ 28 คิดเชิงบวก

เวลา 1 ชั่วโมง

## 1. จุดประสงค์การเรียนรู้

ลูกเสือสามารถคิดเชิงบวกในสถานการณ์ทางลบได้

## 2. เนื้อหา

การที่ลูกเสือมีความสามารถในการคิดเชิงบวก จะช่วยสร้างให้มีมุมมองที่ดีทั้งกับตนเองและผู้อื่น เป็นคนมองโลกในแง่ดีมีความคิดที่ดีงามซึ่งสิ่งเหล่านี้จะทำให้ลูกเสือมีพลังใจในการสร้างสรรค์สิ่งที่ดีงาม เพื่อสังคมต่อไป

## 3. สื่อการเรียนรู้

3.1 แผนภูมิเพลง

3.2 แก้วใสใส่น้ำสี 2 ใบ (แก้วขนาดเท่ากันและใช้น้ำสีแทนน้ำหวาน)

3.3 เรื่องสั้นที่เป็นประโยชน์

## 4. กิจกรรม

1) พิธีเปิดประชุมกอง (ชักธงขึ้น สวดมนต์ สงบนิ่ง ตรวจ แยก)

2) เพลง หรือเกม

3) กิจกรรมตามจุดประสงค์การเรียนรู้

1) ผู้กำกับลูกเสือขออาสาสมัคร 2 คน ซ้อมและแสดงบทบาทสมมุติคนละ 1 รอบ

**รอบแรก** ลูกเสือคนที่ 1 ถือแก้วน้ำหวานเดินมา แล้วสะดุดก้อนหินล้มลง น้ำหวานหก เหลืออยู่ครึ่งแก้ว เมื่อลุกขึ้นได้ก็ร้องไห้ เสียใจ แล้วพูดว่า “แย่จัง! น้ำหวานหกหายไปตั้งครึ่งแก้ว”

**รอบที่สอง** ลูกเสือคนที่ 2 ถือแก้วน้ำหวานเดินมา แล้วสะดุดก้อนหินล้มลง น้ำหวานหก เหลืออยู่ครึ่งแก้ว เมื่อลุกขึ้นได้ก็ยิ้มและทำท่าดีใจ แล้วพูดว่า “โชคดีจัง! น้ำหวานยังเหลืออยู่อีกตั้งครึ่งแก้ว”

2) ผู้กำกับลูกเสือตั้งคำถาม “ลูกเสือคิดว่า คนไหนจะมีความสุขกว่ากัน” และลูกเสืออยากเป็นเหมือนคนไหน เพราะเหตุใด”

3) ผู้กำกับลูกเสือสรุปความหมายและประโยชน์ของการคิดเชิงบวก

4) ผู้กำกับลูกเสือมอบหมายให้หมู่ลูกเสือ ร่วมกันคิดเชิงบวกในสถานการณ์ “ถูกครูตำหนิ” แล้วส่งตัวแทนรายงานในกองลูกเสือ

- 5) ตัวแทนแต่ละหมู่รายงาน
- 6) ผู้กำกับลูกเสือชวนคิดว่า ลูกเสือได้ข้อคิดอะไรบ้าง และจะนำไปใช้ในชีวิตประจำวันอย่างไร
- 4) ผู้กำกับลูกเสือเล่าเรื่องสั้นที่เป็นประโยชน์
- 5) พิธีปิดประชุมกอง (นัดหมาย ตรวจสอบเครื่องแบบ ชักธงลง เลิก)

## 5. การประเมินผล

สังเกตการมีส่วนร่วมในการทำกิจกรรม และการแสดงความคิดเห็นในหมู่และในกองลูกเสือ

## 6. องค์กรประกอบทักษะชีวิตสำคัญที่เกิดจากกิจกรรม

ความคิดวิเคราะห์ ความคิดสร้างสรรค์ และเข้าใจตนเอง

## 7. คุณธรรม

- 7.1 ความพอเพียง
- 7.2 ซื่อสัตย์สุจริต
- 7.3 รับผิดชอบ
- 7.4 ความกตัญญู
- 7.5 อุดมการณ์คุณธรรม

## ภาคผนวกประกอบแผนการจัดกิจกรรมที่ 28

### เพลง

#### เรามาสนุกกัน

มาเถิดเรามา มาร่วมร้องเพลงกัน พวกเราทั้งนั้น ลุกขึ้นพลันทันที  
แล้วเรามาหันหน้ามาหากัน ยกมือไหว้กัน แล้วตบมือสามที (เอ้า 1..2..3)  
เสร็จพลัน แล้วก็หันกลับมา สนุกหนักหนา แล้วส่ายเอว 5 ที (เอ้า 1..2...3..4..5)

### เรื่องสั้นที่เป็นประโยชน์

#### หมู่บ้านทำรองเท้า

หมู่บ้านแห่งหนึ่งเป็นหมู่บ้านที่ทุกคนในแต่ละครอบครัวเป็นช่างผลิตรองเท้า เมื่อรองเท้าเริ่มขายไม่ได้ แต่ละครอบครัวจึงส่งตัวแทนออกไปสำรวจหมู่บ้านที่อยู่ห่างไกล เพื่อหาที่ขายรองเท้า แต่ตัวแทนเหล่านั้นต้องประหลาดใจมากที่หมู่บ้านเหล่านั้นไม่มีใครสวมรองเท้าแม้แต่คนเดียว

ตัวแทนหมู่บ้านทำรองเท้ากลับมาด้วยความผิดหวัง ต่างบอกกับครอบครัวของตนว่า “เราคงต้องอดตายแน่ ๆ เพราะคนในหมู่บ้านไกล ๆ ไม่มีใครใส่รองเท้าเลย ส่วนหมู่บ้านใกล้ ๆ ก็มีรองเท้าใส่กันหมดแล้ว รองเท้าที่เราช่วยกันทำคงไม่มีประโยชน์อีกแล้ว เก็บไว้ก็ไร้ค่า เราเอารองเท้าไปทิ้งกันดีกว่า..”

ในขณะที่ทุกคนกำลังจะนำรองเท้าไปทิ้ง เด็กชายคนหนึ่งถามขึ้นว่า “ทำไมจึงจะทิ้งรองเท้าทั้งหมดล่ะครับ” ทุกคนก็ตอบเป็นเสียงเดียวกันว่า “เก็บไว้ก็ขายไม่ได้ หมู่บ้านไกล ๆ ก็มีรองเท้าใส่แล้วที่อยู่ไกล ๆ ก็ไม่มีใครใส่รองเท้า”

เด็กชายจึงขอร้องให้พาไปที่หมู่บ้านห่างไกล และก็เห็นอย่างที่คุณอื่น ๆ เเล่าให้ฟังจริง ๆ แต่เขากลับคิดต่างจากคนอื่น ๆ และพูดกับทุกคนว่า “เราลองคิดดูดี ๆ นะ ถ้าเราสามารถแนะนำให้ทุกคนในหมู่บ้านเหล่านี้รู้จักรองเท้าและหันมาใส่รองเท้า เราก็จะสามารถขายรองเท้าได้เป็นจำนวนมากเลย”

ทุกคนรู้สึกเหมือนเห็นแสงสว่างในที่มืด ต่างพยายามทำทุกวิถีทางให้ทุกคนในหมู่บ้านเหล่านั้นได้รู้จักรองเท้า พวกเขาทดลองใส่รองเท้าจนพอใจ เห็นประโยชน์ของมัน และชวนกันซื้อรองเท้า

จากนั้นไม่นานคนในหมู่บ้านช่างทำรองเท้าก็ขายรองเท้ามีรายได้ และอยู่ดีกินดีกันทุกครัวเรือน

**เรื่องนี้สอนให้รู้ว่า** คำว่าเป็นไปไม่ได้ ทำให้ไม่ลงมือทำอะไรจึงไม่มีความสำเร็จเกิดขึ้น แต่การคิดหาปัญหาที่มีทางออก เรื่องที่ไม่ดีมักมีสิ่งดีแฝงอยู่ เช่นเดียวกับเด็กชายในหมู่บ้านช่างทำรองเท้า จะมีผลให้ประสบความสำเร็จได้

# แผนการจัดกิจกรรมลูกเสือสามัญ ลูกเสือโต ชั้นประถมศึกษาปีที่ 5

หน่วยที่ 7 คุณธรรม จริยธรรม

แผนการจัดกิจกรรมที่ 29 ทักษะการเตือน

เวลา 1 ชั่วโมง

## 1. จุดประสงค์การเรียนรู้

เพื่อให้ลูกเสือสามารถเตือนเพื่อนด้วยความห่วงใยได้

## 2. เนื้อหา

ทักษะการสื่อสารเพื่อเตือนเพื่อน

## 3. สื่อการเรียนรู้

3.1 แผนภูมิเพลง

3.2 ใบความรู้

3.3 เรื่องสั้นที่เป็นประโยชน์

## 4. กิจกรรม

1) พิธีเปิดประชุมกอง (ชักธงขึ้น สวดมนต์ สงบนิ่ง ตรวจ แยก)

2) เพลง หรือเกม

3) กิจกรรมตามจุดประสงค์การเรียนรู้

1) ผู้กำกับลูกเสือนำสนทนาด้วยคำถาม “ลูกเสือคิดว่าพฤติกรรมของเพื่อนที่ลูกเสือเป็นห่วงอยากให้เขาปรับปรุงเพื่อประโยชน์ต่อตัวเขาเอง มีอะไรบ้าง”

2) ผู้กำกับลูกเสือรวบรวม (เช่น ขาดเรียนบ่อย ไม่ส่งการบ้าน เล่นเกมมากจนเสียการเรียน แต่งกายไม่เรียบร้อย พูดจาไม่สุภาพ ชอบเล่นหวาดเสียวเสี่ยงอันตราย ลองสูบบุหรี่ ฯลฯ )

3) ให้ลูกเสือจับคู่ที่นั่งใกล้กัน ลองคิดประโยคเตือนเพื่อน กรณีเพื่อนขาดเรียนบ่อย คู่ละ 1 ประโยค

4) ผู้กำกับลูกเสือสุ่มถาม 1 – 2 คู่ และให้กองลูกเสือประเมินว่า ถ้าเพื่อนเตือนแบบนี้จะรู้สึกอย่างไร และจะเชื่อเพื่อนไหม

5) ผู้กำกับลูกเสือแจกใบความรู้ บรรยายขั้นตอนการสื่อสารเพื่อเตือนเพื่อน พร้อมยกตัวอย่าง และมอบหมายให้หมู่ลูกเสือร่วมกันคิดประโยคเตือนเพื่อน หมู่ละ 1 สถานการณ์ ที่ไม่ซ้ำกัน ตามที่รวบรวมได้ในข้อ 2) และนำเสนอเป็นบทบาทสมมติในกองลูกเสือ

6) ตัวแทนหมู่ลูกเสือแสดงบทบาทสมมติที่ละหมู่ ผู้กำกับลูกเสือ และลูกเสือหมู่อื่นร่วมกันประเมินความถูกต้องตามขั้นตอนการสื่อสาร

7) ผู้กำกับลูกเสือ และลูกเสือร่วมกันสรุปข้อคิดที่ได้

- 4) ผู้กำกับลูกเสือเล่าเรื่องสั้นที่เป็นประโยชน์
- 5) พิธีปิดประชุมกอง (นัดหมาย ตรวจสอบเครื่องแบบ ชักธงลง เลิก)

## 5. การประเมินผลสังเกต

การมีส่วนร่วมในการทำกิจกรรม และการฝึกปฏิบัติตามขั้นตอนการสื่อสารที่ถูกต้อง

## 6. องค์ประกอบทักษะชีวิตสำคัญที่เกิดจากกิจกรรม

ความคิดวิเคราะห์ ความคิดสร้างสรรค์ การสร้างสัมพันธภาพและการสื่อสาร

## 7. คุณธรรม

- 7.1 ความพอเพียง
- 7.2 ซื่อสัตย์สุจริต
- 7.3 รับผิดชอบ
- 7.4 ความกตัญญู
- 7.5 อุदारคุณธรรม

## ภาคผนวกประกอบแผนการจัดกิจกรรมที่ 29

### เพลง

#### ประกอบท่าทาง มาสนุกกันหนา

มาสนุกกันหนา มาสัญญาพร้อมผูกพัน	( ทารา แร็ก แท็ก แท็ก )
มาสนุกกับฉัน เราลูกเสือเชื้อเผ่าไทย	( ทารา แร็ก แท็ก แท็ก )
แผ่นดินถิ่นนี้ ทั้งกลางเหนือใต้อีสาน	
สามัคคีเราอยู่ร่วมกัน ไม่มีเสื่อมคลาย	( ทารา แร็ก แท็ก แท็ก )

### ท่าประกอบ - ยืน

1. ช่วงเนื้อเพลงให้ตบมือตามจังหวะ
2. ช่วงสร้อยให้ทำท่าสายสะโพกตามจังหวะโดยแขนง มือกำ แล้วเหวี่ยงแขนขึ้นลงตามจังหวะเพลง

## เรื่องสั้นที่เป็นประโยชน์

### พุดดีเป็นศรีแก่ตน

ชายหัวล้านคนหนึ่ง มักจะโมโหไม่พอใจอย่างมากถ้าใครพุดถึงเรื่องหัวล้านของแก แต่ถ้าใครชม แกว่าผมช่างดกดำเป็นมัน แกจะถูกใจเป็นอย่างมาก จะขออะไรก็ให้หมด

ชายคนหนึ่ง อยากจะซื้อวัวคู่งามของตาหัวล้านมาใช้งาน จึงเจรจาขอซื้อวัวว่า "นี่ เจ้าหัวล้าน วัวคู่นี้แกจะขายเท่าไร? ฉันจะสุ้ราคาไม่อั้นเลยนะ" ตาหัวล้านได้ฟังก็โมโหขึ้นมาทันที ตะโกนกลับไปว่า "ไม่ขายโว้ย รีบออกไปจากบ้านกูเดี๋ยวนี้เลย"

มีชายหนุ่มอีกคนหนึ่ง รอจนเหตุการณ์สงบจึงเข้าไปเจรจายาว "พ่อผมดกปรกใหญ่ หน้าไล่เฉลิมทอง วัวของพ่อทั้งสอง พ่อจะขายเท่าไร?" ตาหัวล้านได้ฟัง ก็ถูกอกถูกใจ ตอบกลับไปว่า "ลูกเอ๋ย วัวทั้งสองนี้ พ่อยกให้เจ้า" ชายหนุ่มจึงได้วัวกลับบ้านโดยไม่เสียเงิน ชายคนแรกที่ไปขอซื้อวัวพอรู้ว่าเขาได้วัวมา อย่างไรก็ตาม ก็ใส่ความให้ลูกสาวของตาหัวล้านฟังว่า ชายหนุ่มที่ได้วัวไปนั้นลับหลังกลับพุดจาเยาะเย้ยเรื่องหัวล้านให้ผู้อื่นฟัง

เมื่อได้ฟังความจากลูกสาว ตาหัวล้านโกรธมาก รีบถือปฏักไปหาชายหนุ่มทันที พอพบกับ ชายหนุ่มก็ถามว่า "พ่อผมดกปรกป่า พ่อจะรีบเดินทางไปไหนกัน" ตาหัวล้านได้ยินก็ใจอ่อนจึงมอบปฏัก ให้กับชายหนุ่มไปใช้ต้อนวัวอีกอันหนึ่ง

กลับถึงบ้านลูกสาวรู้เรื่อง จึงขอให้พ่อไปทวงวัวคืนมาให้ได้ มิฉะนั้นนางจะฆ่าตัวตาย ตาหัวล้าน เลยชวนลูกสาวไปด้วยเผื่อจะได้ไม่ใจอ่อนอีก เมื่อไปถึง ชายหนุ่มก็ถามว่า "พ่อผมดกปรกหน้า วันนี้พ่อ จะพากันไปไหน" ตาหัวล้านได้ฟังก็เอ่ยด้วยความเอ็นดูว่า "ลูกเอ๋ยลูกแก้ว พ่อจะแก่แล้ว เลยพาลูกสาว มาให้เจ้า" ชายหนุ่มก็เลยได้แต่งงานกับลูกสาวตาหัวล้านอยู่ด้วยกันอย่างมีความสุข

เรื่องนี้สอนให้รู้ว่า พุดดีเป็นศรีแก่ตน



## ใบความรู้ ทักษะการสื่อสารเพื่อเตือนเพื่อน

เมื่อเพื่อนมีพฤติกรรมที่น่าเป็นห่วง เช่น หนีเรียนจนเรียนไม่ทัน ไม่อ่านหนังสือจนจะสอบตก ไม่ส่งการบ้านจนครูไม่ให้คะแนน หรือริที่จะลองสูบบุหรี่ ดื่มสุรา เป็นต้น ลูกเสือควรช่วยเหลือผู้อื่น ทุกเมื่อและเป็นมิตรกับทุกคน หน้าที่หนึ่งของมิตรที่ดีหรือมิตรแท้ คือการช่วยเพื่อนไม่ให้มีพฤติกรรมที่ อาจเกิดผลเสียตามมา การเตือนเพื่อนด้วยความห่วงใย จึงเป็นวิธีการสื่อสารที่ลูกเสือควรเรียนรู้ และ นำไปใช้เพื่อช่วยเหลือเพื่อนจากพฤติกรรมเสี่ยงต่าง ๆ

ขั้นตอนการสื่อสารเพื่อเตือนเพื่อนประกอบด้วย 3 ขั้นตอน ดังนี้

สถานการณ์ : เตือนเพื่อนให้ส่งการบ้าน	
ขั้นตอน	ตัวอย่างประโยคคำพูด
1. บอกความรู้สึกห่วงใยต่อปัญหา	เราเป็นห่วงจัง นายไม่ส่งการบ้านหลายหนแล้ว คะแนนเยอะ ด้วย
2. บอกความต้องการให้แก้ไขหรือ ปรับปรุง	อยากให้นายเอาใจใส่เรื่องการบ้านหน่อย
3. ถามความเห็นเป็นการแสดงถึงความ เป็นมิตร /การให้เกียรติคู่สนทนา	ได้ไหม

# แผนการจัดกิจกรรมลูกเสือสามัญ ลูกเสือโท ชั้นประถมศึกษาปีที่ 5

## หน่วยที่ 7 คุณธรรม จริยธรรม

### แผนการจัดกิจกรรมที่ 30 เศรษฐกิจพอเพียงระดับชุมชนและครอบครัว

เวลา 2 ชั่วโมง

#### 1. จุดประสงค์การเรียนรู้

เพื่อให้ลูกเสือมีความรู้ความเข้าใจในหลักปรัชญาของเศรษฐกิจพอเพียง และสามารถนำมาประยุกต์ใช้ในชีวิตประจำวัน ครอบครัวและชุมชนได้

#### 2. เนื้อหา

การประยุกต์ใช้หลักปรัชญาของเศรษฐกิจพอเพียงในระดับครอบครัว และชุมชน

#### 3. สื่อการเรียนรู้

- 3.1 แผนภูมิเพลง เศรษฐกิจพอเพียง
- 3.2 ใบงาน
- 3.3 ใบความรู้
- 3.4 กระดาษชาร์ต
- 3.5 ปากกาเคมี
- 3.6 เรื่องสั้นที่เป็นประโยชน์

#### 4. กิจกรรม

##### 4.1 กิจกรรมครั้งที่ 1

- 1) พิธีเปิดประชุมกอง (ชักธงขึ้น สวดมนต์ สงบนิ่ง ตรวจ แยก)
- 2) เพลง หรือเกม
- 3) กิจกรรมตามจุดประสงค์การเรียนรู้
  - (1) ผู้กำกับลูกเสือแจกใบความรู้ เรื่อง “เศรษฐกิจพอเพียง” ให้ลูกเสือแต่ละหมู่ศึกษาร่วมกันในเรื่องของ สามห่วงสองเงื่อนไข
  - (2) วางแผนจัดทำโครงการประยุกต์ใช้หลักปรัชญาของเศรษฐกิจพอเพียง หมู่ละ 1กิจกรรม
  - (3) ผู้กำกับลูกเสือเดินดูตามหมู่ลูกเสือ ให้ข้อมูลและคำแนะนำ
- 4) ผู้กำกับลูกเสือเล่าเรื่องสั้นที่เป็นประโยชน์
- 5) พิธีปิดประชุมกอง (นัดหมาย ตรวจเครื่องแบบ ชักธงลง เลิก)

##### 4.2 กิจกรรมครั้งที่ 2

- 1) พิธีเปิดประชุมกอง (ชักธงขึ้น สวดมนต์ สงบนิ่ง ตรวจ แยก)
- 2) เพลง หรือเกม
- 3) กิจกรรมตามจุดประสงค์การเรียนรู้

- (1) ลูกเสือแต่ละหมู่ นำเสนอโครงการของตนเอง ผู้กำกับลูกเสือและลูกเสือหมู่อื่น ร่วมกันซักถามเพื่อความเข้าใจ จนครบทุกหมู่
- (2) ผู้กำกับลูกเสือนำอภิปราย สรุปข้อคิดที่ได้ และขอให้ลูกเสือแต่ละหมู่ ร่วมกันวางแผน แบ่งงานและจัดผู้รับผิดชอบ ในการปฏิบัติตามโครงการ โดยดำเนินการนอกเวลา และจัดทำรายงานส่งผู้กำกับลูกเสือ ตามระยะเวลาที่เหมาะสม
- (3) ผู้กำกับลูกเสือเดินดูตามหมู่ลูกเสือ ให้คำแนะนำปรึกษา
- 4) ผู้กำกับลูกเสือเล่าเรื่องสั้นที่เป็นประโยชน์
- 5) พิธีปิดประชุมกอง (นัดหมาย ตรวจเครื่องแบบ ซักทรงลง เลิก )

## 5. การประเมินผล

สังเกต การใส่ใจในการทำกิจกรรม การแสดงความคิดเห็นในหมู่และในกองลูกเสือ และประเมินการปฏิบัติจริง

## 6. คุณธรรม

- 6.1 ความพอเพียง
- 6.2 ซื่อสัตย์สุจริต
- 6.3 รับผิดชอบ
- 6.4 ความกตัญญู
- 6.5 อุทิศการณืคุณธรรม

## ภาคผนวกประกอบแผนการจัดกิจกรรมที่ 30

### เพลงเศรษฐกิจพอเพียง

คำร้อง กิตติพงษ์ จุไรทก ทำนองปู่ไข่ไก่หลง ดนตรี ไพรัช แดงเพชร/เต๋า ธนชพร ขับร้อง

เศรษฐกิจพอเพียง ในหลวงท่านทรงประทาน เป็นที่กล่าวขานเลื่องลือไปทั่วโลกา พอกินพอใช้  
 สุขใจเหลือจะคณา สามห่วงคือสัญญา พัฒนาชาติไทยมั่งมี (สร้อย...พอเพียงๆๆๆๆๆ)  
 ห่วงหนึ่งพอประมาณ ห่วงสองนั้นคือมีเหตุผล ก่อนจ่ายกั้วจน เจียมใจยามเราไม่มี  
 สร้างภูมิคุ้มกัน ห่วงสามนั้นพาสุขชี อยู่ในความพอดี เพราะเรามีสามห่วงคุ้มกัน  
 (สร้อย...พอเพียงๆๆๆๆๆ)

## เพลง

### แห่พวงมาลัย

โธ่เจ้าพวงมาลัย	เจ้าจะลอยไปคล้องใครกันแน่(ซ้ำ)
จะรักใครชอบใครให้จริงแท้	เอาให้แน่สักราย
อย่ามัวลอยตามลมให้เขาตมตอม	สิ้นกลิ่นหอมแล้วหน่าย(ซ้ำ)
ยามนั้นเจ้าจะอายุเขาไม่ยากชม	เหยียบเจ้าจมทิ้งไป
อยากเป็นหงส์เหิรหาว	อยากเป็นดาวเลิศลอยวิไล(ซ้ำ)
อยู่ที่บ้านไม่ชอบใจ	หนีมาอยู่ค่ายสบายเลย
เอ๋ยโธละหน่าย	โธละหน่ายหนอยเอ๋ย.....

### พวงมาลัยเจ้าเอ๋ย

พวงมาลัยเจ้าเอ๋ย	ก่อนเคยได้สวมคอ
เดี๋ยวนี้ซิทนอ	ฉันทมารอมาลัย
มาลัยลอยวน ลอยวนอยู่บนน้ำใส(ซ้ำ)	จะสวมคอใครนะพวงมาลัยเจ้าเอ๋ย

## เรื่องสั้นที่เป็นประโยชน์

### ของใช้พอเพียงแห่ง “สมเด็จพระเทพฯ”



ภาพพระจริยวัตรที่พสกนิกรชาวไทยเห็นจนชินตา ยามที่สมเด็จพระเทพรัตนราชสุดาฯ สยามบรมราชกุมารี เสด็จไปปฏิบัติพระราชกรณียกิจยังสถานที่ต่างๆ ทั้งในและต่างประเทศนั้น พระองค์มักจะบันทึกเรื่องราวลงในสมุดบันทึกส่วนพระองค์ จนได้รับการยกย่องให้เป็น “เจ้าฟ้านักสะสม” องค์ต้นแบบที่ทรงสะสมทุกเรื่องราวและประสบการณ์ที่ได้พบเจอลงในสมุดบันทึกส่วนพระองค์

ในงานสัปดาห์สากลแห่งการเขียนจดหมาย “ครบรอบ 50 ปี การจัดงานวรรณคดีให้คนไทย เห็นคุณค่าของการเขียนจดหมายด้วยลายมือ” ไปรษณีย์ไทย ได้อัญเชิญสิ่งสะสมส่วนพระองค์ของ สมเด็จพระเทพฯ มาจัดแสดงนิทรรศการ ประกอบด้วย สมุดบันทึกส่วนพระองค์ ไปรษณีย์บัตรส่วน พระองค์ที่ทรงส่งมาจากหลายประเทศทั่วโลก รวมไปถึงจดหมายจากพสกนิกรที่เล่าเรื่องราวต่าง ๆ ทูลเกล้าฯ ถวายแด่พระองค์

ที่สำคัญสิ่งพิเศษที่จะหาชมไม่ได้ ก็คือเครื่องเขียนที่สมเด็จพระเทพฯ ทรงใช้ในการจดบันทึก เรื่องราวต่าง ๆ โดยเฉพาะอย่างยิ่งพระองค์ทรงเป็นแบบอย่างที่ดีในการดำเนินตามรอยพระราชจริยวัตร แห่งองค์พระบาทสมเด็จพระเจ้าอยู่หัว ในเรื่องของความพอเพียงได้อย่างงดงาม ดังจะเห็นได้จากดินสอ ส่วนพระองค์ที่ทรงใช้นั้นเหลือเพียงแท่งสั้น ๆ เกือบติดกับแท่งยางลบ หรือทรงใช้กระดาษต่อแท่งดินสอ ให้มีด้ามยาวขึ้นเพื่อที่พระองค์จะทรงใช้เขียนได้อีก ซึ่งนอกจากจะเป็นตัวอย่างแห่งความพอเพียงแล้ว ยังทรงเป็นตัวอย่างในการลดภาวะโลกร้อนโดยการลดการตัดไม้ทำลายป่าเพื่อมาทำดินสอได้อีกด้วย

**เรื่องนี้สอนให้รู้ว่า** การใช้สิ่งของอย่างพอเพียง ช่วยอนุรักษ์สิ่งแวดล้อมได้

### เขาทำดินสอกันอย่างไร

บริษัทผลิตดินสอเริ่มกรรมวิธีทำดินสอ โดยนำไม้สน (cedar) มาตัดเป็นแผ่นบาง ๆ กว้างยาว ประมาณ 2¼ นิ้ว กว้าง 7¼ นิ้ว และหนาไม่เกิน ¼ นิ้ว แล้วนำไม้แผ่นไปเข้าเครื่องเจาะร่องตามความ ยาวไม้ แผ่นหนึ่งเจาะได้ประมาณสี่ถึงเก้าร่อง ขึ้นอยู่กับขนาดของดินสอที่จะทำ

จากนั้นนำไม้ดินสอ ความยาว 7 นิ้ว วางลงไปในแต่ละร่อง ไม้ดินสอนี้ทำจากกราไฟต์ ดินเหนียว และน้ำเล็กน้อย จุ่มในซีฟิ่งเพื่อเพิ่มความแข็งแรงทนทาน

ขั้นตอนต่อไป คือนำไม้ขนาดเท่ากันอีกแผ่น ที่เจาะร่องแล้วมาประกบทับลงไป โดยยึดติดกันด้วยกาว อุตสาหกรรมคุณภาพสูง จะได้แผ่นไม้ที่มีไม้ดินสอเรียงแถวเป็นไม้ในอยู่ตรงกลางจากนั้นใช้เครื่องตัด ตัดแผ่นไม้ออกมาเป็นดินสอจำนวนเท่ากับไม้

ขั้นตอนสุดท้ายคือทาสี และนำยางลบมาติดกาว เข้ากับกันดินสอ เป็นอันเสร็จกระบวนการ ตามสถิติบอกว่า บริษัทผลิตดินสอแห่งหนึ่งในอเมริกา ทำดินสอได้ 576,000 แท่งในเวลาเพียง 8 ชั่วโมง

ที่มา 108 ของคำถาม

**เรื่องนี้สอนให้รู้ว่า** เราควรใช้วัสดุที่ทำจากธรรมชาติอย่างประหยัด จะช่วยให้เราได้อนุรักษ์ธรรมชาติ ได้ด้วย

## ใบงาน

ให้ลูกเสือแต่ละหมู่ร่วมกันศึกษาใบความรู้ เรื่อง “เศรษฐกิจพอเพียง” และวางแผนร่วมกันเพื่อจัดทำโครงการประยุกต์ใช้หลักปรัชญาของเศรษฐกิจพอเพียง ในระดับครอบครัวและชุมชน หมู่ละ 1 โครงการ และนำเสนอโครงการในกองลูกเสือ ครั้งต่อไป ตามหัวข้อต่อไปนี้

1. ชื่อโครงการ
2. เหตุผลที่จัดทำโครงการนี้
3. วัตถุประสงค์ของโครงการ
4. วิธีดำเนินการเป็นขั้นตอน การแบ่งงานและผู้รับผิดชอบ
5. ระยะเวลาในการดำเนินโครงการ
6. งบประมาณและทรัพยากรที่ต้องใช้
7. ผลประโยชน์ที่คาดว่าจะได้รับ
8. ชื่อหมู่ลูกเสือผู้รับผิดชอบ โครงการ

## ใบความรู้

### เศรษฐกิจพอเพียง

**เศรษฐกิจพอเพียง** เป็นปรัชญาที่ถึงแนวการดำรงอยู่และปฏิบัติตนของประชาชนในทุกๆระดับ ตั้งแต่ระดับครอบครัว ระดับชุมชน จนถึงระดับรัฐ

ปรัชญาเศรษฐกิจพอเพียง ได้รับการเชิดชูสูงสุดจากองค์การสหประชาชาติ โดยเลขาธิการองค์การสหประชาชาติได้ทูลเกล้าฯถวายรางวัล แก่พระบาทสมเด็จพระเจ้าอยู่หัวฯ เมื่อ 26 พฤษภาคม 2549 และยกย่องว่าเป็นปรัชญาที่มีประโยชน์ต่อประเทศไทยและนานาชาติ โดยองค์การสหประชาชาติได้สนับสนุนให้ประเทศสมาชิก 166 ประเทศ ได้ยึดเป็นแนวทางสู่การพัฒนาประเทศแบบยั่งยืนปรัชญาของเศรษฐกิจพอเพียง มีหลักพิจารณาอยู่ 5 ส่วน ดังนี้

**1. กรอบแนวคิด** เป็นปรัชญาที่ชี้แนะแนวทางการดำรงอยู่และการปฏิบัติตนในทางที่ควรจะเป็น โดยมีพื้นฐานมาจากวิถีชีวิตดั้งเดิมของสังคมไทย ซึ่งสามารถนำมาประยุกต์ใช้ได้ตลอดเวลา และเป็น การมองโลกเชิงระบบที่มีการเปลี่ยนแปลงอยู่ตลอดเวลา มุ่งเน้นการรอดพ้นจากภัยและวิกฤต เพื่อความ มั่นคง และความยั่งยืนของการพัฒนา

**2. คุณลักษณะ** สามารถประยุกต์ใช้กับการปฏิบัติตนได้ในทุกระดับ โดยเน้นการปฏิบัติบนทางสายกลาง และการพัฒนาอย่างเป็นขั้นตอน เป็นปรัชญาที่สามารถเริ่มได้ตั้งแต่การสร้างภูมิคุ้มกันในตนเอง ขยายไปยังครอบครัว หมู่บ้าน และสู่เศรษฐกิจในวงกว้างขึ้นในที่สุด

**3. คำนิยาม** ความพอเพียงจะต้องประกอบด้วย 3 คุณลักษณะ พร้อม ๆ กันดังนี้

**3.1 ความพอประมาณ** หมายถึง ความพอดีที่ไม่น้อยเกินไป และไม่มากเกินไปโดยไม่เบียดเบียนตนเอง และผู้อื่น เช่น การผลิต และการบริโภคที่อยู่ในระดับพอประมาณ

**3.2 ความมีเหตุผล** หมายถึง การตัดสินใจเกี่ยวกับระดับของความพอเพียงนั้น จะต้องเป็นไปอย่างมีเหตุผล โดยพิจารณาจากเหตุปัจจัยที่เกี่ยวข้องตลอดจนคำนึงถึงผลที่คาดว่าจะเกิดขึ้นจากการกระทำนั้นๆ อย่างรอบคอบ

**3.3 การมีภูมิคุ้มกันที่ดีในตัว** หมายถึง การเตรียมตัวให้พร้อมรับผลกระทบ และการเปลี่ยนแปลงด้านต่างๆ ที่จะเกิดขึ้นโดยคำนึงถึงความเป็นไปได้ของสถานการณ์ต่างๆ ที่คาดว่าจะเกิดขึ้นในอนาคตทั้งใกล้ และไกล

**4. เงื่อนไข** การตัดสินใจและการดำเนินกิจกรรมต่างๆ ให้อยู่ในระดับพอเพียงนั้น ต้องอาศัย ทั้งความรู้ และคุณธรรมเป็นพื้นฐาน กล่าวคือ

**1) เงื่อนไขความรู้** ประกอบด้วย ความรอบรู้เกี่ยวกับวิชาการต่าง ๆ ที่เกี่ยวข้องอย่างรอบด้าน ความรอบคอบที่จะนำความรู้เหล่านั้นมาพิจารณาให้เชื่อมโยงกัน เพื่อประกอบการวางแผน และความระมัดระวังในขั้นปฏิบัติ

**2) เงื่อนไขคุณธรรม** ที่จะต้องเสริมสร้างประกอบด้วย มีความตระหนักในคุณธรรม มีความซื่อสัตย์สุจริต และมีความอดทน มีความเพียร ใช้สติปัญญาในการดำเนินชีวิต

**5. แนวทางปฏิบัติ / ผลที่คาดว่าจะได้รับ** คือการพัฒนาที่สมดุลและยั่งยืน พร้อมที่จะรับมือต่อการเปลี่ยนแปลงในทุกด้าน ทั้งด้านเศรษฐกิจ สังคม สิ่งแวดล้อม ความรู้ และเทคโนโลยี ความพอเพียงในระดับครอบครัว ชุมชน และสังคม

**ความพอเพียงในระดับครอบครัว** คือ การที่สมาชิกในครอบครัวมีความเป็นอยู่ในลักษณะที่พึ่งพาตนเองได้อย่างมีความสุขทั้งทางกายและทางใจ สามารถดำเนินชีวิตได้โดยไม่เบียดเบียนตนเอง และผู้อื่น รวมทั้งสามารถหาปัจจัย 4 มาเลี้ยงตนเองได้โดยที่ยังมีเหลือเป็นส่วนออมของครอบครัวด้วย

**ความพอเพียงในระดับชุมชน** เกิดขึ้นจากการที่สมาชิกจากแต่ละครอบครัวในชุมชนมีความพอเพียงในระดับครอบครัวก่อนที่จะรู้จักรวมกลุ่มกันทำประโยชน์เพื่อส่วนรวม เช่น บริหารจัดการปัจจัยต่างๆ เช่น ทรัพยากร ภูมิปัญญา หรือศักยภาพของสมาชิกในท้องถิ่น ที่มีอยู่ให้สามารถนำไปใช้ดำเนินชีวิตได้อย่างถูกต้องและสมดุล เพื่อให้เกิดความเป็นอยู่ที่พอเพียงของชุมชนโดยรวมในที่สุด

**ความพอเพียงในระดับสังคม** เกิดขึ้นจากการรวมกลุ่มของชุมชนหลายๆแห่งที่มีความพอเพียงมาร่วมกันแลกเปลี่ยนความรู้ สืบทอดภูมิปัญญาและร่วมกันพัฒนาตามแนวทางเศรษฐกิจพอเพียงเพื่อสร้างเป็นเครือข่ายเชื่อมโยงระหว่างชุมชนให้เกิดเป็นสังคมแห่งความพอเพียงในที่สุด

**ตัวอย่างกิจกรรมในชุมชนที่สอดคล้องกับ ปรัชญาของเศรษฐกิจพอเพียง**

**การเกษตร** ที่ไม่ทำลายสิ่งแวดล้อมแต่ใช้ทรัพยากรที่มีในชุมชนอย่างคุ้มค่า เช่น กิจกรรมการทำปุ๋ยชีวภาพ การปลูกผักและข้าวที่ปลอดสารพิษ การทำสวนสมุนไพรของชุมชน การคิดค้นสาร



ใส่แมลงสมุนไพร การทำถ่านชีวภาพ การรวมกลุ่มขยายพันธุ์ปลา การแปรรูปผลผลิตและการทำ การเกษตรผสมผสาน เป็นต้น

**การรวมกลุ่มเพื่อทำกิจกรรมที่เกิดจากความรักและความเอื้ออาทรของสมาชิกในชุมชน** เช่น กิจกรรมต่อต้านยาเสพติด การนมัสการพระให้มาช่วยสอนจริยธรรมและศีลธรรมในโรงเรียนของ ชุมชน กิจกรรมการเรียนรู้ร่วมกัน ผ่านศูนย์การเรียนรู้หรือโรงเรียนเกษตรกรในหมู่บ้าน การทำกิจกรรม ต่างๆภายในวัด จัดตั้งร้านค้าของชุมชน การจัดทำแผนแม่บทชุมชน การจัดตั้งกลุ่มออมทรัพย์ การจัดตั้ง กองทุนสวัสดิการ การรวมกลุ่มอนุรักษ์ทรัพยากรธรรมชาติ สิ่งแวดล้อม และกิจกรรมการผลิตของกลุ่ม ต่างๆ เช่น การรวมกลุ่มทำขนมของแม่บ้าน หรือรวมกลุ่มเพื่อปลูกพืชผักสวนครัว นอกจากนี้ชุมชนยังได้ ตั้งกองทุนข้าวสารร่วมกับชุมชนอื่นๆในต่างภูมิภาค เพื่อค้าขายหรือผลิตระหว่างกัน รวมทั้งเพื่อการ เรียนรู้และแลกเปลี่ยนประสบการณ์ และขยายผลการพัฒนาไปยังเครือข่ายชุมชนอื่นๆ ด้วย

**กิจกรรมที่ส่งเสริมคุณธรรม จิตสำนึกท้องถิ่น ส่งเสริมวิถีชีวิต และวัฒนธรรมของ เศรษฐกิจพอเพียง** เช่น ปลูกฝังความเอื้ออาทรต่อกัน ทำบุญซื่ออย่างโปร่งใสและสุจริต พัฒนาครูใน ชุมชนให้มีคุณภาพและมีจิตผูกพันกับท้องถิ่น ส่งเสริมให้สมาชิกในชุมชนพึ่งตนเองก่อนที่จะพึ่งหรือ ขอความช่วยเหลือจากคนอื่น

### **ประการที่สำคัญของเศรษฐกิจพอเพียง**

1. พอมีพอกิน ปลูกพืชสวนครัวไว้กินเองบ้าง ปลูกไม้ผลไว้หลังบ้าน 2-3 ต้น พอที่จะมีไว้กินเอง ในครัวเรือน เหลือจึงขายไป

2. พออยู่พอใช้ ทำให้บ้านน่าอยู่ ปราศจากสารเคมี กลิ่นเหม็น ไร้แต่ของที่เป็นธรรมชาติ (ใช้จุลินทรีย์ผสมน้ำถูกพื้นบ้านจะสะอาดกว่าใช้น้ำยาเคมี) รายจ่ายลดลง สุขภาพจะดีขึ้น (ประหยัด ค่ารักษาพยาบาล)

3. พออกพอใจ เราต้องรู้จักพอ รู้จักประมาณตน ไม่ใคร่อยากใคร่มีเช่นผู้อื่น เพราะเราจะหลงติด กับวัตถุ ปัญญาจะไม่เกิด

"การจะเป็นเสือนั้นมันไม่สำคัญ สำคัญอยู่ที่เราพออยู่พอกิน และมีเศรษฐกิจการเป็นอยู่แบบ พอมีพอกิน แบบพอมีพอกิน หมายความว่า อุ่มชูตัวเองได้ ให้มีพอเพียงกับตัวเอง"



# แผนการจัดกิจกรรมลูกเสือสามัญ ลูกเสือโต ชั้นประถมศึกษาปีที่ 5

หน่วยที่ 8 ระเบียบแถว

แผนการจัดกิจกรรมที่ 31 ทบทวนระเบียบแถว

เวลา 2 ชั่วโมง

## 1. จุดประสงค์การเรียนรู้

เพื่อให้ลูกเสือปฏิบัติตนตามคำสั่งการจัดระเบียบแถวและสัญญาณมือ

## 2. เนื้อหา

การฝึกระเบียบแถวที่นำไปสู่การสวนสนาม

## 3. สื่อการเรียนรู้

- 3.1 แผนภูมิเพลง
- 3.2 ใบความรู้ / แผนภูมิรูปภาพระเบียบ
- 3.3 อุปกรณ์ในการฝึกระเบียบแถว
- 3.4 เรื่องสั้นที่เป็นประโยชน์

## 4. กิจกรรม

### 4.1 กิจกรรมครั้งที่ 1

- 1) พิธีเปิดประชุมกอง (ชักธงขึ้น สวดมนต์ สงบนิ่ง ตรวจ แยก)
- 2) เพลง หรือเกม
- 3) กิจกรรมตามจุดประสงค์การเรียนรู้
  - (1) ผู้กำกับลูกเสือทบทวนระเบียบแถว ทำถอดหมวก - สวมหมวก ทำแบกอวุธ - เรียบอาวุธ สัญญาณมือ และ สัญญาณนกหวีด
  - (2) แบ่งหมู่ลูกเสือฝึกปฏิบัติระเบียบแถวจนคล่อง
  - (3) ผู้กำกับลูกเสือและลูกเสือร่วมกันอภิปรายสรุปถึงการปฏิบัติกิจกรรม
- 4) ผู้กำกับลูกเสือเล่าเรื่องสั้นที่เป็นประโยชน์
- 5) พิธีปิดประชุมกอง (นัดหมาย ตรวจเครื่องแบบ ชักธงลง เลิก)

### 4.2 กิจกรรมครั้งที่ 2

- 1) พิธีเปิดประชุมกอง (ชักธงขึ้น สวดมนต์ สงบนิ่ง ตรวจ แยก)
- 2) เพลง หรือเกม
- 3) กิจกรรมตามจุดประสงค์การเรียนรู้
  - (1) ผู้กำกับลูกเสือจัดแถวกองลูกเสือตามรูปขบวนการสวนสนาม
  - (2) กองลูกเสือฝึกปฏิบัติการสวนสนาม

- (3) ผู้กำกับลูกเสือและลูกเสือร่วมกันอภิปรายสรุปถึงการปฏิบัติกิจกรรม
- 4) ผู้กำกับลูกเสือเล่าเรื่องสั้นที่เป็นประโยชน์
- 5) พิธีปิดประชุมกอง (นัดหมาย ตรวจสอบรูปแบบ ชักธงลง เลิก)

## 5. การประเมินผล

ทดสอบในการปฏิบัติจริง

## 6. คุณธรรม

- 6.1 ความพอเพียง
- 6.2 ซื่อสัตย์สุจริต
- 6.3 รับผิดชอบ
- 6.4 ความกตัญญู
- 6.5 อุทิศการณืคุณธรรม

## ภาคผนวกประกอบแผนการจัดกิจกรรมที่ 31

### เพลง

#### วันนียินดี

วันนียินดี ที่เราได้มาพบกัน  
 ยินดี ยินดี ยินดี มาเถิดมา เรามาร่วมสนุก  
 มาเถิดมา เรามาร่วมจิต

วันนียินดี ที่เราได้มาพบกัน  
 ปลดเปลื้องความทุกข์ ให้มันสิ้นไป  
 ช่วยกันคิดทำให้การลูกเสือเจริญ

#### ลูกเสือบำเพ็ญตน

เราม่าบำเพ็ญตนให้คนได้เห็น  
 จะอยู่ไหนน้ำใจมีไมตรี  
 สร้างศรัทธารักไว้ในใจตน

ว่าพวกเราเป็นลูกเสือไทย ลูกเสือไทยที่ดี  
 มีเมตตาปราณีทุกคน  
 เพื่อมุ่งผลชาติไทยพัฒนา

#### ในหมู่ลูกเสือ

ในหมู่ลูกเสือ เมื่อเข้ามาพร้อมอยู่  
 ต้องช่วยกันทำ ทำไม่เว้นว่าง งานทุกอย่าง

ต่างคนต่างรู้กันดีว่าหน้าที่ทุกอย่าง  
 งานทุกอย่าง จะเสร็จโดยง่ายตาย

## เรื่องสั้นที่เป็นประโยชน์

### แม่หมูและหมาป่า

หมาป่าตัวหนึ่งได้ข่าวว่าแม่หมูป่าออกลูกคอกใหญ่จึงแวะไปเยี่ยม ครั้นเห็นลูกหมูป่าอวบอ้วนน่ารักก็คิดหาอุบายลวงให้แม่หมูไปที่อื่น มันจะได้จับลูกหมูกินได้สะดวก หมาป่าจึงเริ่มเกลี้ยกล่อมแม่หมูว่า “เจ้าเพิ่งออกลูกใหม่ ๆ ควรออกไปสูดอากาศบริสุทธิ์และหาอาหารดี ๆ กินให้อิ่มหน้าสำราญเพื่อจะได้มีน้ำนมให้ลูกของเจ้าอย่างเพียงพอ ส่วนลูกๆที่น่ารักของเจ้าทั้งหมดไม่ต้องเป็นห่วงหรอก ข้าจะช่วยดูแลให้เอง”

แต่แม่หมูป่ารู้ทันจึงตอบว่า “ขอบใจมาก แต่เจ้าคงไม่ต้องเหน็ดเหนื่อยวุ่นวายมากขนาดนั้นหรอกขอเพียงแต่เจ้าออกไปพ้นจากที่อยู่ของข้า ก็นับว่าเป็นการช่วยเหลืออย่างดีที่สุด และข้าก็คงจะอดขอบใจเจ้าไม่ได้แน่”

เรื่องนี้สอนให้รู้ว่า อย่าประมาทไว้ใจอะไรง่าย ๆ ต้องคิดให้รอบคอบเสมอ

### ราชสีห์กับวัวสี่ตัว

วัวสี่ตัวเป็นเพื่อนรักกัน ทั้ง 4 ตัวไม่กลัวราชสีห์ผู้เป็นเจ้าของป่า เพราะเมื่อใดที่ราชสีห์จะจู่โจมเข้าสังหาร วัวทั้งสี่ตัวจะรีบหันหลังชนกัน หันหัวซึ่งมีเขาคันแหลมคมออกเผชิญหน้ากับเจ้าป่า ไม่เปิดช่องว่างให้ราชสีห์กระโจนเข้าเล่นงานได้ไม่ว่าจะมาจากทิศทางใด

ราชสีห์จึงเริ่มยุแหย่วัวทีละตัวให้แตกคอกัน ต่างถกเถียงกันว่าตนเองมีเขาคันแข็งแรงกว่าจึงทำให้ราชสีห์จู่โจมไม่ได้ ในที่สุดวัวทั้ง 4 ตัวก็หมางใจกันแยกกันออกหากินไม่รวมกลุ่มเหมือนแต่ก่อน เป็นเหตุให้ถูกราชสีห์จับกินเป็นอาหารทีละตัวจนหมด

เรื่องนี้สอนให้รู้ว่า เมื่อความขาดสามัคคีเกิดขึ้นในหมู่คณะใด หมู่คณะนั้นย่อมพบกับภัยพิบัติ

## ใบความรู้ ระเบียบแถว

การปฏิบัติตามสัญญาณมือ สัญญาณมือลูกเสือสากล และสัญญาณนกหวีด

### สัญญาณมือ

ใช้แทนคำบอกขณะที่อยู่ห่างไกลจากลูกเสือ หรือไม่สามารถใช้คำบอกให้ลูกเสือได้ยินทั่วถึง หรือในกรณีที่ต้องการความสงบเงียบ

1. เตรียม คอย ฟังคำสั่ง หรือหยุด เขยียดแขนขวาขึ้นตรงเหนือศีรษะ มือแบหน้าฝ่ามือไปข้างหน้า หำนิ้วชิดกัน

การปฏิบัติ : ลูกเสือหนึ่ง คอยฟังคำสั่ง โดยหันหน้าไปทางผู้บังคับบัญชา ถ้าอยู่ในแถวให้ยืนทำตรง

2. รวม หรือกลับมามี เขยียดแขนขวา แบมือแล้วหมุนเป็นวงกลมเหนือศีรษะจากซ้ายไปขวา

การปฏิบัติ : ลูกเสือรวมกองรีบมาเข้าแถวรวมกัน

3. จัดแถวหน้ากระดาน เขยียดแขนทั้งสองไปด้านข้างเสมอแนวไหล่ ฝ่ามือแบไปด้านหน้า

การปฏิบัติ : ลูกเสือจัดแถวหน้ากระดานหันหน้าเข้าหาผู้ให้สัญญาณ

4. จัดแถวตอน เขยียดแขนทั้งสองไปข้างหน้าเสมอแนวไหล่ แขนขนานหันฝ่ามือแบเข้าหากัน

การปฏิบัติ : ลูกเสือเข้าแถวตอน หันหน้าไปหาผู้ให้สัญญาณ

5. เคลื่อนที่ไปยังทิศทางที่ต้องการ หันหน้าไปยังทิศทางที่ต้องการ ชูแขนขวาขึ้นเหนือศีรษะ ฝ่ามือแบไปข้างหน้า นิ้วชิดกัน แล้วลดแขนลงข้างหน้าเสมอแนวไหล่

การปฏิบัติ : ลูกเสือวิ่งไปยังทิศทางที่มือผู้ให้สัญญาณชี้ไป

6. นอนลง หรือเข้าที่กำบัง แขนขวาเขยียดตรงไปข้างหน้าเสมอแนวไหล่ ฝ่ามือแบคว่ำลงนิ้วชิดกัน พร้อมกับลดแขนลงข้างหน้า แล้วยกขึ้นกลับที่เดิม ทำซ้ำหลาย ๆ ครั้ง

การปฏิบัติ : ลูกเสือรับนอนหรือเข้าที่กำบังทันที

7. เร่งจังหวะ หรือเร็วขึ้น งอศอกขวาให้มือมากำอยู่เสมอป่า แล้วชูขึ้นเหนือศีรษะ ลดลง ชูขึ้น หลาย ๆ ครั้ง

การปฏิบัติ : ลูกเสือรับวิ่งหรือเร่งจังหวะสิ่งที่ทำอยู่ให้เร็วขึ้น

หมายเหตุ เมื่อจะใช้สัญญาณ 2 – 7 ให้ใช้สัญญาณ 1 นำก่อนทุกครั้ง

### การใช้สัญญาณมือในการเรียกแถวของลูกเสือสากล

1. ทำพักตามระเบียบ ขณะที่ลูกเสืออยู่ในแถว ผู้เรียกแถวทำสัญญาณมือเป็น 2 จังหวะ

จังหวะที่ 1 กำมือขวา งอข้อศอกให้มือที่กำอยู่ประมาณหัวเขมขัด หันฝ่ามือที่กำเข้าหาหัวเขมขัด

จังหวะที่ 2 สลัดมือที่กำและหน้าแขนออกไปทางขวา เป็นมุม 180 องศา ประมาณแนวเดียวกับเขมขัดเป็นสัญญาณให้ลูกเสือ “พัก” ตามระเบียบ



**2. ทำตรง** ขณะลูกเสือกำลังฝึกตามระเบียบ ผู้เรียกแถวจะทำสัญญาณมือเป็น 2 จังหวะดังนี้

**จังหวะที่ 1** กำมือขวา แขนเหยียดตรงไปทางขวา ให้มือกำอยู่ในระดับเดียวกับ เข็มขัด (เหมือนกับการสลัดแขนสิ่ง “ปัก” ในจังหวะที่ 2)

**จังหวะที่ 2** กระตุกหน้าแขนเข้าหาตัว ให้มือที่กำกลับมาอยู่ตรงหัวเข็มขัด (เหมือนจังหวะที่ 1 ของสัญญาณสิ่ง “ปัก”) เมื่อเห็นสัญญาณนี้ ให้ลูกเสือชักเท้าซ้ายมาชิดเท้าขวา ลดแขนที่ไขว้หลังมาอยู่ในท่าตรง



### 3. แถวหน้ากระดานแถวเดี่ยว



ผู้เรียกแถวอยู่ในท่าตรงเหยียดแขนทั้งสองไปด้านข้างเสมอแนวไหล่ มือแบ หันฝ่ามือไปข้างหน้า นิ้วมือเรียงชิดติดกัน

ลูกเสือเข้าแถวหน้ากระดานแถวเดี่ยว หน้าหน้าเข้าหาผู้เรียก นายหมู่ยืนทางซ้ายมือของผู้เรียก กะให้ผู้เรียกอยู่กึ่งกลางแถวและห่างจากแถวประมาณ 6 ก้าว ลูกหมู่ยืนต่อกันไปทางซ้ายมือของนายหมู่ จนถึงคนสุดท้ายคือรองนายหมู่

การจัดระเบียบแบบปิดระยะ (1 ช่วงศอก) ให้ลูกเสือยกมือซ้ายเท้าสะโพก นิ้วเหยียดชิดติดกันอยู่ ประมาณแนวตะเข็บกางเกง แขนขวาแนบลำตัวและจุดปลายศอกซ้ายของคนที่อยู่ด้านขวา จัดแถวให้ตรง โดยสะบัดหน้าแลขวาให้เห็นหน้าอกคนที่ 4 นับจากตัวลูกเสือเอง เมื่อผู้เรียกตรวจแถวสั่งว่า “นิ่ง” ให้ลดมือลงพร้อมกับสะบัดหน้ามาอยู่ในท่าตรงและนิ่ง

การจัดระเบียบแบบเปิดระยะ (1 ช่วงแขน) ให้ทุกคน (เว้นคนท้ายแถว) ยกแขนซ้ายขึ้นเสมอไหล่ เหยียดแขนตรงออกไปทางข้าง คว่าฝ่ามือลง นิ้วชิดติดกัน ให้ปลายนิ้วซ้ายจดไหล่ขวาของคนต่อไป จัดแถวให้ตรงโดยนายหมู่ยืนแลตรงเป็นหลัก ลูกหมู่สะบัดหน้าแลขวาให้เห็นหน้าอกคนที่ 4 เมื่อได้ยิน คำสั่งว่า “นิ่ง” จึงลดมือลง สะบัดหน้ากลับมาอยู่ในท่าตรงและนิ่ง

### 4. แถวตอนเรียงหนึ่ง (กรณีมีหลายหมู่จะเรียกว่า “แถวตอนหมู่”)

ผู้เรียกแถวอยู่ในท่าตรงเหยียดแขนทั้งสองไปข้างหน้าเสมอแนวไหล่ มือแบหันฝ่ามือเข้าหากัน นิ้ว เรียงชิดติดกันลูกเสือเข้าแถวตอนเรียงหนึ่งโดยนายหมู่ยืนตรงเป็นหลักข้างหน้าผู้เรียก กะให้ห่างจาก

ผู้เรียกประมาณ 6 ก้าว ลูกหมู่เข้าแถวต่อหลังนายหมู่ต่อ ๆ กันไปจัดแถวให้ตรงคอคคนหน้า ระยะต่อระหว่างบุคคล 1 ช่วงแขน และปิดท้ายด้วยรองนายหมู่

## 5. แถวตอนหมู่

แถวตอนเรียงหนึ่งหลายหมู่เรียกว่า “แถวตอนหมู่” สมมุติว่ามี 5 หมู่ ให้หมู่ที่อยู่ตรงกลางคือหมู่ที่ 3



## 6. แถวหน้ากระดานหมู่ ปิดระยะ



ผู้เรียกแถวยืนในท่าตรง กำมือทั้ง 2 ข้าง เขยียดแขนตรงไปข้างหน้าขนานกับพื้น งอข้อศอกขึ้นเป็นมุมฉาก หันหน้ามือเข้าหากัน

ลูกเสือหมู่แรกเข้าแถวตรงหน้าผู้เรียก อยู่ห่างจากผู้เรียกประมาณ 6 ก้าว นายหมู่อยู่ทางซ้ายมือของผู้เรียก กะให้กึ่งกลางของหมู่อยู่ตรงหน้าผู้เรียก ลูกหมู่ยืนต่อ ๆ ไปทางซ้ายของนายหมู่ เว้นระยะเคียง 1 ช่วงศอก หมู่อื่น ๆ เข้าแถวหน้ากระดานข้างหลังหมู่แรก ซ้อน ๆ กันไปตามลำดับ เว้นระยะต่อระหว่างหมู่ประมาณ 1 ช่วงแขน

การจัดแถว เมื่อผู้สั่งว่า “จัดแถว” ให้ทุกคน (ยกเว้นคนสุดท้าย) ยกมือซ้ายขึ้นทำสะโพก นิ้วเหยียดชิดกัน นิ้วกลางอยู่ในแนวตะเข็บกางเกง แขนขวาแนบลำตัว จัดแถวให้ตรงโดยนายหมู่ยืนแลตรงเป็นหลัก ลูกหมู่สะบัดหน้าแลขวาให้เห็นหน้าอกคนที่ 4



การตรวจแถว ผู้เรียกแถวตรวจการจัดแถวแล้ว จึงสั่ง “นิ่ง” ลูกเสือทุกคนลดแขนลงพร้อมสะบัดหน้ากลับมาอยู่ในท่าตรงและนิ่ง

## 7. แถวหน้ากระดานหมู่ เปิดระยะ



ผู้เรียกยืนในท่าตรง กำมือทั้ง 2 ข้าง งอข้อศอกเป็นมุมฉาก แขนท่อนบนแบะออกจนเป็นแนวเดียวกับไหล่ หันหน้ามือไปข้างหน้า ให้ลูกเสือเข้าแถวเช่นเดียวกับแถวหน้ากระดานหมู่ปิดระยะ แต่เว้นระยะต่อระหว่างหมู่ขยายออกไปทางด้านหลัง ห่างกันหมู่ละประมาณ 3 ช่วงแขน หรือ 3 ก้าว

การจัดแถว และตรวจแถว ให้ปฏิบัติเช่นเดียวกับแถวหน้ากระดานหมู่ปิดระยะ

## 8. แถวรูปครึ่งวงกลม



ผู้เรียกแถวยืนในท่าตรง แบมือทั้ง 2 ข้าง แขนเหยียดตรงด้านหน้าและลงข้างล่าง คำว่าฝ่ามือเขาหาตัวข้อมือขวาไขว้ทับข้อมือซ้าย แล้วโบกผ่านลำตัวซ้ำ ๆ เป็นรูปครึ่งวงกลม 3 ครั้ง

นายหมู่ลูกเสือหมู่แรกยืนอยู่ในแนวเดียวกับผู้เรียกทางด้านซ้าย ห่างจากผู้เรียกพอสมควร ลูกหมู่อื่นต่อ ๆ กันไปทางซ้ายมือของนายหมู่ เว้นระยะเคียง 1 ช่วงศอก (มือเท้าสะโพก) สะบัดหน้าไปทางขวารอคำสั่ง “นิ่ง”

หมู่ที่ 2 และหมู่อื่น ๆ เข้าแถวต่อจากด้านซ้ายของหมู่แรก ตามลำดับ เว้นระยะระหว่างหมู่ 1 ช่วงศอก รองนายหมู่สุดท้าย จะยืนตรงด้านขวาของผู้เรียก ในแนวเดียวกันกับนายหมู่ หมู่แรก การจัดแถว ยกมือซ้ายขึ้นทาบสะโพก สะบัดหน้าไปทางขวา (ยกเว้นนายหมู่ หมู่แรก) จัดแถวให้เป็นรูปครึ่งวงกลม

การตรวจแถว ผู้เรียกแถวตรวจการจัดแถวแล้ว จึงสั่ง “นิ่ง” ลูกเสือทุกคนลดแขนลงพร้อมกับสะบัดหน้ากลับมาอยู่ในท่าตรง

## 9. แถวรูปวงกลม มี 2 แบบ



### การเรียกแถวแบบผู้เรียกยืนอยู่ที่จุดศูนย์กลาง

ผู้เรียกแถวยืนในท่าตรง แขนทั้ง 2 เหยียดตรงลงข้างล่าง มือแบคว่าฝ่ามือเข้าหาตัว ข้อมือขวาไขว้ทับข้อมือซ้าย แล้วโบกผ่านลำตัวประสานกันจากด้านหน้าจดด้านหลัง 3 ครั้ง

ลูกเสือหมู่แรกยืนด้านซ้ายมือของผู้เรียก ส่วนหมู่ต่อ ๆ ไปอยู่ทางด้านซ้ายของหมู่ที่อยู่ก่อนตามลำดับ จนรองนายหมู่ของหมู่สุดท้ายไปจดกับนายหมู่ของหมู่แรก ถือผู้เรียกเป็นศูนย์กลาง

การจัดแถว ลูกเสื่อยกมือซ้ายขึ้นทาบสะโพก สะบัดหน้าไปทางขวา (ยกเว้นนายหมู่ หมู่แรก) จัดแถวให้เป็นรูปวงกลม

การตรวจแถว ผู้เรียกแถวตรวจการจัดแถวแล้ว จึงสั่ง “นิ่ง” ลูกเสือทุกคนลดแขนลงพร้อมกับสะบัดหน้ากลับมาอยู่ในท่าตรง และนิ่ง



## การเรียกแถวแบบผู้เรียกอยู่ที่เส้นรอบวง



ผู้เรียกแถวยืนในท่าตรง กำมือขวา เขยียดแขนขวาตรงไปข้างหน้า ยกขึ้นบน และเลยไปข้างหลัง หมุนกลับมาด้านหน้า ทำ 3 ครั้ง

ลูกเสือหมู่แรกยื่นชิดด้านซ้ายมือของผู้เรียก หมู่ที่ 2 และหมู่ต่อ ๆ ไปอยู่ทางซ้ายมือของหมู่ที่อยู่ก่อนตามลำดับ จนรองนายหมู่ของหมู่สุดท้ายไปจดขวามือของผู้เรียกให้ผู้เรียกอยู่ในเส้นรอบวง

การจัดแถวและการตรวจแถว กระทำเช่นเดียวกับแบบแรก

### สัญญาณนกหวีด

1. หวีดยาว 1 ครั้ง (-----) ถ้าเคลื่อนที่ ให้หยุด ถ้าหยุดอยู่ เตือน เตรียมตัว หรือคอยฟังคำสั่ง
  2. หวีดยาว ๆ 2 ครั้ง (----- -----) เดินต่อไป เคลื่อนที่ต่อไป ทำงานต่อไป
  3. หวีดสั้น 1 ครั้ง และยาว 1 ครั้ง สลับกันไป (--- ----- --- -----) เกิดเหตุ
  4. หวีด สั้น 3 ครั้ง ยาว 1 ครั้ง สลับกันไป (--- --- --- ----- --- --- -----) เรียกนายหมู่มารับคำสั่ง
  5. หวีดสั้นติดต่อกันหลาย ๆ ครั้ง (--- --- --- --- ---) ประชุมรวม
- หมายเหตุ เมื่อจะใช้สัญญาณ 2 – 5 ให้ใช้สัญญาณ 1 นำก่อนทุกครั้ง

## ระเบียบแถวเบื้องต้น

### 1. ท่าเคารพ

**1.1 วันทยหัตถ์** เป็นท่าแสดงการเคารพเมื่ออยู่ลำพังนอกแถวของลูกเสือทุกประเภท โดยปฏิบัติต่อจากท่าตรง แบ่งออกเป็นกรฝึกขั้นต้น และเมื่อมีผู้รับการเคารพ

#### 1) การฝึกขั้นต้น

**คำบอก** "วันทยหัตถ์" และ "มือลง"

#### การปฏิบัติ

ยกมือขวาขึ้นโดยเร็วและแข็งแรง จัดนิ้วแบบเดียวกับท่ารหัสของลูกเสือ ปลายนิ้วชี้แตะขอบล่างของหมวกก่อนไปข้างหน้าเล็กน้อยในแนวทางตาขวา (ถ้าไม่สวมหมวกให้ปลายนิ้วชี้แตะที่หางตาขวา) เหยียดมือตามแนวแขนขวาท่อนล่าง แขนขวาท่อนบนยื่นไปทางข้างประมาณแนวไหล่ นิ้วเหยียดตรง เรียงชิดติดกัน ข้อมือไม่หัก และเปิดฝ่ามือขึ้นประมาณ 30 องศา ถ้าอยู่ในที่แคบให้ลดศอกลงได้ตามความเหมาะสม แต่ร่างกายส่วนอื่นต้องไม่เสียลักษณะท่าตรง

เมื่อได้ยินคำบอก "มือลง" ให้ลดมือขวาลงอยู่ในท่าตรงโดยเร็วและแข็งแรง

#### 2) เมื่อมีผู้รับการเคารพ

**คำบอก** "ทางขวา (ทางซ้าย, ตรงหน้า) – วันทยหัตถ์"

#### การปฏิบัติ

สละบัตหน้าไปยังผู้รับการเคารพ พร้อมกับยกมือขวาทำวันทยหัตถ์ก่อนถึงผู้รับการเคารพ 3 ก้าว ตามองจับไปที่ผู้รับการเคารพ และหันหน้าตาม จนกว่าผู้รับการเคารพจะผ่านพ้นไปแล้ว 2 ก้าว จากนั้น สละบัตหน้ากลับพร้อมกับลดมือลง

ถ้าผู้รับการเคารพไม่ได้เคลื่อนที่ผ่าน ให้สละบัตหน้ากลับพร้อมกับลดมือลงตามคำบอก "มือลง"

ถ้าผู้รับการเคารพอยู่ตรงหน้าก็ปฏิบัติได้โดยไม่ต้องสละบัตหน้า

### 1.2 การแสดงความเคารพทำถือนิ้วพลองหรือนิ้วพลอง

**คำบอก** "วันทยา – วุธ" และ "เรียบ – อาวุธ"

#### การปฏิบัติ

เมื่อได้ยินคำสั่งว่า "วันทยา – วุธ" ให้ลูกเสือปฏิบัติ ดังนี้

1) อยู่ในท่าตรง มือขวาถือนิ้วพลอง ให้โคนพลองอยู่ประมาณโคนนิ้วก้อยเท้าขวา ปลายพลองอยู่ในร่องไหล่แนบชิดติดกับลำตัว ยกแขนซ้ายขึ้นมาเสมอแนวไหล่ ศอกงอไปข้างหน้าให้ตั้งฉากกับลำตัว ฝ่ามือแบคว่า รวบนิ้วหัวแม่มือกับนิ้วก้อยจรดกัน นิ้วชี้ นิ้วกลาง นิ้วนางเหยียดชิดติดกัน ให้ข้อแรกปลายนิ้วชี้แตะนิ้วพลองไว้

2) เมื่อได้ยินคำสั่ง "เรียบ – อาวุธ" ให้ลดแขนซ้ายลงมาอยู่ที่เดิมโดยเร็ว

3) ถ้าผู้รับการเคารพมาทางขวา(ซ้าย หรือตรงหน้า) อาจใช้คำบอก "ขวา (ซ้าย หรือตรงหน้า) ระวัง - วันทยา - วุธ" ให้ลูกเสือทำวันทยา วุธ พร้อมกับหันหน้าไปยังผู้รับการเคารพ ตาแลจับผู้รับการเคารพ หันศีรษะตามจนผู้รับการเคารพผ่านหน้าลูกเสือไปแล้ว 2 ก้าว จึงหันกลับมากอยู่ในท่าตรง เมื่อผู้รับการเคารพผ่านพ้นแถว ให้ผู้ควบคุมแถวบอกเลิกทำความเคารพ

**1.3 แลขวา (ซ้าย) – ทำ** เป็นท่าแสดงการเคารพ เมื่อลูกเสืออยู่ในแถวมือเปล่าหรือถืออาวุธที่ทำท่าวันทาวุธไม่ได้ และเป็นท่าแสดงการเคารพตามลำพังนอกแถวของลูกเสือ ในกรณีที่ไม่สามารถแสดงการเคารพด้วยท่าวันทวยหัตถ์

**คำบอก "แลขวา (ซ้าย) – ทำ"**

#### **การปฏิบัติ**

สละบัตรหน้าไปทางขวา(ซ้าย) ประมาณกึ่งขวา(ซ้าย) ก่อนถึงผู้รับการเคารพ 3 ก้าว ตามองจับไป ที่ผู้รับการเคารพ พร้อมกับหันหน้าตามจนกว่าผู้รับการเคารพจะผ่านพ้นไปแล้ว 2 ก้าว แล้วสละบัตรหน้า กลับที่เดิม

ถ้าผู้รับการเคารพไม่ได้เคลื่อนที่ผ่าน ให้สละบัตรหน้ากลับที่เดิมตามคำบอก "แล – ตรง"

## **2. ท่าถอดหมวก สวมหมวก**

ใช้ในโอกาสเกี่ยวกับพิธีสงฆ์ หรือพิธีทางศาสนา เช่น พิธีสวนสนามที่มีการประพรมน้ำพระพุทธรูป เป็นต้น

**คำบอก "ถอดหมวก"**

#### **การปฏิบัติ**

1) แบนมือซ้ายและงอศอกจนแขนท่อนล่างและท่อนบนตั้งฉากกัน นิ้วหัวแม่มือตั้งขึ้นข้างบน พร้อมกันนั้นใช้มือขวาจับที่กะบังหน้าหมวก (หมวกทรงกลมที่มีกะบังหน้าหมวก, หมวกทรงหม้อตาล) หรือจับที่ปีกหมวกด้านหน้า(หมวกปีกกว้างพับข้าง และไม่พับข้าง) หรือจับที่หมวกด้านขวา(หมวกทรงอ่อน) หรือจับที่ขอบหมวกบนด้านหน้า(หมวกกะลาสี)

2) ถอดหมวกออกจากศีรษะ วางครอบหัวแม่มือซ้าย ให้นำหน้าหมวกหันไปทางขวา ขอบหมวกด้านนอกอยู่ระหว่างนิ้วหัวแม่มือกับนิ้วชี้

3) ลดมือขวาลงมาอยู่ในท่าตรง พร้อมกับมือซ้ายจับหมวกด้วยนิ้วหัวแม่มือกับนิ้วอื่นทั้งสี่

**คำบอก "สวมหมวก"**

#### **การปฏิบัติ**

1) ใช้มือขวาจับหมวกที่อยู่ในมือซ้าย เช่นเดียวกับการถอดหมวก

2) ยกหมวกขึ้นสวมศีรษะ มือซ้ายช่วยจัดหมวก

3) ลดมือทั้งสองลงมาอยู่ในท่าตรงอย่างแข็งแรง

การฝึกในขั้นแรก ควรกระทำเป็นตอน ๆ เมื่อลูกเสือมีความเข้าใจดีแล้วจึงฝึกโดยเปิดตอนถ้าลูกเสือถือไม้พลองหรือไม้พลอง ก่อนทำท่าถอดหมวก และสวมหมวก ให้นำอาวุธมาไว้ระหว่างปลายเท้าทั้งสอง แล้วพินท่อนบนไว้กับแขนซ้าย แล้วจึงปฏิบัติตามขั้นตอนต่าง ๆ ต่อไป เมื่อถอดหมวกหรือสวมหมวกเรียบร้อยแล้ว จึงนำไม้พลองหรือไม้พลองไปอยู่ในท่าเรียบอาวุธตามเดิม

### 3. ทำแบกอวรุท – เรียบอวรุท

คำบอก “แบก – อวรุท”

การปฏิบัติ ลูกเสือปฏิบัติเป็น 2 จังหวะ

จังหวะที่ 1 ยกไม้พลองหรือไม้พลองด้วยมือขวาผ่านหน้าเฉียดลำตัวไปข้างซ้าย ให้โคนไม้พลองหรือไม้พลองอยู่ในอุ้งมือซ้าย ถ้าไม้พลองหรือไม้พลองตั้งอยู่ตรงร่องไหล่ซ้าย มือขวาจับไม้พลองหรือไม้พลองอยู่ที่เดิมศอกงอไปข้างหน้าแนวเดียวกับไหล่

จังหวะที่ 2 ดันไม้พลองหรือไม้พลองด้วยมือซ้าย พร้อมกับส่งไม้พลองหรือไม้พลองด้วยมือขวาให้ไม้พลองหรือไม้พลองพาดขึ้นไปบนไหล่ซ้าย แขนซ้ายท่อนบนชิดลำตัว ศอกซ้ายงอ แขนทำมุม 100 องศา กับลำตัว ขณะเดียวกันลดมือขวาลงในท่าตรงโดยเร็ว

ข้อควรระวัง ขณะลูกเสือทำท่าแบกอวรุท จังหวะ 2 ระวังอย่าให้ศีรษะเคลื่อนหลบไม้พลองหรือไม้พลอง ทรงศีรษะให้คงที่เหมือนอยู่ในท่าตรงเสมอ แขนซ้ายอยู่ในลักษณะที่ถูกต้องและนิ่ง ปลายไม้พลองจึงจะได้ระดับ ไม่เฉไปมา

คำบอก “เรียบ – อวรุท”

การปฏิบัติ ลูกเสือปฏิบัติเป็น 3 จังหวะ

จังหวะที่ 1 ยกมือขวาขึ้นจับไม้พลองหรือไม้พลอง ศอกงอไปข้างหน้าในแนวเดียวกับไหล่ พร้อมกับเหยียดแขนซ้าย โดยลดไม้พลองหรือไม้พลองลงชิดกับลำตัว

จังหวะที่ 2 จับไม้พลองหรือไม้พลองด้วยมือขวานำมาไว้ข้างลำตัวในร่องไหล่ขวา (แขนขวาเหยียดเกือบสุดระยะที่มือจับไม้พลองหรือไม้พลองในท่าเรียบอวรุท) ขณะเดียวกันยกมือซ้ายขึ้นกับไม้พลองหรือไม้พลองที่ร่องไหล่ขวา ศอกงอไปข้างหน้าในแนวเดียวกับไหล่

จังหวะที่ 3 ลดแขนซ้ายอยู่ในท่าเรียบอวรุทตามเดิม (ในจังหวะนี้เหยียดแขนขวาลงสุดระยะที่มือขวาจับไม้พลองหรือไม้พลองอยู่ในท่าเรียบอวรุท โดยไม้พลองหรือไม้พลองจดพื้น)

ข้อสังเกต ตอนเหยียดแขนขวาจากจังหวะ 2 ลงสุดระยะที่มือขวาจับไม้พลองในท่าเรียบอวรุท ในจังหวะที่ 3 จะรู้สึกว่าต้นไม้พลองหรือไม้พลองจดพื้น

### ระเบียบแถวท่าเคลื่อนที่

#### 1. ท่าเดิน ท่าหยุด

คำบอก “หน้า – เดิน” และ “แถว – หยุด”

การปฏิบัติ

เมื่อได้ยินคำสั่งว่า “หน้า – เดิน” ให้ลูกเสือปฏิบัติ ดังนี้

โน้มน้ำหนักตัวไปข้างหน้า พร้อมกับก้าวเท้าซ้ายออกเดิน ขาเหยียดตึง ปลายเท้าจุ่ม ส้นเท้าสูงจากพื้นประมาณ 1 คืบ เมื่อจะวางเท้าและก้าวเท้าต่อไปให้นมน้ำหนักตัวไปข้างหน้า ตบเท้าเต็มฝ่าเท้าอย่างแข็งแรง ตัวและศีรษะอยู่ในท่าตรง เมื่อแกว่งแขนไปข้างหน้าให้งอศอกเล็กน้อย เมื่อแกว่งแขนไป

ข้างหลังให้เหยียดแขนตรงตามธรรมชาติ หันหลังมือออกนอกตัว แขนมือนี้วิ่งชิดติดกันความยาวก้าว จากส้นเท้าถึงส้นเท้า 40 – 60 เซนติเมตร

เมื่อได้ยินคำสั่งว่า “แถว – หยุด” ให้ปฏิบัติเป็น 2 จังหวะติดต่อกัน คือ ก้าวต่อไปอีก 1 ก้าว และชักเท้าหลังไปชิดเท้าหน้าในลักษณะท่าตรงอย่างแข็งแรง

## 2. ทำหันในเวลาเดิน

### 2.1 ทำขวาหัน

คำบอก "ขวา – หัน"

การปฏิบัติ ใช้คำบอกในจังหวะที่เท้าขวาจดถึงพื้นในลำดับติดต่อกัน ปฏิบัติเป็น 2 จังหวะ จังหวะที่ 1 ก้าวเท้าซ้ายไปข้างหน้าในแนวปลายเท้าขวาประมาณครึ่งก้าว พร้อมกับบิดปลายเท้าให้ไปทางกึ่งขวาด้วย ขณะเดียวกันให้ยกส้นเท้าขวาและหมุนตัวด้วยสะโพก โดยใช้ปลายเท้าทั้งสองเป็นหลักหันไปทางขวาจนได้ 90 องศา

จังหวะที่ 2 ก้าวเท้าขวาต่อไปตามจังหวะการเดินแบบเดิมในทิศทางใหม่

### 2.2 ทำซ้ายหัน

คำบอก "ซ้าย – หัน"

การปฏิบัติ ใช้คำบอกในจังหวะที่เท้าซ้ายจดถึงพื้นในลำดับติดต่อกัน ปฏิบัติเป็น 2 จังหวะ เช่นเดียวกับท่าขวาหัน โดยเปลี่ยนคำบอกว่าขวามาเป็นซ้ายแทน

### 2.3 ท่ากลับหลังหัน

คำบอก "กลับหลัง – หัน"





การปฏิบัติ ใช้คำบอกในจังหวะที่เท้าซ้ายจดถึงพื้นในลำดับติดต่อกัน ปฏิบัติเป็น 3 จังหวะ

จังหวะที่ 1 ก้าวเท้าขวาไปข้างหน้า 1 ก้าว

จังหวะที่ 2 ชักเท้าซ้ายไปข้างหน้าเฉียงขวา และตบลงกับพื้นด้วยปลายเท้าในแนวทางขวาของปลายเท้าขวาเล็กน้อยพอเข้าซ้ายตั้ง ทันใดนั้นยกส้นเท้าขวาและหมุนตัวด้วยสะโพก โดยใช้ปลายเท้าทั้งสองเป็นหลัก ไปข้างหลังจนได้ 180 องศา ขณะหมุนตัวนี้มือทั้งสองติดอยู่กับข้างขา

จังหวะที่ 3 ก้าวเท้าซ้ายออกเดิน พร้อมยกมือและแกว่งแขนตามจังหวะของท่าเดินครั้งนั้นต่อไป การหัดในขั้นแรก ๆ ควรให้ลูกเสือนับจังหวะด้วยเสียงดังก่อน จนทำได้คล่องแล้วจึงนับในใจ

ตัวอย่างแถวสวนสนาม หมู่แถวตอน

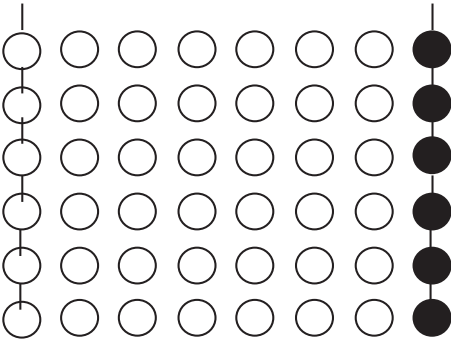
ป้ายชื่อกองลูกเสือ		5 ก้าว
ธงประจำกองลูกเสือ		5 ก้าว
ผู้กำกับลูกเสือ		5 ก้าว
รองผู้กำกับลูกเสือลูกเสือ		3 ก้าว
ลูกเสือกองที่ 1		

**แผนการจัดกิจกรรมลูกเสือสามัญ ลูกเสือโท ชั้นประถมศึกษาปีที่ 5**  
**หน่วยที่ 9 ประเมินผล**  
**แผนการจัดกิจกรรมที่ 32 การประเมินผล** **เวลา 2 ชั่วโมง**

---

**1. จุดประสงค์การเรียนรู้**

- 1.1 เพื่อให้ลูกเสือเข้าใจการประเมินผลเพื่อการตัดสินใจผ่าน ไม่ผ่านกิจกรรม
- 1.2 เพื่อให้ลูกเสือเข้าใจการประเมินพฤติกรรมทักษะชีวิตที่ลูกเสือได้รับการพัฒนา
- 1.3 เพื่อให้ลูกเสือเตรียมความพร้อมรับการประเมินตามวิธีการของผู้กำกับกองลูกเสือ

**2. เนื้อหา**

- 2.1 เกณฑ์การตัดสินกิจกรรมพัฒนาผู้เรียนตามหลักสูตรการศึกษาขั้นพื้นฐาน พ.ศ. 2551
- 2.2 การประเมินพฤติกรรมทักษะชีวิต

**3. สื่อการเรียนรู้**

- 3.1 แผนภูมิ Flow Chart การประเมินเพื่อตัดสินผลการเลื่อนชั้นของลูกเสือและจบการศึกษา
- 3.2 แบบประเมินทักษะชีวิตของลูกเสือรายบุคคล / หรือรายหมู่ลูกเสือ
- 3.3 แบบประเมินตนเองของลูกเสือประจำปีการศึกษา
- 3.4 ใบความรู้

**4. กิจกรรม**

- 4.1 ผู้กำกับลูกเสืออธิบายหลักเกณฑ์ วิธีการประเมินผลการเรียนรู้ตามที่หลักสูตรแกนกลางการศึกษาขั้นพื้นฐาน พ.ศ. 2551 กำหนดเพื่อตัดสินการจบการศึกษา
- 4.2 ผู้กำกับลูกเสืออธิบายถึงพฤติกรรมของลูกเสือที่ได้รับการเสริมสร้างทักษะชีวิตผ่านกิจกรรมลูกเสือ
- 4.3 ลูกเสือประเมินความพร้อมของตนเองเพื่อรับการประเมินและวางแผนพัฒนาตนเองในส่วนที่ไม่มั่นใจ
- 4.4 ผู้กำกับลูกเสือและลูกเสือกำหนดข้อตกลงร่วมกันถึงช่วงเวลาการประเมิน
- 4.5 ผู้กำกับลูกเสือนัดหมายและดำเนินการประเมิน

**5. การประเมินผล**

- 5.1 สังเกตจากผลการประเมินตนเองของลูกเสือ
- 5.2 สังเกตความมั่นใจและการยืนยันความพร้อมของลูกเสือ



## 6. คุณธรรม

- 6.1 ความพอเพียง
- 6.2 ซื่อสัตย์สุจริต
- 6.3 รับผิดชอบ
- 6.4 ความกตัญญู
- 6.5 อุทิศการณืคุณธรรม

### ภาคผนวกประกอบแผนการจัดกิจกรรมที่ 32

#### 1. แนวทางการประเมินผลตามเกณฑ์ของหลักสูตรการศึกษาขั้นพื้นฐาน พ.ศ. 2551

#### Flow Chart กระบวนการประเมินผลลูกเสือ

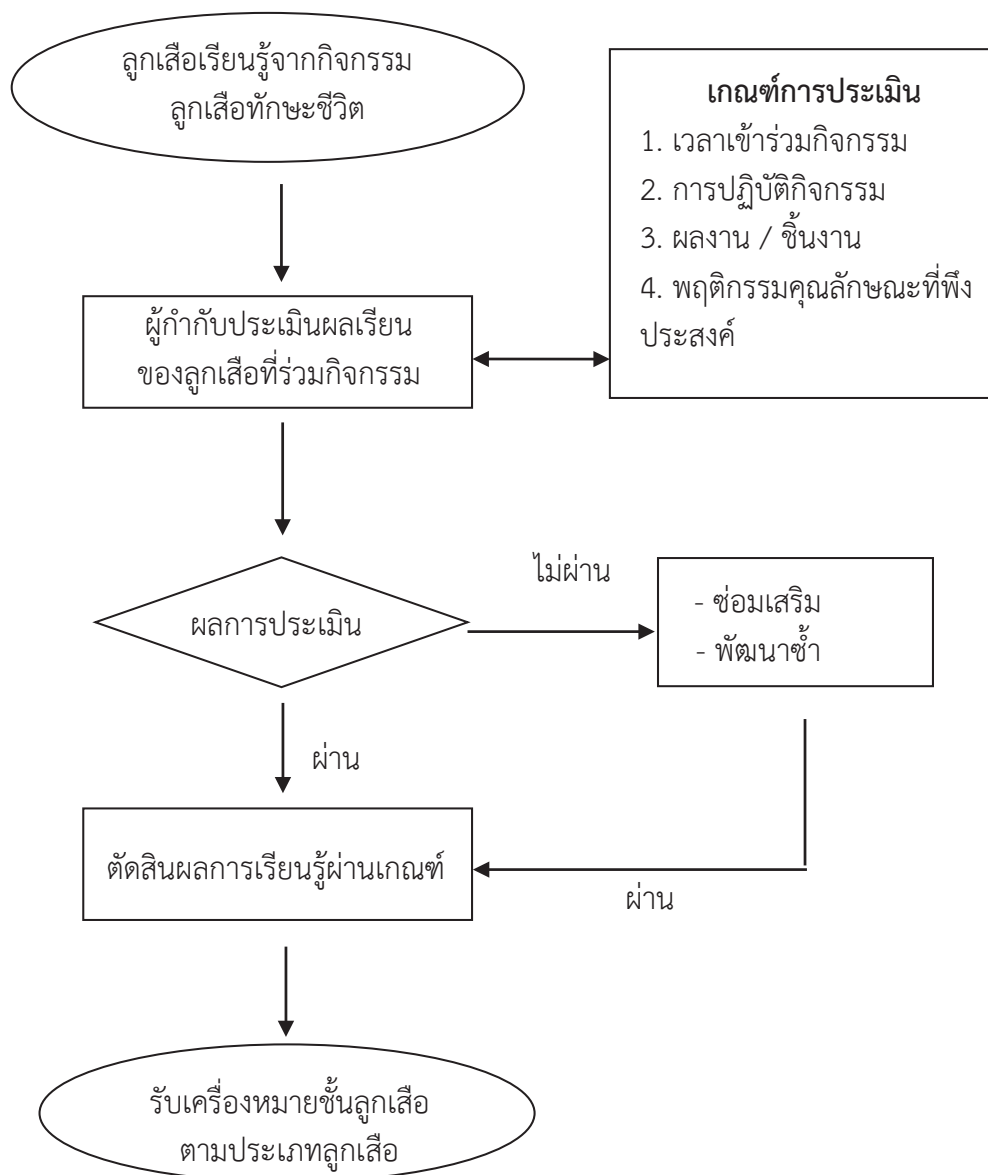



แบบประเมินตนเองของลูกเสือ ประจำปีการศึกษา.....

ชื่อ..... ชั้น..... ลูกเสือประเภท.....

ที่	รายการที่รับการประเมิน	เกณฑ์ที่ สถานศึกษา กำหนด	การประเมินตนเอง		ข้อคิดเห็น การพัฒนา
			ครบ/ ผ่าน	ไม่ครบ/ ไม่ผ่าน	
1	1. เข้าร่วมกิจกรรมลูกเสือ 1.1 ร่วมกิจกรรมการฝึกอบรม 1.2 ร่วมกิจกรรมวันสำคัญ - วันสถาปนาลูกเสือ - วันถวายราชสดุดี - วันพ่อแห่งชาติ - วันแม่แห่งชาติ - วันต้านยาเสพติด - กิจกรรมบำเพ็ญประโยชน์อื่นๆ - กิจกรรมวัฒนธรรม/ ประเพณี 1.3 เดินทางไกล/ อยู่ค่ายพักแรม	30 ชั่วโมง/ปี  1 ครั้ง/ปี 1 ครั้ง/ปี 1 ครั้ง/ปี 1 ครั้ง/ปี 1 ครั้ง/ปี 1 ครั้ง/ปี 1 ครั้ง/ปี			
2	2. มีผลงานทางการลูกเสืออย่างน้อย 1 ชิ้น 2.1 ผลงานการบริการ 2.2 ชิ้นงาน/ งานที่คิดสร้างสรรค์ 2.3 อื่นๆ เช่น รายงานฯ	1 ครั้ง/ปี 1 ครั้ง/ปี 1 ครั้ง/ปี			
3	3. มีความพร้อมเข้ารับการทดสอบเพื่อ รับเครื่องหมายวิชาพิเศษตามประเภท ของลูกเสือ 3.1..... 3.2..... 3.3..... 3.4..... 3.5.....				
<b>ผ่านและพร้อม</b>					

สรุปผลการประเมินตนเอง

- ฉันมั่นใจว่าผ่านแน่นอน
  ฉันพอจะมีความพร้อมรับการประเมิน
- ฉันยังไม่พร้อมรับการประเมิน
  ต้องการความช่วยเหลือจากผู้กำกับลูกเสือ

แบบประเมินพฤติกรรมทักษะชีวิตของลูกเสือสำหรับผู้กำกับลูกเสือสามัญ  
ชื่อลูกเสือ..... ลูกเสือ..... ชั้น..... ปีการศึกษา.....

### พฤติกรรมลูกเสือสามัญที่คาดหวัง

รายการประเมิน	ใช่	ไม่ใช่
1. ลูกเสือมีทักษะในการปฏิบัติกิจกรรมกลางแจ้ง		
2. เสือร่วมกิจกรรมบำเพ็ญประโยชน์		
3. ลูกเสือช่วยตนเองและครอบครัวได้		
4. ลูกเสือไม่มีปัญหาทันตสุขภาพ ไม่ดื่มน้ำอัดลม ขนมกรุบกรอบ ไม่รับประทานขนมหวานเป็นประจำ		
5. ลูกเสือรู้จักใช้เวลาว่างให้เป็นประโยชน์และไม่ติดเกม		
6. ลูกเสือประพฤติตนเหมาะสมกับเพศและวัยมีทักษะการสร้างสัมพันธภาพและการสื่อสารไม่ก้าวร้าวรุนแรง		
7. ลูกเสือแสดงออกถึงความซื่อสัตย์ รู้จักแก้ปัญหา หรือให้ความช่วยเหลือผู้อื่น		
8. ลูกเสือมีน้ำหนักและส่วนสูงตามเกณฑ์มาตรฐาน		

### สรุปแบบการประเมินตนเอง



มีทักษะชีวิต  
พร้อมเผชิญอย่างอยู่  
รอดปลอดภัย



จะมีทักษะชีวิตดี  
แก้ไขปรับปรุง  
พฤติกรรม



ต้องพัฒนาตนเอง  
บางเรื่อง  
จึงจะมีทักษะชีวิตที่ดี



ไม่แน่ใจชีวิต  
(มีปัญหาแล้วนะ)  
(เสียงนะเนี่ย)

### เรื่องที่ผมจะต้องปรับปรุง

- 1).....
- 2).....
- 3).....
- 4).....

# ใบความรู้

## ผลการผ่านเกณฑ์

### การประเมินกิจกรรมลูกเสือ

#### 1. การประเมินผลการเรียนรู้ตามแนวทางหลักสูตรแกนกลางการศึกษาขั้นพื้นฐาน 2551

หลักสูตรแกนกลางการศึกษาขั้นพื้นฐาน กำหนดให้กิจกรรมลูกเสือเป็นกิจกรรมที่มุ่งปลูกฝังระเบียบวินัยและกฎเกณฑ์เพื่อการอยู่ร่วมกัน รู้จักการเสียสละ บำเพ็ญประโยชน์แก่สังคมและดำเนินวิถีชีวิตในระบอบประชาธิปไตย ตลอดจนมีทักษะชีวิตเป็นภูมิคุ้มกันปัญหาสังคมตามช่วงวัยของลูกเสือ

การจัดกิจกรรมลูกเสือยังต้องเป็นไปตามข้อบังคับของสำนักงานลูกเสือแห่งชาติและสอดคล้องกับหลักสูตรแกนกลางการศึกษาขั้นพื้นฐานอีกด้วย

#### 2. การประเมินผลการตัดสินการผ่านกิจกรรมลูกเสือ

กิจกรรมลูกเสือเป็นกิจกรรมนักเรียนที่ลูกเสือทุกคนต้องเข้าร่วมกิจกรรมลูกเสือ 40 ชั่วโมงต่อปี การศึกษาในระดับประถมศึกษาและมัธยมศึกษา

การประเมินการจัดกิจกรรมลูกเสือตามหลักสูตรแกนกลางการศึกษาขั้นพื้นฐานมีประเด็น/สิ่งที่ต้องประเมินดังนี้

2.1 เวลาในการเข้าร่วมกิจกรรม ผู้เรียนต้องมีเวลาเข้าร่วมกิจกรรมตามที่สถานศึกษากำหนด

2.2 การเรียนรู้ผ่านกิจกรรมหรือการปฏิบัติกิจกรรมอย่างต่อเนื่อง มุ่งเน้นการพัฒนาศักยภาพของตนและการทำงานกลุ่ม

2.3 ผลงาน / ชิ้นงาน / พฤติกรรม / คุณลักษณะของผู้เรียน ที่ปรากฏจากการเรียนรู้หรือการเปลี่ยนแปลงตนเอง

**Flow chart ขั้นตอน**  
**แนวทางการประเมินผลการเรียนรู้กิจกรรมลูกเสือ**

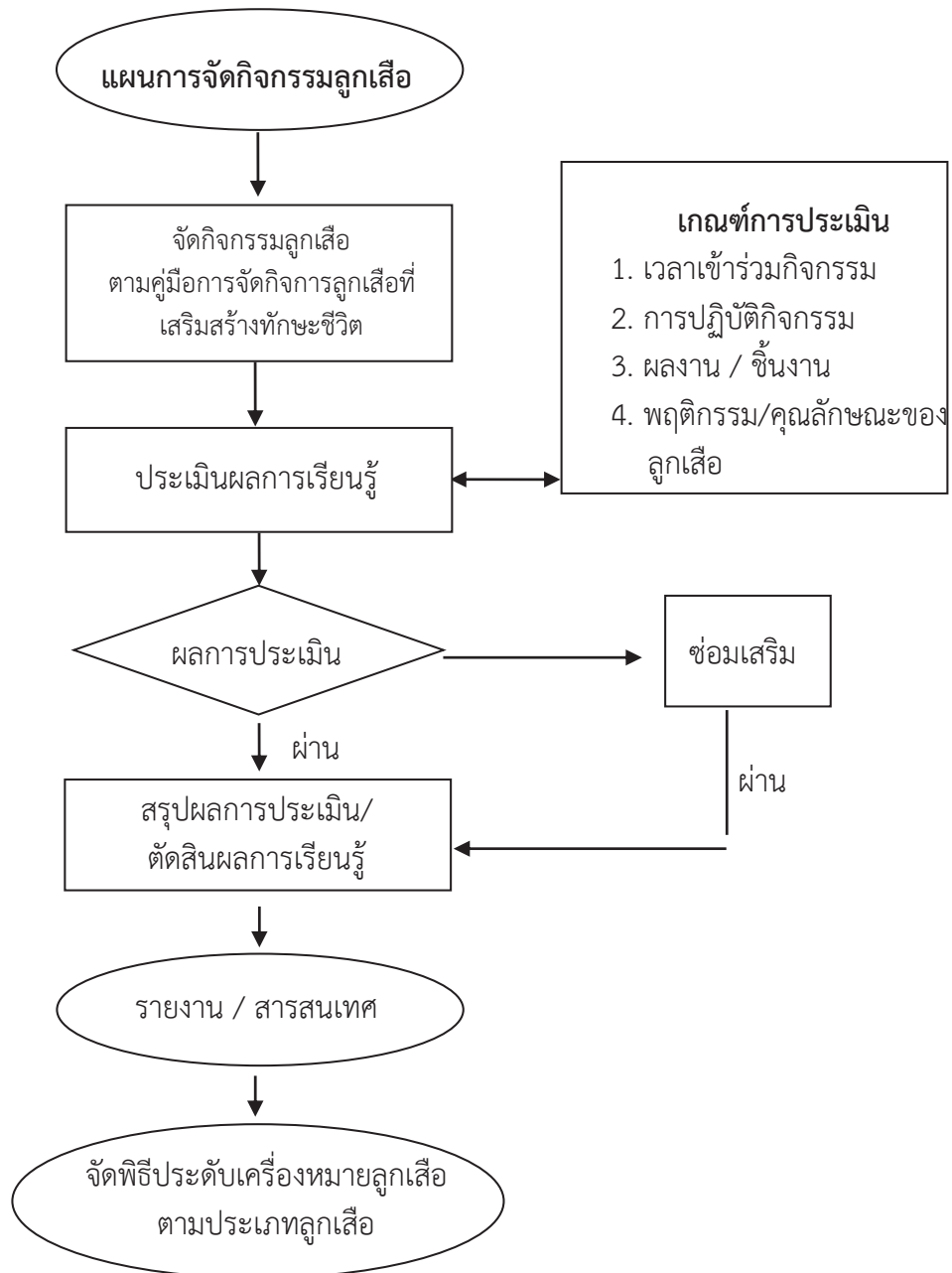

**3. การประเมินกิจกรรมลูกเสือ มี 2 แนวทาง คือ**

- 1) การประเมินกิจกรรมลูกเสือรายกิจกรรมมีแนวปฏิบัติ ดังนี้
  - (1.1) ตรวจสอบเวลาเข้าร่วมกิจกรรมของลูกเสือให้เป็นไปตามเกณฑ์ที่สถานศึกษากำหนด
  - (1.2) ประเมินกิจกรรมการเรียนรู้จากการปฏิบัติกิจกรรมและผลงาน ชิ้นงาน คุณลักษณะของผู้เรียนตามเกณฑ์ที่สถานศึกษากำหนดด้วยวิธีการที่หลากหลาย เน้นการมีส่วนร่วมในการปฏิบัติกิจกรรม
  - (1.3) ลูกเสือที่มีเวลาการเข้าร่วมกิจกรรม มีการปฏิบัติกิจกรรมและผลงาน ชิ้นงาน คุณลักษณะตามเกณฑ์ที่สถานศึกษากำหนดเป็นผู้ผ่านการประเมินรายกิจกรรมและนำผลการประเมินไปบันทึกในระเบียบแสดงผลการเรียนรู้

(1.4) ลูกเสือที่มีผลการประเมินไม่ผ่านในเกณฑ์เวลาการเข้าร่วมกิจกรรม การปฏิบัติกิจกรรมและผลงาน ชิ้นงาน คุณลักษณะตามที่สถานศึกษากำหนด ผู้กำกับลูกเสือต้องดำเนินการซ่อมเสริมและประเมินจนผ่าน ทั้งนี้ควรดำเนินการให้เสร็จสิ้นในปีการศึกษานั้น ๆ ยกเว้นมีเหตุสุดวิสัยให้อยู่ในดุลพินิจของสถานศึกษา

## 2) การประเมินกิจกรรมลูกเสือเพื่อการตัดสินใจ

การประเมินกิจกรรมลูกเสือเพื่อตัดสินใจควรได้รับเครื่องหมายและเลื่อนระดับทางลูกเสือและจบการศึกษาเป็นการประเมินการผ่านกิจกรรมลูกเสือเป็นรายปี/รายภาค เพื่อสรุปผลการผ่านในแต่ละกิจกรรม สรุปผลรวมเพื่อสรุปผลการผ่านในแต่ละกิจกรรม สรุปผลรวมเพื่อเลื่อนชั้นระดับลูกเสือและประมวลผลรวมในปีสุดท้ายเพื่อการจบแต่ละระดับการศึกษา โดยการดำเนินการดังกล่าวมีแนวทางปฏิบัติ ดังนี้

2.1) กำหนดให้มีผู้รับผิดชอบในการรวบรวมข้อมูลเกี่ยวกับการเข้าร่วมกิจกรรมลูกเสือของลูกเสือทุกคนตลอดระดับการศึกษา

2.2) ผู้รับผิดชอบสรุปและตัดสินใจผลการร่วมกิจกรรมลูกเสือของลูกเสือเป็นรายบุคคล รายหมู่ ตามเกณฑ์ที่สถานศึกษากำหนด

## 4. เกณฑ์การตัดสินใจ

1) กำหนดเกณฑ์การประเมินตามหลักสูตรแกนกลางการศึกษาขั้นพื้นฐานกำหนดไว้ 2 ระดับ คือผ่าน และ ไม่ผ่าน

2) เกณฑ์การตัดสินใจผลการประเมินรายกิจกรรม

ผ่าน หมายถึง ลูกเสือมีเวลาเข้าร่วมกิจกรรมครบตามเกณฑ์ ปฏิบัติกิจกรรมและมีผลงาน ชิ้นงาน คุณลักษณะตามเกณฑ์ที่สถานศึกษากำหนด

ไม่ผ่าน หมายถึง ลูกเสือมีเวลาเข้าร่วมกิจกรรมไม่ครบตามเกณฑ์ ไม่ผ่านการปฏิบัติกิจกรรม หรือมีผลงาน ชิ้นงาน คุณลักษณะไม่เป็นไปตามเกณฑ์ที่สถานศึกษากำหนด

3) เกณฑ์การตัดสินใจผลการประเมินกิจกรรมลูกเสือรายปี / รายภาค

ผ่าน หมายถึง ลูกเสือมีผลการประเมินระดับ “ผ่าน” ในกิจกรรมสำคัญตามหลักสูตรลูกเสือแต่ละประเภทกำหนด รวมถึงหลักสูตรลูกเสือทักษะชีวิต

ไม่ผ่าน หมายถึง ลูกเสือมีผลการประเมินระดับ “ไม่ผ่าน” ในกิจกรรมสำคัญที่หลักสูตรลูกเสือแต่ละประเภทกำหนดและลูกเสือทักษะชีวิต

4) เกณฑ์การตัดสินใจผลการประเมินกิจกรรมลูกเสือเพื่อจบหลักสูตรลูกเสือแต่ละประเภทเป็นรายชั้นปี

ผ่าน หมายถึง ลูกเสือมีผลการประเมินระดับ “ผ่าน” ทุกชั้นปีในระดับการศึกษานั้น

ไม่ผ่าน หมายถึง ลูกเสือมีผลการประเมินระดับ “ไม่ผ่าน” บางชั้นปีในระดับการศึกษานั้น

## เอกสารอ้างอิง

กระทรวงศึกษาธิการ. หลักสูตรแกนกลางการศึกษาขั้นพื้นฐาน พุทธศักราช 2551. กรุงเทพมหานคร :  
โรงพิมพ์ชุมนุมสหกรณ์การเกษตรแห่งประเทศไทย จำกัด. 2551.

### 2. การประเมินพฤติกรรมทักษะชีวิตและคุณลักษณะทางลูกเสือ

#### 2.1 ความสามารถที่คาดหวังให้เกิดขึ้นกับลูกเสือโดยรวม คือ

- 1) ความสามารถในการคิดวิเคราะห์
- 2) ความสามารถในการคิดสร้างสรรค์
- 3) ความสามารถในการเห็นใจผู้อื่น
- 4) เห็นคุณค่าตนเอง
- 5) รับผิดชอบต่อสังคม
- 6) ความสามารถในการสื่อสารเพื่อสร้างสัมพันธภาพ
- 7) ความสามารถในการตัดสินใจ
- 8) ความสามารถในการจัดการแก้ไขปัญหา
- 9) ความสามารถในการจัดการกับอารมณ์
- 10) ความสามารถในการจัดการกับความเครียด

#### 2.2 พฤติกรรมที่คาดหวังให้เกิดขึ้นกับลูกเสือแต่ละชั้นปี

##### 1) ลูกเสือสำรอง

- (1) มีทักษะในการสังเกตและจดจำ
- (2) ฟังตนเอง ดูแลตนเองได้
- (3) รู้จักรักษาสິงแวดล้อม
- (4) ไม่เจ็บป่วยด้วยโรคติดต่อตามฤดูกาล
- (5) ปฏิเสธสิ่งเสพติดทุกชนิด
- (6) พูดจาสื่อสารเชิงบวก ไม่ก้าวร้าวรุนแรง
- (7) แก้ปัญหาเฉพาะหน้าได้
- (8) ให้ความช่วยเหลือเพื่อนในภาวะวิกฤติ

##### 2) ลูกเสือสามัญ

- (1) มีทักษะในการปฏิบัติกิจกรรมกลางแจ้ง
- (2) ร่วมกิจกรรมบำเพ็ญประโยชน์ด้วยจิตอาสา
- (3) ฟังตนเองและช่วยเหลือครอบครัว
- (4) ไม่ดื่มน้ำอัดลม
- (5) ไม่รับประทานขนมหวานและขนมกรุบกรอบ
- (6) ใช้เวลาว่างให้เป็นประโยชน์
- (7) รู้จักพูดเชิงบวก ไม่พูดก้าวร้าวรุนแรง

- (8) มีความซื่อสัตย์ ไม่โกหก
- (9) รู้จักแก้ปัญหาด้วยสันติวิธี
- (10) มีน้ำหนักส่วนสูงตามเกณฑ์มาตรฐาน

### 3) ลูกเสือสามัญรุ่นใหญ่

- (1) มีทักษะในการทำกิจกรรมตามความสนใจ
- (2) มีจิตอาสาทำประโยชน์/ ไม่ก่อความเดือดร้อน ให้กับครอบครัว สถานศึกษา ชุมชน สังคม
- (3) ใช้เวลาว่างให้เป็นประโยชน์
- (4) ร่วมกิจกรรมส่งเสริมอนุรักษ์ประเพณี ศิลปวัฒนธรรมไทย
- (5) มีทักษะการคิดวิเคราะห์ การยับยั้งไม่เป็นทาสของสื่อโฆษณา
- (6) มีทักษะการใช้ประโยชน์จาก Internet
- (7) มีผลงาน/ โครงการการประหยัดพลังงาน/ ทรัพยากร
- (8) มีการออมหรือทำบัญชีรายรับ รายจ่ายของตนเองอย่างต่อเนื่อง
- (9) มีทักษะการหลีกเลี่ยง รอดพ้นและไม่เกิดอุบัติเหตุจากการใช้ยานพาหนะ
- (10) ไม่เกี่ยวข้องกับสิ่งเสพติดทุกประเภท

### 4) ลูกเสือวิสามัญ

- (1) มีผลงาน/ โครงการเฉพาะที่เป็นประโยชน์ต่อตัวเอง/ สังคม
- (2) มีจิตอาสาและบริการ
- (3) รู้วิธีป้องกัน/ และหลีกเลี่ยงความเสี่ยงทางเพศ
- (4) ใช้เวลากับสื่อ IT อย่างเหมาะสม ไม่เกิดความเสียหายต่อวิถีชีวิตปกติของตนเอง
- (5) ไม่เกี่ยวข้องกับสิ่งเสพติด
- (6) มีค่านิยมด้านสุขภาพอย่างเหมาะสม ไม่เกิดผลเสียตามมา
- (7) มีค่านิยมด้านการรับประทานอาหารที่เหมาะสม ไม่เกิดผลเสียตามมา
- (8) มีค่านิยมด้านความงามที่เหมาะสมไม่เกิดผลเสียตามมา
- (9) ไม่มีพฤติกรรมก้าวร้าวและก่อเหตุรุนแรง

อ้างอิงจาก คู่มือการเทียบระดับ (Benchmarking) กิจกรรมลูกเสือเสริมสร้างทักษะชีวิต 2558

**แผนการจัดกิจกรรมลูกเสือสามัญ ลูกเสือโต ชั้นประถมศึกษาปีที่ 5**  
**หน่วยที่ 10 พิธีการ**  
**แผนการจัดกิจกรรมที่ 33 พิธีประดับเครื่องหมายลูกเสือโต (ความภาคภูมิใจ) เวลา 1 ชั่วโมง**

---

**1. จุดประสงค์**

เพื่อให้ลูกเสือมีความภาคภูมิใจในความสำเร็จ เกิดความรักและเห็นคุณค่าในตนเอง

**2. เนื้อหา**

พิธีการประดับเครื่องหมายลูกเสือโต

**3. สื่อการเรียนรู้**

เครื่องหมายลูกเสือโต

**4. กิจกรรม**

- 1) ผู้กำกับลูกเสือและลูกเสือ ร่วมกันในที่ประชุม
- 2) ผู้กำกับลูกเสือ เป็นประธานจุดธูปเทียนบูชาพระรัตนตรัยและถวายสักการะแด่พระบูรพราชกาลที่ 6
- 3) ผู้กำกับลูกเสือและลูกเสือร่วมกันถวายราชสดุดี
- 4) ผู้กำกับลูกเสือ กล่าวถึงการได้รับอนุญาตให้มีสิทธิประดับเครื่องหมายลูกเสือโต พร้อมทั้งให้โอวาทแก่ลูกเสือ
- 5) ผู้กำกับลูกเสือมอบเครื่องหมายลูกเสือโตให้กับลูกเสือทุกคน และแสดงความชื่นชมยินดีกับลูกเสือทุกคน
- 6) ผู้กำกับลูกเสือและลูกเสือร่วมกันทบทวนคำปฏิญาณ

**5. การประเมินผล**

สังเกตพฤติกรรมความยินดีของลูกเสือที่เข้าร่วมกิจกรรม

**6. คุณธรรม**

- 6.1 ความพอเพียง
- 6.2 ซื่อสัตย์สุจริต
- 6.3 รับผิดชอบ
- 6.4 ความกตัญญู
- 6.5 อุทิศการณืคุณธรรม





**ภาคผนวก**



## ภาคผนวก ก

### แนวคิดเรื่องทักษะชีวิต

#### ความหมายและองค์ประกอบทักษะชีวิต

**ทักษะชีวิต** เป็นความสามารถของบุคคล ที่จำเป็นต่อการปรับตัวในการเผชิญปัญหาต่าง ๆ และสามารถดำเนินชีวิตท่ามกลางสภาพสังคมที่มีการเปลี่ยนแปลงทั้งในปัจจุบัน และเตรียมพร้อมสำหรับการเผชิญปัญหาในอนาคต

**องค์ประกอบทักษะชีวิต** มี 12 องค์ประกอบ จัดเป็น 6 คู่ โดยแบ่งตามพฤติกรรมการเรียนรู้ 3 ด้าน ดังนี้

#### องค์ประกอบทักษะชีวิต 6 คู่ 3 ด้าน

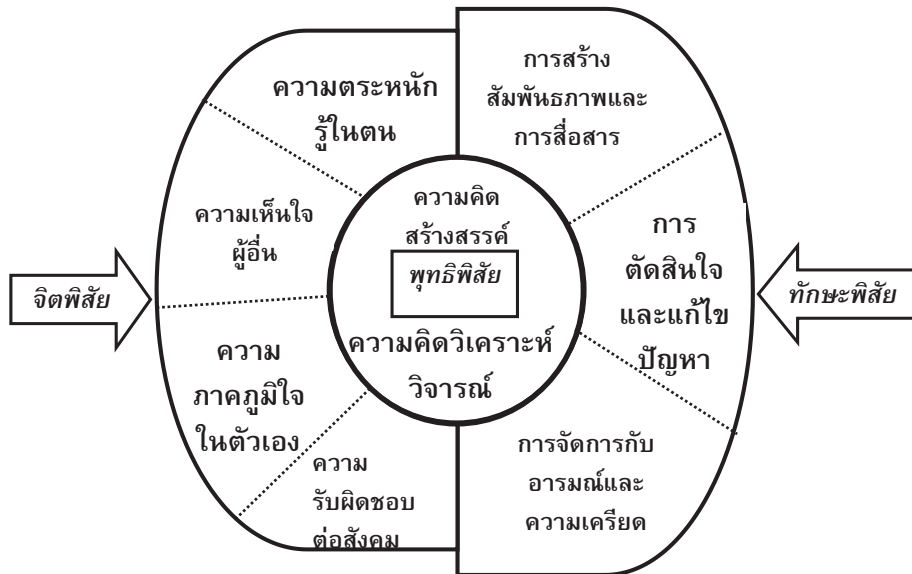

แผนภาพที่ 1 องค์ประกอบของทักษะชีวิต

1. **ด้านทัศนคติ** จัดไว้ตรงกลางของแผนภาพ เพราะเป็นองค์ประกอบร่วมและเป็นพื้นฐานของทุกองค์ประกอบ ได้แก่

- **ความคิดวิเคราะห์วิจารณ์** เป็นความสามารถที่จะวิเคราะห์ สังเคราะห์ ประเมินข้อมูล ข่าวสาร ปัญหา และสถานการณ์ต่าง ๆ รอบตัว
- **ความคิดสร้างสรรค์** เป็นความสามารถในการคิดออกไปอย่างกว้างขวางโดยไม่ยึดติดอยู่ในกรอบ และการสร้างสรรค์สิ่งใหม่

## 2. ด้านจิตพิสัย หรือ เจตคติ มี 2 คู่ คือ

คู่ที่ 1 ความตระหนักรู้ในตนเอง และ ความเข้าใจ/เห็นใจผู้อื่น

คู่ที่ 2 เห็นคุณค่า/ภูมิใจตนเอง และ ความรับผิดชอบต่อสังคม

- **ความตระหนักรู้ในตนเอง** เป็นความสามารถในการค้นหาและเข้าใจในจุดดีจุดด้อยของตนเอง ยอมรับความแตกต่างของตนเองกับบุคคลอื่น ไม่ว่าจะในแง่ความสามารถ เพศ วัย อาชีพ ระดับการศึกษา ฐานะทางเศรษฐกิจ ฐานะทางสังคม ศาสนา สีผิว ท้องถิ่น สุขภาพ ฯลฯ

- **ความเข้าใจ/เห็นใจผู้อื่น** เป็นความสามารถในการเข้าใจความรู้สึกของผู้อื่น เห็นอกเห็นใจและยอมรับตัวตนของบุคคลอื่นที่แตกต่างกับเรา ไม่ว่าจะในแง่ความสามารถ เพศ วัย อาชีพ ระดับการศึกษา ฐานะทางเศรษฐกิจ ฐานะทางสังคม ศาสนา สีผิว ท้องถิ่น สุขภาพ ฯลฯ

- **เห็นคุณค่า/ภูมิใจตนเอง** เป็นการค้นพบ คุณสมบัติเฉพาะตัวของตนเอง รู้สึกว่าตนเองมีคุณค่า เช่น เป็นคนมีน้ำใจ ซื่อสัตย์ ยุติธรรม และภูมิใจในความสามารถด้านต่าง ๆ ของตนเอง เช่น ด้านสังคม ดนตรี กีฬา ศิลปะ การเรียน ฯลฯ

- **ความรับผิดชอบต่อสังคม** เป็นความรู้สึกว่าตนเองเป็นส่วนหนึ่งของสังคมและมีส่วนรับผิดชอบในความเจริญหรือเสื่อมของสังคมนั้น คนที่เห็นคุณค่าตนเองจะมีแรงจูงใจที่จะทำดีกับผู้อื่น และสังคมนั้นรวมมากขึ้น จึงจัดเข้าคู่กับความรับผิดชอบต่อสังคม

## 3. ด้านทักษะพิสัยหรือทักษะ ประกอบด้วย 3 คู่ คือ

คู่ที่ 1 การสื่อสารและการสร้างสัมพันธภาพ

คู่ที่ 2 การตัดสินใจและการแก้ไขปัญหา

คู่ที่ 3 การจัดการกับอารมณ์และความเครียด

- **ทักษะการสื่อสารและการสร้างสัมพันธภาพ** เป็นความสามารถในการใช้คำพูด และภาษาท่าทาง เพื่อสื่อสารความรู้สึกนึกคิดของตนเอง และสามารถรับรู้ความรู้สึกนึกคิด ความต้องการ ของอีกฝ่ายหนึ่ง มีการตอบสนองอย่างเหมาะสมและเกิดสัมพันธภาพที่ดีต่อกัน

- **ทักษะการตัดสินใจและการแก้ไขปัญหา** การตัดสินใจใช้ในกรณีที่มีทางเลือกอยู่แล้ว จึงเริ่มต้นด้วยการวิเคราะห์ข้อดีข้อเสียของแต่ละทางเลือกเพื่อหาทางเลือกที่ดีที่สุดและนำไปปฏิบัติ ส่วนการแก้ไขปัญหาเป็นความสามารถในการรับรู้ปัญหาและสาเหตุของปัญหา หาทางเลือก ได้หลากหลาย วิเคราะห์ข้อดีข้อเสียของแต่ละทางเลือก ตัดสินใจเลือกทางเลือกในการแก้ปัญหาที่เหมาะสมที่สุดและนำไปปฏิบัติ

- **ทักษะการจัดการกับอารมณ์และความเครียด** เป็นความสามารถในการรับรู้ อารมณ์ตนเอง ประเมินและรู้เท่าทันว่าอารมณ์จะมีอิทธิพลต่อพฤติกรรมของตนอย่างไร และเลือกใช้วิธีจัดการกับอารมณ์ที่เกิดขึ้นได้อย่างเหมาะสม ส่วนการจัดการความเครียดเป็นความสามารถในการรับรู้ ระดับความเครียดของตนเอง รู้สาเหตุ หาทางแก้ไข และมีวิธีผ่อนคลายความเครียดของตนเองอย่างเหมาะสม

## ความแตกต่างระหว่างทักษะชีวิตทั่วไปและทักษะชีวิตเฉพาะ

**ทักษะชีวิตทั่วไป** เป็นการสร้างภูมิคุ้มกันทางสังคม สำหรับปัญหาทั่ว ๆ ไปในชีวิตประจำวัน ด้วยทักษะชีวิต 12 องค์ประกอบ ให้กับเด็กทุกคน

**ทักษะชีวิตเฉพาะ** เป็นการประยุกต์ใช้ทักษะชีวิต 12 องค์ประกอบ ที่มีเนื้อหาเกี่ยวกับการป้องกันปัญหาเฉพาะเรื่องสำหรับเด็กกลุ่มเสี่ยง โดยมีครูที่ปรึกษาและระบบดูแลช่วยเหลือนักเรียนรองรับ

## ทักษะชีวิตกับการพัฒนาเยาวชน

เมื่อแบ่งเยาวชนออกเป็น 3 กลุ่ม คือเด็กปกติ เด็กกลุ่มเสี่ยง และเด็กที่มีปัญหา ทักษะชีวิตจะเป็นกลยุทธ์สำคัญในการส่งเสริมภูมิคุ้มกันทางสังคม ให้กับเด็กปกติ และเด็กทุกคน สำหรับเด็กกลุ่มเสี่ยงต้องมีการสอนทักษะชีวิตเฉพาะในแต่ละปัญหา มีครูที่ปรึกษาและระบบดูแลช่วยเหลือนักเรียนรองรับ ส่วนเด็กที่มีปัญหาแล้วใช้การดูแลใกล้ชิดเพื่อหาทางแก้ปัญหาที่เหมาะสมเป็นรายบุคคล และมีระบบส่งต่อยังวิชาชีพเฉพาะที่เกี่ยวข้อง

ทักษะชีวิตกับการพัฒนาเยาวชน				
เป้าหมาย	จุดมุ่งหมาย	มิติของบริการ	กลยุทธ์	ผู้ปฏิบัติ
เด็กปกติ/ เด็กทุกคน	มั่นคง/เป็น สุข	ส่งเสริม	ทักษะชีวิต	ครู
เด็กกลุ่ม เสี่ยง	ปกติ มั่นคง/เป็น สุข	ป้องกัน	ทักษะชีวิต เฉพาะ ในการ ปรึกษา	ครูที่ ปรึกษา
เด็กมี ปัญหา	ปกติ	แก้ไข	ในการ ปรึกษา/ ส่งต่อ (ระบบ ดูแล)	ครูที่ ปรึกษา /ระบบ บริการ เฉพาะ

## ตัวอย่างทักษะชีวิตเฉพาะ

### ทักษะชีวิตสำหรับลูกเสือต้านภัยยาเสพติด

องค์ประกอบ	วัตถุประสงค์
คิดวิเคราะห์	รู้/เข้าใจ ภัยอันตรายและความเสี่ยงต่อปัญหาสารเสพติด
คิดสร้างสรรค์	หาแนวทางในการป้องกันตนเองและผู้อื่น
ตระหนักรู้ในตน	ตระหนักว่าสารเสพติดเป็นภัยใกล้ตัว ต้องรู้เท่าทันและหลีกเลี่ยง
เข้าใจ/เห็นใจผู้อื่น	เข้าใจ/เห็นใจผู้ได้รับผลกระทบจากสารเสพติด
เห็นคุณค่าตนเอง/ รับผิดชอบสังคม	ไม่มีพฤติกรรมเสี่ยง/ป้องกันตนเองและผู้อื่นจากปัญหาสารเสพติด
สื่อสารและสร้างสัมพันธ์ภาพ	เตือน/ปฏิเสธ/ให้คำปรึกษา/มีที่ปรึกษา
ตัดสินใจและแก้ไขปัญหา	ตัดสินใจโดยใช้เหตุผล/มีทางออกที่เหมาะสมต่อปัญหาต่าง ๆ
จัดการอารมณ์และความเครียด	ไม่เกิดปัญหาอารมณ์/จิตใจ อันจะนำไปสู่การใช้สารเสพติด

### ทักษะชีวิตสำหรับลูกเสือประชาธิปไตย

องค์ประกอบ	วัตถุประสงค์
คิดวิเคราะห์	รู้/เข้าใจ หลักการประชาธิปไตยที่ถูกต้อง
คิดสร้างสรรค์	มีแนวทางในการส่งเสริมประชาธิปไตยสำหรับตนเองและผู้อื่น
ตระหนักรู้ในตน	ตระหนักในความสำคัญของการรักษาและใช้สิทธิของตนเองในทางที่ถูกต้อง
เข้าใจ/เห็นใจผู้อื่น	ยอมรับและเคารพในสิทธิของผู้อื่น
เห็นคุณค่าตนเอง/ รับผิดชอบสังคม	ตระหนักว่าประชาธิปไตยเริ่มที่ตนเองตนเองต้องมีส่วนร่วมรับผิดชอบในการสร้างสรรค์ประชาธิปไตยในสังคม
สื่อสารและสร้างสัมพันธ์ภาพ	ชักชวน/รณรงค์/ปชส.สร้างความเข้าใจ/ปฏิเสธ/ให้คำปรึกษา/หาคำปรึกษา/จัดการความขัดแย้ง
ตัดสินใจและแก้ไขปัญหา	ตัดสินใจโดยใช้เหตุผล/มีทางออกที่เหมาะสมต่อปัญหาต่าง ๆ
จัดการอารมณ์และความเครียด	ไม่เกิดปัญหาอารมณ์/จิตใจ อันจะนำไปสู่การใช้อารมณ์และความรุนแรงในการแก้ปัญหา

## ทักษะชีวิตเพื่อป้องกันเอดส์

องค์ประกอบ	วัตถุประสงค์
คิดวิเคราะห์	รู้/เข้าใจ ธรรมชาติการดำเนินโรค หลักการติดต่อ/ไม่ติดต่อ การดูแลรักษา การป้องกัน วิเคราะห์สถานการณ์เสี่ยงได้
คิดสร้างสรรค์	มีแนวทางในการป้องกันเอดส์สำหรับตนเองและผู้อื่น
ตระหนักรู้ในตน	ตระหนักว่าเอดส์และเพศเป็นเรื่องใกล้ตัว รู้เท่าทัน ความเสี่ยง
เข้าใจ/เห็นใจผู้อื่น	เห็นใจผู้ได้รับผลกระทบจากเอดส์/ เคารพในสิทธิ/ ยอมรับการอยู่ร่วมกันในสังคม
เห็นคุณค่าตนเอง/ รับผิดชอบสังคม	ตระหนักถึงคุณค่าที่แท้จริงเป็นคุณค่าภายในตัวคน ไม่ใช่วัตถุและคุณค่าภายนอก/ เพศสัมพันธ์ที่รับผิดชอบและปลอดภัย
สื่อสารและสร้างสัมพันธ์ภาพ	เตือน/ปฏิเสธ/ให้คำปรึกษา/หาคำปรึกษา
ตัดสินใจและแก้ไขปัญหา	ตัดสินใจโดยใช่เหตุผล/มีทางออกที่เหมาะสมต่อ ปัญหาต่าง ๆ
จัดการอารมณ์และความเครียด	เน้นการจัดการอารมณ์และความรู้สึกทางเพศมีวิธีระบายออกได้เหมาะสม

### ความแตกต่างระหว่างทักษะชีวิต และทักษะการดำรงชีวิต

**ทักษะชีวิต (Life Skills)** เป็นความสามารถทางจิตสังคม อันประกอบ ด้วย ความรู้ เจตคติ และทักษะ ที่จำเป็นในการดำเนินชีวิตท่ามกลางสภาพสังคมที่เปลี่ยนแปลงอย่างรวดเร็วในปัจจุบัน และเตรียมพร้อมสำหรับการเผชิญปัญหาในอนาคต มี 6 คู่ 12 องค์ประกอบ

**ทักษะการดำรงชีวิต (Living Skills)** เป็นทักษะที่ใช้ในกิจวัตรประจำวัน ในเรื่องพื้นฐานของชีวิต มักเป็นทักษะทางกายภาพ เช่น อาบน้ำ แต่งตัว ซักเสื้อผ้า ปรุงอาหาร ซักจักรยาน วาดน้ำ ผูกเงื่อนเชือก การจัดกระเป๋าเดินทาง การใช้แผนที่เข็มทิศ ฯลฯ

### ความเชื่อมโยงระหว่างทักษะชีวิต และทักษะการดำรงชีวิต

ทักษะชีวิตและทักษะการดำรงชีวิต มักถูกใช้ผสมผสาน เชื่อมโยงกัน ทั้งในกิจวัตรประจำวัน ปกติ และในสถานการณ์ต่าง ๆ ที่เกิดขึ้น ไม่แยกส่วน โดยทักษะชีวิตจะเป็นตัวช่วยในการเลือกและใช้ทักษะการดำรงชีวิตได้อย่างเหมาะสม ถูกที่ ถูกเวลา และเกิดผลลัพธ์ที่ดี

สถานการณ์ทางจิตสังคม มักใช้ทักษะชีวิตเป็นหลัก ตัวอย่าง เช่น

- การจัดการกับอารมณ์โกรธ ความขัดแย้ง และ ความรุนแรง
- ตระหนักรู้และหลีกเลี่ยงพฤติกรรมเสี่ยงต่าง ๆ รวมถึงการป้องกันอุบัติเหตุ
- การช่วยเหลือผู้อื่น และรับผิดชอบต่อส่วนรวม
- การสื่อสารเชิงบวกและสร้างสัมพันธ์ภาพที่ดี



กิจกรรมที่ทำเป็นประจำ ใช้ทักษะการดำรงชีวิตเป็นหลัก เช่น อาบน้ำ แต่งตัว แปรงฟัน ซักเสื้อผ้า ปรุงอาหาร ซักจักรยาน ว่ายน้ำ ผูกเงื่อนเชือก ใช้แผนที่เข็มทิศ ฯลฯ

## ทักษะชีวิตสร้างได้อย่างไร

สร้างด้วย 2 วิธีการใหญ่ ๆ คือ

1. เรียนรู้เองตามธรรมชาติ ซึ่งขึ้นกับประสบการณ์และการมีแบบอย่างที่ดี จึงไม่มีทิศทางที่แน่นอน และอาจจะเรียนรู้ก็อาจช้าเกินไป
2. สร้างโดยกระบวนการเรียนการสอนที่ยึดผู้เรียนเป็นศูนย์กลาง ให้เด็กเรียนรู้ร่วมกันในกลุ่ม ผ่านกิจกรรมรูปแบบต่าง ๆ ที่เด็กต้องมีส่วนร่วมทั้งทางร่างกายคือลงมือปฏิบัติ และทางความคิดคือการอภิปรายแลกเปลี่ยนความคิดและประสบการณ์ เพื่อสร้างองค์ความรู้ใหม่ร่วมกัน

## การสอนที่ยึดผู้เรียนเป็นศูนย์กลาง

- **สร้างความรู้ (Construction)** กิจกรรมที่ให้ผู้เรียนมีส่วนร่วมทางสติปัญญา ค้นพบความรู้ด้วยตนเอง
- **ปฏิสัมพันธ์ (Interaction)** กิจกรรมต้องส่งเสริมปฏิสัมพันธ์กับผู้อื่นและแหล่งความรู้ที่หลากหลาย
- **เป็นกระบวนการ (Process Learning)**
- **มีส่วนร่วม (Physical Participation)** มีส่วนร่วมด้านร่างกาย ลงมือกระทำกิจกรรมในลักษณะต่าง ๆ
- **มีการประยุกต์ใช้ (Application)**

การมีส่วนร่วมทางสติปัญญาทำให้เกิดทักษะชีวิต 2 องค์ประกอบแกนหลักคือความคิดวิเคราะห์ และความคิดวิจารณ์

ปฏิสัมพันธ์ในกลุ่มเพื่อทำกิจกรรมร่วมกัน ทำให้เด็กได้ฝึกองค์ประกอบทักษะชีวิต ด้านทักษะทั้ง 3 คู่ คือการสร้างสัมพันธภาพและการสื่อสาร การตัดสินใจและการแก้ไขปัญหา การจัดการอารมณ์และความเครียด

การรับฟังความคิดเห็นของคนอื่น ทำให้เกิดความเข้าใจคนอื่นมากขึ้น ขณะเดียวกันก็เกิดการไตร่ตรองทำความเข้าใจและตรวจสอบตนเอง จัดเป็นองค์ประกอบทักษะชีวิตด้านเจตคติคือ การเข้าใจตนเองและเข้าใจ/เห็นใจผู้อื่น

การได้รับการยอมรับจากกลุ่ม การทำงานสำเร็จได้รับคำชม ทำให้เกิดความภูมิใจและเห็นคุณค่าตนเอง นำไปสู่ความรับผิดชอบมากขึ้น ทั้งต่อตนเองและสังคม

กระบวนการและการมีส่วนร่วม ช่วยให้เกิดกิจกรรมสนุกสนานน่าสนใจ และนำไปสู่จุดประสงค์ ที่ตั้งไว้ รวมทั้งการประยุกต์ใช้เป็นการเปิดโอกาสให้ผู้เรียนได้เชื่อมโยงองค์ความรู้ใหม่ที่เกิดขึ้นเข้าสู่ชีวิตจริง ว่าได้เกิดการเรียนรู้อะไรและนำไปใช้ในชีวิตประจำวันอย่างไร

# การสอนทักษะชีวิต

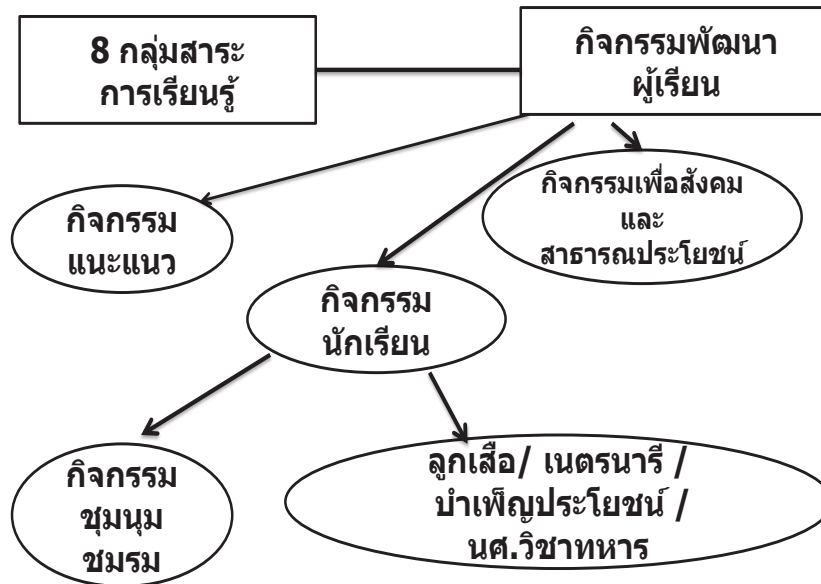

## ความหมายของกระบวนการลูกเสือ (Scout movement)

ตามคำนิยามของลูกเสือโลก หมายถึง กระบวนการเรียนรู้และพัฒนาตนเองอย่างต่อเนื่อง สำหรับเยาวชน เพื่อสร้างเยาวชนที่มีจิตใจเสียสละ รับผิดชอบ และอุทิศตนแก่สังคม ด้วยวิธีการลูกเสือ

ตามแนวทางการจัดกิจกรรมพัฒนาผู้เรียน 2522 (สพฐ.) หมายถึงกระบวนการทางการศึกษา ส่วนหนึ่ง ซึ่งมุ่งพัฒนาสมรรถภาพของบุคคล ทั้งทางสมอง ร่างกาย จิตใจ และศีลธรรม เพื่อให้เป็นบุคคลที่มีความประพฤติดีงาม ไม่กระทำตนเป็นปัญหาสังคม และดำรงชีวิตอย่างมีความหมาย และสุขสบาย

## หลักการลูกเสือ (Scout principle)

หลักการลูกเสือโลกเน้นที่หน้าที่หลัก 3 ประการ คือ

- 1.หน้าที่ต่อพระเจ้า/ศาสนา ได้แก่ การแสวงหาและดำเนินชีวิตอย่างมีคุณค่าและความหมาย
- 2.หน้าที่ต่อผู้อื่น ได้แก่ การเคารพ ให้เกียรติ ช่วยเหลือผู้อื่น รวมถึงการดูแลสังคมและสิ่งแวดล้อม
- 3.หน้าที่ต่อตนเอง ได้แก่ พัฒนาการตนเองทั้งด้านร่างกาย จิตใจ อารมณ์ สังคม และจิตวิญญาณ

หลักการลูกเสือไทย มี 5 ข้อ คือ

1. มีศาสนาเป็นหลักยึดทางใจ
2. จงรักภักดีต่อพระมหากษัตริย์และประเทศชาติ

3. เข้าร่วมพัฒนาสังคม ยอมรับ เคารพในเกียรติและศักดิ์ศรีผู้อื่นและเพื่อนมนุษย์ทุกคน รวมทั้งธรรมชาติและสรรพสิ่งทั้งหลายในโลก

4. รับผิดชอบต่อการพัฒนาตนเองอย่างต่อเนื่อง

5. ยึดมั่นในคำปฏิญาณและกฎของลูกเสือ

### วิธีการลูกเสือ (Scout method)

วิธีการลูกเสือโลก มี 8 องค์ประกอบ โดยแบ่งออกเป็น 3 กลุ่ม คือ

กลุ่มที่ 1 ผู้ใหญ่มีหน้าที่ช่วยเหลือและส่งเสริมเยาวชนให้เกิดการเรียนรู้ในกลุ่ม

กลุ่มที่ 2 มีกิจกรรมที่บรรลุวัตถุประสงค์ในการพัฒนาเยาวชนอย่างต่อเนื่องและเป็นระบบ

กลุ่มที่ 3 เป็นลักษณะกิจกรรมที่ใช้ มี 6 องค์ประกอบ

1. ยึดมั่นในคำปฏิญาณและกฎของลูกเสือ
2. ใช้ระบบสัญลักษณ์เป็นแรงกระตุ้นไปสู่เป้าหมายในการพัฒนาตนเอง
3. ระบบหมู่ (กลุ่มเรียนรู้ร่วมกัน)
4. เรียนรู้ใกล้ชีวิตธรรมชาติ
5. เรียนรู้จากการลงมือปฏิบัติ / เกม
6. เรียนรู้จากการบริการผู้อื่น

วิธีการลูกเสือไทย ตามหลักสูตรแกนกลางการศึกษาขั้นพื้นฐาน 2551 มี 7 องค์ประกอบ คือ

1. ความก้าวหน้าในการเข้าร่วมกิจกรรม
2. การสนับสนุนโดยผู้ใหญ่
3. ยึดมั่นในคำปฏิญาณและกฎ
4. การใช้สัญลักษณ์ร่วมกัน
5. ระบบหมู่
6. การศึกษาธรรมชาติ
7. เรียนรู้จากการกระทำ

### วิธีการลูกเสือสร้างทักษะชีวิตได้อย่างไร

วิธีการลูกเสือ มีองค์ประกอบครบทั้ง 5 ประการ ของกระบวนการเรียนการสอนที่ยึดผู้เรียนเป็นศูนย์กลาง การสร้างทักษะชีวิตทั้ง 12 องค์ประกอบ เกิดขึ้นด้วยกิจกรรมดังตารางต่อไปนี้

## วิธีการลูกเสือสร้างทักษะชีวิตได้อย่างไร

องค์ประกอบ	กิจกรรม
คิดวิเคราะห์ คิดสร้างสรรค์	อภิปรายแลกเปลี่ยนความคิดเห็นที่ต้อง คิดวิเคราะห์/สังเคราะห์ ตลอดเวลา จัดกิจกรรมให้คิดนอกกรอบ งานศิลป์ การแสดง งานฝีมือ ฯลฯ
ตระหนักรู้ในตน เข้าใจ/เห็นใจผู้อื่น	การเรียนรู้ที่พัฒนาขึ้นจากภายในตัวเด็ก เป็นผล จากปฏิสัมพันธ์ แลกเปลี่ยนความคิด ความเชื่อ ในกลุ่ม ได้ทำความเข้าใจตนเองและผู้อื่น ฝึกที่จะ ยอมรับและเคารพในสิทธิและความคิดเห็นของผู้อื่น
เห็นคุณค่าตนเอง/ รับผิดชอบสังคม	การยอมรับจากเพื่อน ทำชิ้นงานสำเร็จ คำชมเชย จากเพื่อนและผู้ใหญ่ การเคารพให้เกียรติซึ่งกันและ กันส่งผลให้มีวินัยและความรับผิดชอบต่อตนเอง และส่วนรวมมากขึ้น
สื่อสารและสร้าง สัมพันธ์ภาพ	ประสบการณ์ ปฏิสัมพันธ์ในกลุ่ม การทำงานร่วมกัน การเรียนรู้และการฝึกฝน
ตัดสินใจและแก้ไขปัญหา	
จัดการอารมณ์ และความเครียด	

### วัตถุประสงค์คณะลูกเสือแห่งชาติ (พระราชบัญญัติลูกเสือ พ.ศ. 2551 มาตรา 8)

เพื่อพัฒนาลูกเสือทั้งทางกาย สติปัญญา จิตใจ และศีลธรรม ให้เป็นพลเมืองดี มีความรับผิดชอบต่อ  
และช่วยสร้างสรรค์สังคมให้เกิดความสามัคคี และมีความเจริญก้าวหน้า ทั้งนี้เพื่อความสงบสุข และความ  
มั่นคงของประเทศชาติ ตามแนวทางดังต่อไปนี้

1. ให้มีนิสัยช่างสังเกต จดจำ เชื่อฟัง และพึ่งตนเอง
2. ให้ซื่อสัตย์สุจริต มีระเบียบวินัยและเห็นอกเห็นใจผู้อื่น
3. ให้รู้จักบำเพ็ญตนเพื่อสาธารณประโยชน์
4. ให้รู้จักทำการฝีมือ และฝึกฝนให้ทำกิจการต่าง ๆ ตามความเหมาะสม
5. ให้รู้จักรักษาและส่งเสริมจารีตประเพณี วัฒนธรรม และความมั่นคงของประเทศชาติ

### หลักสูตรลูกเสือเสริมสร้างทักษะชีวิต

หลักสูตรลูกเสือเสริมสร้างทักษะชีวิตได้ใช้ข้อบังคับคณะลูกเสือแห่งชาติว่าด้วยการปกครอง  
หลักสูตรและวิชาชีพพิเศษลูกเสือสำรอง สามัญ สามัญรุ่นใหญ่ และวิสามัญ เป็นหลัก และเพิ่มเนื้อหาที่  
สอดคล้องกับปัญหาตามวัยและพัฒนาการด้านต่าง ๆ ของลูกเสือ โดยจัดหน่วยกิจกรรมตามที่ระบุใน  
หลักสูตรของลูกเสือแต่ละประเภท ดังนั้น ชื่อหน่วยกิจกรรม และจำนวนหน่วยกิจกรรมของลูกเสือแต่ละ  
ประเภทจึงแตกต่างกัน

แผนการจัดกิจกรรมลูกเสือเสริมสร้างทักษะชีวิตในคู่มือชุดนี้ ได้ออกแบบโดยบูรณาการ  
กิจกรรมที่เสริมสร้างทักษะชีวิตเข้ากับวิธีการลูกเสือ คือการใช้ระบบหมู่หรือกลุ่มย่อย โดยให้เด็กเป็น

ศูนย์กลาง และมีผู้ใหญ่ทำหน้าที่ช่วยเหลือและส่งเสริมให้เกิดกระบวนการเรียนรู้ในกลุ่ม แนะนำ สั่งสอน และฝึกอบรมให้สามารถพึ่งตนเองได้ มีจิตอาสา รับผิดชอบต่อส่วนรวม ยึดมั่นในคำปฏิญาณและกฎของ ลูกเสือ เสริมสร้างคุณค่าในตนเอง รวมทั้งใช้ระบบเครื่องหมายหรือสัญลักษณ์ทางลูกเสือและเครื่องหมาย วิชาพิเศษ เป็นแรงกระตุ้นไปสู่เป้าหมายในการพัฒนาตนเอง

องค์ประกอบในการประชุมกอง เน้นการใช้ชีวิตกลางแจ้ง นอกห้องเรียน ใกล้เคียงธรรมชาติ เรียนรู้จากการลงมือปฏิบัติด้วยตนเอง เกม และการบริการผู้อื่น ซึ่งถือเป็นหัวใจของกิจกรรมลูกเสือทุก ประเภท โดยกิจกรรมที่ใช้ แบ่งออกเป็น 5 ประเภท คือ การแสดงออก การรายงานและการสำรวจ การ วิเคราะห์และการประเมิน เกมและการแข่งขัน การบำเพ็ญประโยชน์ การออกแบบกิจกรรมเพื่อให้ ลูกเสือใช้กระบวนการกลุ่มในการแลกเปลี่ยนประสบการณ์ แลกเปลี่ยนความคิดความเชื่อ สร้างองค์ ความรู้และสรุปความคิดรวบยอด รวมทั้งเปิดโอกาสให้ลูกเสือได้ประยุกต์ใช้สิ่งที่ได้เรียนรู้อีกด้วย

เนื้อหาสาระในแผนการจัดกิจกรรมแบ่งออกได้เป็น 3 กลุ่ม ประกอบด้วย

1. กิจกรรมตามข้อบังคับของคณะลูกเสือแห่งชาติ (ไม่รวมกิจกรรมทดสอบเพื่อรับเครื่องหมาย หรือสัญลักษณ์ทางลูกเสือและเครื่องหมายวิชาพิเศษ)

2. กิจกรรมตามข้อบังคับของคณะลูกเสือแห่งชาติที่ช่วยเสริมสร้างทักษะชีวิตด้านคุณธรรม จริยธรรม ความภาคภูมิใจในตนเอง ความรับผิดชอบต่อส่วนรวม

3. กิจกรรมเสริมสร้างทักษะชีวิต เพื่อสร้างภูมิคุ้มกันทางสังคมต่อเหตุการณ์และสภาพปัญหา ของเด็กแต่ละวัย

สำหรับกิจกรรมลูกเสือตามข้อบังคับ เพื่อการขอรับเครื่องหมายลูกเสือชั้นพิเศษ และ เครื่องหมายลูกเสือหลวง ไม่ได้นำมารวบรวมไว้ในคู่มือการจัดกิจกรรมลูกเสือชุดนี้

คู่มือมีจำนวน 11 เล่ม ตามชั้นปีของลูกเสือ 4 ประเภท แต่ละเล่ม ได้จัดทำตารางหน่วย กิจกรรม และแผนการจัดกิจกรรมครบ 40 ชั่วโมง เพื่อให้เห็นภาพรวมของการจัดกิจกรรมลูกเสือ เสริมสร้างทักษะชีวิตของลูกเสือในแต่ละระดับชั้น และมีหมายเหตุบอกไว้ในตารางช่องขวาสุด ว่าเป็น แผนการจัดกิจกรรมเสริมสร้างทักษะชีวิต

แผนการจัดกิจกรรมประกอบด้วย จุดประสงค์การเรียนรู้ เนื้อหา สื่อการเรียนรู้ กิจกรรม การ ประเมินผล องค์ประกอบทักษะชีวิตสำคัญที่เกิดจากกิจกรรม และภาคผนวกประกอบแผนการจัด กิจกรรม (เพลง เกม ใบงาน ใบความรู้ เรื่องที่เป็นประโยชน์)

## ภาพรวมการพัฒนาหลักสูตรลูกเสือเสริมสร้างทักษะชีวิต

1. เริ่มจากการศึกษาเอกสาร งานวิจัย หลักสูตรลูกเสือไทยและต่างประเทศ รวมทั้งสัมภาษณ์ ผู้เชี่ยวชาญด้านลูกเสือ

2. สัมมนาครู ผู้ปกครอง นักพัฒนาเยาวชน และผู้เชี่ยวชาญด้านกิจกรรมเด็กและเยาวชน เพื่อร่วมกันค้นหาปัญหาจริงของเด็กแต่ละวัย และออกแบบกิจกรรมที่เหมาะสม

3. จัดทำคู่มือการจัดกิจกรรมลูกเสือเสริมสร้างทักษะชีวิต 4 ประเภท ได้แก่ ลูกเสือสำรอง ลูกเสือสามัญ ลูกเสือสามัญรุ่นใหญ่และลูกเสือวิสามัญ รวมทั้งสิ้น 11 เล่ม โดยผ่านการประเมิน ปรับปรุงและพัฒนา จนเป็นที่ยอมรับและนำไปใช้ในสถานศึกษาจำนวนมาก

4. จัดทำหลักสูตรการฝึกอบรมผู้กำกับลูกเสือสำรอง ลูกเสือสามัญ ลูกเสือสามัญรุ่นใหญ่และลูกเสือวิสามัญ ชั้นความรู้เบื้องต้น และชั้นความรู้ชั้นสูง รวม 8 ประเภท โดยได้รับการอนุมัติจากคณะกรรมการบริหารลูกเสือแห่งชาติ ในการประชุม ครั้งที่ 2/2557 เมื่อวันที่ 22 กันยายน 2557 ให้ใช้เป็นหลักสูตรการฝึกอบรมผู้กำกับลูกเสือของสำนักงานลูกเสือแห่งชาติ

5. จัดทำ คู่มือฝึกอบรมวิทยากรลูกเสือเสริมสร้างทักษะชีวิต เพื่อขยายผลในการสร้างวิทยากรและฝึกอบรมผู้กำกับลูกเสือในสถานศึกษาทั่วประเทศ

## ภาคผนวก ข

### กิจกรรมลูกเสือเสริมสร้างทักษะชีวิต

การจัดกิจกรรมลูกเสือเสริมสร้างทักษะชีวิตนั้น ยังคงหลักการ และวิธีการของลูกเสือไว้ ทุกประการ แต่เน้นการสอดแทรกการเรียนรู้ทักษะชีวิตเพิ่มเข้าไปด้วยเพื่อตอบสนองวัตถุประสงค์ที่รอบด้าน และครอบคลุมการดำรงชีวิตในปัจจุบัน

#### คุณค่าของสื่อการเรียนการสอนประเภทกิจกรรม

สื่อการเรียนการสอนประเภทกิจกรรม เป็นกระบวนการเรียนการสอนที่ให้ผู้เรียนได้ มีโอกาสเรียนรู้ประสบการณ์ต่างๆ ด้วยตนเอง ผ่านการทำกิจกรรมร่วมกัน ผู้เรียนได้เรียนรู้จากประสบการณ์ของเพื่อนในกลุ่ม ทำให้สามารถเรียนรู้ได้มากขึ้นโดยใช้เวลาน้อยลง การออกแบบกิจกรรมจะต้องกระตุ้นให้ผู้เรียนเกิดความสนใจ และร่วมมือในการทำกิจกรรมที่กำหนดให้อย่างเต็มที่ จึงจะ เกิดการเรียนรู้ได้อย่างมีประสิทธิภาพ ผลที่เกิดขึ้นต่อผู้เรียนมีดังนี้

1. ส่งเสริมให้ผู้เรียนกล้าแสดงออกและทำงานร่วมกับผู้อื่นได้
2. เกิดความสนุกสนานเพลิดเพลิน ซึ่งเป็นลักษณะเฉพาะของสื่อการเรียนการสอนประเภทกิจกรรม
3. เปิดโอกาสให้ผู้เรียนมีส่วนร่วมในการกำหนดขอบข่าย เนื้อหา และวัตถุประสงค์
4. ผู้เรียนได้ฝึกฝน พฤติกรรมการเรียนรู้ทั้งทางด้านความรู้ เจตคติ และทักษะ รวมทั้งความคิด

สร้างสรรค์ และจินตนาการด้วย

#### ประเภทของกิจกรรมลูกเสือเสริมสร้างทักษะชีวิต

เมื่อจัดประเภทตามทักษะ/ความสามารถ ในการปฏิบัติกิจกรรม แบ่งออกได้เป็น 5 ประเภท คือ

1. กิจกรรมการแสดงออก เป็นกิจกรรมที่เปิดโอกาสให้ลูกเสือได้ใช้ความสามารถในการแสดงออก แสดงความคิดสร้างสรรค์ จินตนาการในรูปแบบต่าง ๆ ซึ่งมักจะเป็นการจำลองประสบการณ์ต่าง ๆ มาเพื่อการเรียนรู้ได้ง่ายและสะดวกขึ้น หรือเป็นสิ่งที่ใช้แทนประสบการณ์จริง เพราะศาสตร์ต่างๆ ในโลก มีมากกว่าที่จะเรียนรู้ได้หมดสิ้นจากประสบการณ์ตรงในชีวิต และบางกรณีก็อยู่ในอดีต หรือซับซ้อนเร้นลับ หรือเป็นอันตราย ไม่สะดวกต่อการเรียนรู้จากประสบการณ์จริง

ตัวอย่างกิจกรรม เช่น

1.1 สถานการณ์จำลอง เป็นการจัดสภาพแวดล้อมให้ใกล้เคียงกับสภาพความเป็นจริงมากที่สุด เพื่อให้ผู้เรียนได้ฝึกฝน แก้ปัญหาและตัดสินใจจากสภาพการณ์ที่กำลังเผชิญอยู่นั้นแล้วนำประสบการณ์แห่งความสำเร็จไปเป็นแนวทางในการแก้ปัญหา

1.2 การสาธิต กระบวนการที่ผู้สอนช่วยให้ผู้เรียนได้เกิดการเรียนรู้ตามวัตถุประสงค์ โดยการแสดง หรือกระทำให้ดูเป็นตัวอย่าง ให้ความสำคัญกับกระบวนการทั้งหมดที่ผู้เรียนจะต้องเฝ้าสังเกตอยู่โดยตลอด

1.3 เล่นิทาน

1.4 ละคร หุ่นจำลอง



1.5 เพลง ดนตรี การเคลื่อนไหวตามจังหวะดนตรี หมายถึง กิจกรรมที่เน้นการใช้ดนตรีเป็นสื่อในการเรียนรู้ทั้งในแง่เนื้อหาและความบันเทิง ผ่อนคลาย และเข้าถึงวัฒนธรรมต่าง ๆ

1.6 ศิลปะ แขนงอื่น ๆ เช่น การวาดรูป การปั้นดินเหนียว งานหัตถกรรม การร้อยดอกไม้

1.7 การโต้วาที

ฯลฯ

2. กิจกรรมการสำรวจและการรายงาน เป็นกิจกรรมที่เน้นให้ลูกเสือได้เรียนรู้จากความเป็นจริง/เหตุการณ์จริง ในชีวิตประจำวัน ผ่านประสบการณ์ตรงด้วยตนเอง ซึ่งเป็นรากฐานสำคัญของการศึกษา เช่น การทำแผนที่ การสำรวจ หมายถึง การเรียนรู้ผ่านสถานการณ์จริงด้วยการลงพื้นที่สำรวจ และจำลองสิ่งที่ได้เรียนรู้สู่แผนที่ ภาพ หรือสัญลักษณ์ เพื่อแสดงความคิดรวบยอดของสิ่งที่ได้เรียนรู้

ตัวอย่างกิจกรรม เช่น

การสัมภาษณ์ การเป็นผู้สื่อข่าว การทำสารคดี การศึกษานอกสถานที่ ชุมชนศึกษา การผลิตสื่อ การทำปฐมนิเทศบุคคลตัวอย่าง การจัดนิทรรศการ การสอดแนม การสำรวจ การทำแผนที่ การเขียนเรียงความการเล่าเรื่อง ฯลฯ

3. กิจกรรมการวิเคราะห์และการประเมิน เป็นการเรียนรู้ที่เกิดจากการแลกเปลี่ยนความคิดเห็นและร่วมกันวิเคราะห์/ประเมิน สิ่งต่าง ๆ ที่เกิดขึ้น

ตัวอย่างกิจกรรม เช่น

การเปรียบเทียบคุณค่า การประเมินความเสี่ยง การทำแผนที่ความคิด ฯลฯ

4. การเล่นเกมและการแข่งขัน

4.1 เกม เป็น กิจกรรมที่มีกฎกติกา และลำดับขั้นตอน ที่เอื้อให้ลูกเสือเกิดการเรียนรู้ผ่านการเล่นเกม ให้ข้อคิดที่สอดคล้องกับผลการเรียนรู้ที่ต้องการ เช่น เกมกระดาน เป็นต้น

4.2 การแข่งขัน เป็นกิจกรรมที่มีกติกาในการแข่งขัน และมีการตัดสินหาผู้ชนะ เช่น การตอบปัญหาในเรื่องต่าง ๆ เพื่อกระตุ้นให้เกิดความสนใจใฝ่รู้มากขึ้น ฯลฯ

5. กิจกรรมบำเพ็ญประโยชน์ เป็นกิจกรรมสร้างสรรค์ที่เน้นการฝึกความเสียสละของลูกเสือ ได้แก่ การจัดกิจกรรมการกุศล การซ่อมของเล่นให้ห้อง การดูแลทำความสะอาดสถานที่ การปลูกและดูแลต้นไม้ การเก็บผักจากแปลงไปประกอบอาหารเลี้ยงน้อง ฯลฯ

## หลักการออกแบบกิจกรรม

1. การเลือกประเภทของกิจกรรม ต้องสอดคล้องกับผลการเรียนรู้ที่ต้องการ เช่น

**ผลการเรียนรู้ด้านพุทธิพิสัย** มักเลือกใช้ กิจกรรมการวิเคราะห์และการประเมิน การรายงาน และการแข่งขันตอบปัญหาในเรื่องเนื้อหาที่ต้องการให้เรียนรู้ เป็นต้น

**ผลการเรียนรู้ด้านจิตพิสัย** มักเลือกกิจกรรมที่สร้างความรู้สึกลึกซึ้งที่สอดคล้องกับผลการเรียนรู้ที่ต้องการ เช่น กิจกรรมการแสดงออก เกม กิจกรรมบำเพ็ญประโยชน์ เป็นต้น

**ผลการเรียนรู้ด้านทักษะพิสัย** ถ้าเป็นทักษะทางสติปัญญานิยมใช้กิจกรรมการวิเคราะห์ และประเมินส่วนทักษะทางกายภาพ เลือกได้เกือบทุกประเภท



2. การตั้งประเด็นอภิปราย เพื่อให้ลูกเสือได้ร่วมอภิปรายแลกเปลี่ยนความคิดเห็น ในเรื่องที่สอดคล้องกับผลการเรียนรู้ที่ต้องการ เช่น

**ผลการเรียนรู้ด้านพุทธิพิสัย** ตั้งประเด็นให้ วิเคราะห์ /สังเคราะห์ /ประเมิน เนื้อหาที่ต้องการให้ผู้เรียนเกิดความเข้าใจอย่างถ่องแท้ เกิดความคิดรวบยอดที่ชัดเจน และสามารถนำไปประยุกต์ใช้ได้จริง

**ผลการเรียนรู้ด้านจิตพิสัย** ตั้งประเด็นให้เกิดการโต้แย้งกันด้วยเหตุผลในเรื่องความคิดความเชื่อ ที่เกี่ยวข้องกับเจตคติที่ต้องการ เพื่อให้สมาชิกแต่ละคนได้มีโอกาสตรวจสอบความคิดความเชื่อของตนเอง ที่แตกต่างจากคนอื่น ทำให้เกิดการปรับเปลี่ยนความคิดความเชื่อจากการโต้แย้งกันด้วยเหตุผลในกระบวนการกลุ่ม

**ผลการเรียนรู้ด้านทักษะพิสัย** ตั้งประเด็นให้เกิดความเข้าใจอย่างถ่องแท้ในขั้นตอนการทำทักษะนั้น ๆ เช่นการวิเคราะห์ความครบถ้วนในการทำตามขั้นตอนของทักษะ การวิเคราะห์จุดอ่อน ที่มักจะทำทักษะนั้น ๆ ไม่สำเร็จ เป็นต้น

3. การสรุปความคิดรวบยอดและประยุกต์ใช้ ทุกกิจกรรมควรมีการสรุปความคิดรวบยอดที่เกิดขึ้นให้ชัดเจน และเปิดโอกาสให้ได้ลองประยุกต์ใช้ ได้แก่

**ผลการเรียนรู้ด้านพุทธิพิสัย** ความคิดรวบยอดคือเนื้อหา องค์ความรู้ที่ต้องการให้เกิดขึ้น ประยุกต์ใช้โดยผลิตซ้ำความคิดรวบยอดในรูปแบบที่ต่างจากเดิม เช่น การทำรายงาน ทำสรุปย่อ ฯลฯ

**ผลการเรียนรู้ด้านจิตพิสัย** ความคิดรวบยอดไม่มีเนื้อหา แต่เป็นความรู้สึกและความคิดความเชื่อที่เกิดขึ้นภายในตัวผู้เรียน ประยุกต์โดยการแสดงออกที่สอดคล้องกับเจตคติที่เกิด เช่น การกระทำที่แสดงออกถึงความซื่อสัตย์ การกระทำที่แสดงออกถึงความเป็นสุภาพบุรุษ สุภาพสตรี เป็นต้น

**ผลการเรียนรู้ด้านทักษะพิสัย** ความคิดรวบยอดที่เกิดคือ ความเข้าใจขั้นตอนและทำทักษะนั้น ๆ ได้ ประยุกต์โดยการฝึกฝนทักษะนั้นจนชำนาญ

## ภาคผนวก ค

### แนวปฏิบัติการสอบวิชาพิเศษ

ให้โรงเรียนดำเนินการแต่งตั้งกรรมการ เพื่อดำเนินการสอบและสอบวิชาพิเศษ โดยออกคำสั่ง  
ในนามโรงเรียน เมื่อทำการสอนแล้วให้จัดสอบภาคทฤษฎี และ ภาคปฏิบัติ จากนั้นให้ทำเรื่องขออนุมัติ  
ผลการสอบ และขอระดับเครื่องหมายวิชาพิเศษ ไปยังเลขาธิการคณะกรรมการบริหารลูกเสือแห่งชาติ  
หรือผู้อำนวยการลูกเสือจังหวัด แล้วแต่กรณี ดังนี้

1. รายชื่อผู้เข้าสอบ
2. ผู้บังคับบัญชาลูกเสือขออนุญาตสอบวิชาพิเศษต่อผู้อำนวยการลูกเสือโรงเรียน
3. โรงเรียนออกคำสั่งแต่งตั้งคณะกรรมการดำเนินการสอบ
4. สอบภาคทฤษฎี
5. สอบภาคปฏิบัติ
6. รายชื่อลูกเสือ ที่สอบได้ - ตก แต่ละรายวิชา
7. หนังสือขออนุมัติผลการสอบและขอระดับเครื่องหมายวิชาพิเศษ ส่งไปยังสำนักงานลูกเสือ  
เขตพื้นที่การศึกษาเพื่ออนุมัติ
8. โรงเรียนออกหนังสือรับรองให้กับลูกเสือตามรายวิชาที่สอบได้

หนังสือขออนุมัติผลการสอบวิชาพิเศษลูกเสือ – เนตรนารี สามัญ

ที่ ...../.....

โรงเรียน.....

วันที่.....เดือน.....พ.ศ.....

เรื่อง ขออนุมัติผลการสอบวิชาพิเศษลูกเสือ – เนตรนารีสามัญ และระดับเครื่องหมายวิชาพิเศษ  
เรียน เลขาธิการคณะกรรมการบริหารลูกเสือแห่งชาติ / ผู้อำนวยการลูกเสือจังหวัด .....

- สิ่งที่ส่งมาด้วย
1. คำสั่งแต่งตั้งคณะกรรมการสอบวิชาพิเศษ
  2. รายชื่อลูกเสือ – เนตรนารี ที่สอบวิชาพิเศษ
  3. ข้อสอบภาคทฤษฎี
  4. ข้อสอบภาคปฏิบัติ
  5. โครงการ (ถ้ามี)

ด้วยโรงเรียน.....ได้ทำการอบรมและสอบวิชาพิเศษ ลูกเสือ – เนตรนารี  
สามัญ ให้แก่ลูกเสือสามัญ จำนวน .....คน เนตรนารีสามัญ จำนวน.....คน  
รวมทั้งสิ้น .....คน ตั้งแต่วันที่.....เดือน.....พ.ศ.....ถึง วันที่.....  
เดือน.....พ.ศ..... โดยทำการสอบวิชาพิเศษ จำนวน.....วิชา ดังนี้

1. วิชา.....
2. วิชา.....
3. วิชา.....

บัดนี้ คณะกรรมการได้ดำเนินการสอบวิชาพิเศษ ลูกเสือ – เนตรนารีสามัญ เป็นที่เรียบร้อยแล้ว  
ดังรายละเอียดที่ส่งมาพร้อมนี้

จึงเรียนมาเพื่อขอได้โปรดพิจารณาอนุมัติด้วย จะเป็นพระคุณยิ่ง

ขอแสดงความนับถือ

( ..... )

ผู้อำนวยการโรงเรียน.....

โรงเรียน.....  
รายชื่อลูกเสือ – เนตรนารีสามัญที่สอบวิชาพิเศษ

ลำดับ	ชื่อ – นามสกุล	วิชา.....	วิชา.....	วิชา.....	วิชา.....	วิชา.....	วิชา.....	วิชา.....	วิชา.....	วิชา.....

.....  
(.....)  
กรรมการ

.....  
(.....)  
ประธานกรรมการ

.....  
(.....)  
กรรมการ

คำสั่งโรงเรียน.....

ที่...../.....

เรื่อง แต่งตั้งคณะกรรมการสอบวิชาพิเศษลูกเสือ – เนตรนารีสามัญ

\*\*\*\*\*

เพื่อให้การสอบวิชาพิเศษลูกเสือ – เนตรนารี สามัญรุ่นใหญ่ จำนวน.....วิชาของ  
โรงเรียน.....ซึ่งดำเนินการสอบ ณ.....  
ระหว่างวันที่.....เดือน.....พ.ศ. ถึง วันที่.....เดือน.....พ.ศ.....  
เป็นไปด้วยความเรียบร้อย และได้ผลสมความมุ่งหมายทุกประการ จึงแต่งตั้งให้ผู้มีนามต่อไปนี้ เป็น  
คณะกรรมการ คือ

- |         |                     |
|---------|---------------------|
| 1. .... | ประธานกรรมการ       |
| 2. .... | รองประธานกรรมการ    |
| 3. .... | กรรมการสอบวิชา..... |
| 4. .... | กรรมการสอบวิชา..... |
| 5. .... | กรรมการสอบวิชา..... |
| 6. .... | กรรมการสอบวิชา..... |
| 7. .... | กรรมการสอบวิชา..... |
| 8. .... | กรรมการและเลขานุการ |

ทั้งนี้ตั้งแต่บัดนี้เป็นต้นไป

สั่ง ณ วันที่ ..... เดือน ..... พ.ศ.....

(ลงชื่อ) .....

(.....)

ผู้อำนวยการลูกเสือโรงเรียน.....

## หนังสือรับรองผลการสอบวิชาพิเศษลูกเสือสามัญ

ที่ ...../.....

โรงเรียน.....

วันที่.....เดือน.....พ.ศ.....

ขอรับรองว่า .....เป็นลูกเสือโรงเรียน.....  
สอบได้วิชาพิเศษลูกเสือสามัญรุ่นใหญ่โดยการอนุมัติผลการสอบของสำนักงานคณะกรรมการบริหาร  
ลูกเสือแห่งชาติ ที่ ...../.....ลงวันที่ .....  
และได้แนบสำเนาหนังสืออนุมัติผลมาด้วยแล้ว โดยสอบได้วิชาพิเศษ ดังนี้

1. ....
2. ....
3. ....
4. ....
5. ....
6. ....
7. ....
8. ....
9. ....

(ลงชื่อ).....

(.....)

.....

## การประชุมกองลูกเสือสามัญ

### (1) พิธีเปิดประชุมกอง

#### 1. การชักธงขึ้น

1.1 ผู้กำกับยืนตรงหน้าเสาธง ห่างจากเสาธงประมาณ 3 ก้าว รองผู้กำกับลูกเสือยืนหลังเสาธง ห่างประมาณ 1 ก้าว

1.2 ผู้กำกับเรียกแถว **"กอง"** พร้อมกับใช้สัญญาณมือเรียกแถวรูปครึ่งวงกลม (มือแบทั้งสองข้างเหยียดตรงลงข้างล่าง คว่ำฝ่ามือเข้าหาลำตัว แกว่งประสานกันด้านหน้าซ้าย ๑ เป็นรูปครึ่งวงกลม)

1.3 ลูกเสือทุกคนรีบวิ่งมาเข้าแถวรูปครึ่งวงกลม (ลูกเสือหมู่แรกยืนด้านซ้ายมือของผู้กำกับ ๑ โดยนายหมู่หมู่แรกยืนเป็นแนวเดียวกับผู้กำกับ ๑ หมู่ที่ 2 และหมู่ต่อ ๆ ไปอยู่ทางด้านซ้ายมือของหมู่แรกตามลำดับ รองนายหมู่ของหมู่สุดท้ายยืนอยู่เป็นเส้นตรงแนวเดียวกับผู้กำกับ ๑ และนายหมู่หมู่แรก โดยถือว่าผู้กำกับ ๑ เป็นจุดศูนย์กลาง ทุกคนอยู่ในท่าจัดแถว โดยการยกข้อศอกซ้ายขึ้นมือทาบสะโพก นิ้วทั้งห้าเรียงชิดติดกันชี้ลงล่าง และสับัดหน้าทางขวา ยกเว้นรองนายหมู่หมู่สุดท้ายไม่ต้องยกข้อศอกซ้าย)

1.4 ผู้กำกับสั่ง **"หนึ่ง"** ลูกเสือทุกคนลดแขนลงพร้อมกับสับัดหน้ามาอยู่ในท่าตรง ระยะเคียงระหว่างบุคคล 1 ช่วงศอก ระยะเคียงระหว่างหมู่ 1 ช่วงแขน

1.5 ผู้กำกับสั่ง **"ตามระเบียบ, พัก"** (ลูกเสือทุกคนแยกเท้าซ้ายออกไปทางข้างประมาณ 30 เซนติเมตร หรือประมาณเกือบครึ่งก้าวปกติอย่างแข็งแรงและองอาจ มือขวาที่ถือไม้พลองให้เลื่อน ขึ้นมาเสมอเอว แล้วดันไม้พลองไปข้างหน้า เียงไปข้างขวาประมาณ 45 องศา มือซ้ายไหล่หลัง โดยมีมือแบตามธรรมชาตินิ้วเรียงชิดติดกัน)

1.6 ผู้กำกับสั่ง **"กอง, ตรง"** และผู้กำกับก้าวถอยหลังมายืนทางซ้ายหรือขวามือและหันหน้าเข้าหาเสาธง ลูกเสือทุกคนดึงไม้พลองเข้าหาลำตัว มือขวาอยู่ระดับเอว แล้วเลื่อนมือลงมาอยู่ในท่าตรง พร้อมกับยกเท้ามาชิดเท้าขวา

1.7 ผู้กำกับสั่ง **"หมู่บริการชักธงขึ้น"** หมู่บริการฝากไม้พลองไว้กับคนข้างเคียงแล้ววิ่งออกไปพร้อมกัน (ลูกเสือออกวิ่งด้วยเท้าซ้ายก่อน วางปลายเท้าลงบนพื้น พร้อมกันนั้นยกมือขึ้นเสมอราวนมกำมือและหันฝ่ามือเข้าหาตัว ยึดอกและศีรษะตั้งตรง ขณะวิ่งแกว่งแขนทิ้งอตามจังหวะก้าวได้พอสมควร

1.8 ลูกเสือผู้ชักธงชาติทั้งสองวิ่งออกไปพร้อมกัน และหยุดยืนตรงหน้าเสาธงประมาณ 3 ก้าว วันทยหัตถ์และลดมือลงพร้อมกัน ลูกเสือคนทางขวามือก้าวไปข้างหน้า 2 ก้าวและชิดเท้า แก้วเชือกธง แล้วก้าวถอยหลัง 2 ก้าวกลับมายืนที่เดิม และชิดเท้ายืนตรง แยกเชือกส่งให้ลูกเสือคนทางซ้ายมือ (ธงชาติอยู่ทางขวามือของคนชักธงชาติเสมอ อย่าให้ส่วนหนึ่งส่วนใดของธงชาติแตะพื้นเป็น

อันขาด) คนทางซ้ายมือเป็นคนชักธงชาติ คนทางขวามือเป็นคนปล่อยเชือก ลูกเสือทั้งสองคนยืนตรง ในขณะที่ชักธงชาติเชือกทั้งสองด้านดึงตลอดเวลา จนกว่าธงชาติจะขึ้นสู่ยอดเสา

1.9 ผู้กำกับสั่ง **"กอง, วันทยา-วุธ"** ผู้กำกับและรองผู้กำกับลูกเสือทุกคน วันทยหัตถ์ ลูกเสือทุกคนวันทยาวุธ (ลูกเสือทำจิ้งหระเดียว โดยยกแขนซ้ายขึ้นมาเสมอไหล่ คอกลงไป ข้างหน้าให้ตั้งฉากกับลำตัว ฝ่ามือแบคว่า รavnนิ้วหัวแม่มือกดทับนิ้วก้อยไว้ คางเหลือนิ้วชี้ นิ้วกลาง และ นิ้วนาง เขี่ยโดยตรงและชิดกัน ให้ข้อแรกของนิ้วชี้แตะไม้พลองในร่องไหล่ขวา

1.10 ลูกเสือหมู่บริการคนหนึ่งนำร้องเพลงชาติ **"ประเทศไทยรวมเลือดเนื้อชาติเชื้อไทย"** ผู้บังคับบัญชาลูกเสือและลูกเสือทุกคนร้องเพลงพร้อมกัน **"เป็นประชารัฐ มิไทยของไทยทุกส่วน....."** จนจบเพลง พอเริ่มร้องเพลงชาติให้ลูกเสือคนทางซ้ายมือดึงเชือกให้ธงชาติขึ้นสู่ยอดเสาอย่างช้า ๆ ให้เชือกดึง ส่วนคนทางขวามือค่อย ๆ ผ่อนเชือกให้ธงชาติขึ้นและเชือกดึงเช่นเดียวกัน ผู้ชักธงชาติ จะต้องกระยะว่าพอเพลงชาติจบ ให้ธงชาติถึงปลายเสาพอดี เมื่อเสร็จเรียบร้อยแล้วลูกเสือคนทาง ขวามือรับเชือกจากลูกเสือทางซ้ายมือมารวมกัน แล้วก้าวออกไปข้างหน้า 2 ก้าว และชิดทำยืนตรงผูก เชือกธง ก้าวถอยหลัง 2 ก้าว และชิดเท้ากลับ มายืนตรงที่เดิม ลูกเสือทั้งสองยืนตรงวันทยหัตถ์และลด มือลงพร้อมกัน (ผู้บังคับบัญชาลูกเสือทุกคนลดมือลง) ลูกเสือทั้งสองกลับหลังหัน วิ่งกลับมาเข้าแถวใน หมู่ของตน และรับนำไม้พลองที่ฝากมาทำท่าวันทยาวุธอย่าง แข็งแรงและองอาจเช่นเดียวกับลูกเสือใน กอง (การก้าวเข้าไปผูกและแก้เชือกธง เริ่มต้นด้วยเท้าซ้าย)

1.11 ผู้กำกับสั่ง **"เรียบ-อาวุธ"** ลูกเสือทุกคนลดแขนซ้ายลงมาอยู่ในท่าตรงโดยเร็ว

## 2. สวดมนต์

2.1 ผู้กำกับสั่ง "ถอดหมวก"

2.2 ผู้กำกับสั่ง "หมู่บริการนำสวดมนต์" ลูกเสือนำไม้พลองมาไว้ระหว่างปลายเท้า ทั้งสอง แล้วฟิงท่อนบนไว้กับแขนซ้ายด้านในซึ่งงอตรงศอกเสร็จแล้วใช้มือขวาจับที่หมวกด้านหน้าแล้ว ถอดหมวก พร้อมกับยกมือซ้ายขึ้นมาประกบกับมือขวาในท่าพนมมือ ให้ด้านในของหมวกหันไป ทางซ้าย หน้าหมวกหันเข้าหาตัว ให้หมวกอยู่ระหว่างฝ่ามือทั้งสองและหนีบหมวกไว้ ผู้บังคับบัญชา ทุกคนถอดหมวกด้วย

2.2 ลูกเสือหมู่บริการคนหนึ่งที่ได้รับมอบหมาย นำสวดมนต์ย่อ ผู้บังคับบัญชาลูกเสือ และลูกเสือทุกคนสวดมนต์ตามพร้อมกัน (สวดนำ) **"อรหํ สรรมา สรรพทุโร ภควา"** (สวดตาม) **"อรหํ สรรมา สรรพทุโร ภควา"** สวดนำและสวดตามจนจบ

## 3. สงบนิ่ง

3.1 ผู้กำกับสั่ง **"สงบนิ่ง"** (ลูกเสือลดมือขวาที่ถือหมวกไปอยู่กึ่งกลางลำตัว แขนเหยียดตรง พร้อมกับวางฝ่ามือซ้ายทับลงบนหลังมือขวา ก้มหน้าเล็กน้อย) สงบนิ่งประมาณ 1 นาที

3.2 ผู้กำกับสั่ง **"สวมหมวก"** ลูกเสือเงยหน้าขึ้น สวมหมวก แล้วใช้มือขวาจับไม้ พลอง มาอยู่ในท่าตรง

3.3 ผู้กำกับสั่ง **"กอง, ตามระเบียบ, พัก"** ผู้กำกับก้าวเดินไปยืนตรงที่หน้าเสาธง เช่นเดิม



#### 4. ตรวจ

การตรวจมี 2 ประเภท คือ รองผู้กำกับตรวจและนายหมู่ตรวจ โดยมีข้อเสนอแนะในการตรวจ ดังนี้

- ก. ถ้าเป็นการตรวจในตอนเปิดประชุมกอง จะตรวจในเรื่องความสะอาด สุขภาพของร่างกาย อุปกรณ์ที่ผู้กำกับสั่งให้เอามาในการเรียนการสอน
- ข. ถ้าเป็นการตรวจในตอนปิดประชุมกอง จะตรวจเครื่องแบบเครื่องแต่งกาย เพราะลูกเสือจะต้องเดินผ่านชุมชน ตลาด หากแต่งตัวไม่เรียบร้อยอาจจะถูกตำหนิแก่คนพบเห็นได้

##### 4.1 รองผู้กำกับ

4.1.1 ผู้กำกับสั่ง "รองผู้กำกับตรวจ เชือก" รองผู้กำกับทุกคนวิ่งออกไปหาผู้กำกับ วันทยหัตถ์และลดมือลง ผู้กำกับรับการเคารพด้วยวันทยหัตถ์และลดมือลงเมื่อรองผู้กำกับลดมือลง (รองผู้กำกับวิ่งไปทำความสะอาดเคารพผู้กำกับก่อนตรวจนั้น จะต้องพิจารณาจังหวะให้ดี อย่าทำความสะอาดพร้อมกัน) รองผู้กำกับวิ่งไปตรวจหมู่ลูกเสือทันที

4.1.2 รองผู้กำกับหยุดยืนตรงข้ามนายหมู่ ห่างจากนายหมู่ประมาณ 3 ก้าว นายหมู่สั่ง "หมู่.....ตรง, วันทยา-วุธ" ลูกเสือทุกคนวันทยาวุธ นายหมู่เรียบบาวุธ ก้าวออกไป 1 ก้าว วันทยาวุธ พร้อมกับกล่าวรายงาน "หมู่.....พร้อมที่จะรับการตรวจแล้วครับ" (รองผู้กำกับรับการเคารพด้วยวันทยหัตถ์เมื่อนายหมู่รายงาน และลดมือลงเมื่อรายงานจบ) นายหมู่เรียบบาวุธ ก้าวถอยหลัง 1 ก้าวและชิดเท้ามายืนตรงที่เดิม นายหมู่วันทยาวุธและสั่งลูกเสือในหมู่ต่อไป "เรียบบ-อาวุธ"

4.1.3 รองผู้กำกับก้าวออกไปข้างหน้า 1 ก้าว และชิดเท้า ตรวจนายหมู่เป็นคนแรก

4.1.4 รองผู้กำกับสั่งนายหมู่ "เดินตามข้าพเจ้า" ตรวจลูกเสือคนแรกและคนต่อ ๆ ไป การเดินตรวจ รองผู้กำกับก้าวเท้าขวาไปทางข้างขวา 1 ก้าว แล้วชักเท้าซ้ายไปชิดอย่างแข็งแรง ก่อนนายหมู่ก้าวไปทางข้างขวา ให้ยกไม้พลองขึ้นประมาณ 1 คืบ ก้าวเท้าขวาไปทางข้างขวา 1 ก้าว แล้วชักเท้าซ้ายไปชิดอย่างแข็งแรง แล้วตั้งไม้พลองลงกับพื้น ยืนในแนวเดียวกับรองผู้กำกับ ก้าว 1 ก้าวตรวจลูกเสือ 1 คน เมื่อตรวจลูกเสือถึงคนสุดท้ายแล้ว ให้นายหมู่ลูกเสือและรองผู้กำกับลูกเสือเดินย้อนกลับที่เดิมเหมือนตอนแรก นายหมู่ยืนตรงสั่ง "วันทยา-วุธ" และกล่าวว่า "ขอบคุณครับ" (ยืนอยู่กับที่ไม่ต้องก้าวออกไป) รองผู้กำกับรับการเคารพด้วยวันทยหัตถ์และลดมือลง นายหมู่สั่งต่อไป "เรียบบ-อาวุธ, ตามระเบียบ, พัก"

##### 4.2 นายหมู่ตรวจ

ในการประชุมกองลูกเสือ บางครั้งรองผู้กำกับไม่มาจำเป็นต้องให้นายหมู่ตรวจแทน แนวปฏิบัติ คือ ผู้กำกับสั่ง "นายหมู่ตรวจ" นายหมู่ทุกคนก้าวออกไปข้างหน้าหมู่ของตนเอง 3 ก้าว รองนายหมู่วิ่งอ้อมหลังหมู่มายืนแทนที่นายหมู่ และทำหน้าที่นายหมู่ และทำการตรวจแบบรองผู้กำกับ ในข้อ 4.1.4 โดยทำเหมือนกับรองผู้กำกับทุกประการ

### 4.3 การรายงานการตรวจ

#### 4.3.1 รองผู้กำกับรายงาน

เมื่อนายหมู่ลูกเสือขอขอบคุณรองผู้กำกับ ภายหลังจากตรวจเรียบร้อยแล้ว รองผู้กำกับกลับหลังหันทำวันทยหัตถ์ พร้อมกับกล่าวรายงานต่อผู้กำกับว่า **"ข้าพเจ้าได้รับมอบหมายจากผู้กำกับให้ไปตรวจ เชือก หมู่ ปรากฏว่า และได้ตัดเดือนแล้ว, ครับ" เสร็จแล้ววิ่งกลับมาด้านหลังเสาธง รองผู้กำกับคนต่อไปก็รายงานต่อ ๆ ไป (รองผู้กำกับเมื่อตรวจเสร็จแล้วให้รายงานผลการตรวจได้เลย ไม่ต้องรอให้เสร็จทุกหมู่ก่อนจึงค่อยรายงาน)**

#### 4.3.2 นายหมู่ลูกเสือรายงาน

เมื่อนายหมู่ลูกเสือคนใดตรวจเสร็จแล้ว ให้ยืนตรงหน้าหมู่ของตนเอง โดยหันหน้าไปหาผู้กำกับ และรอให้นายหมู่ลูกเสือทุกหมู่ตรวจเสร็จเรียบร้อยเสียก่อน เมื่อนายหมู่ลูกเสือตรวจเสร็จเรียบร้อยทุกหมู่แล้ว นายหมู่ลูกเสือทุกคนวิ่งออกไปเข้าแถวหน้ากระดานแถวเดี่ยวตรงข้ามผู้กำกับพร้อมกัน ห่างจากผู้กำกับประมาณ 3 ก้าว นายหมู่ลูกเสือหมู่บริการยื่นหัวแถว นายหมู่ลูกเสือหมู่อื่น ๆ เรียงไปตามลำดับ โดยอยู่ในท่าตามระเบียบพัก ผู้กำกับยืนกึ่งกลางของแถว

ผู้กำกับสั่ง **"นายหมู่รายงาน"** นายหมู่ลูกเสือหมู่บริการรายงานผลการตรวจเป็นคนแรก นายหมู่ลูกเสือยืนตรง, วันทยาอวุธและเรียบอวุธ ก้าวออกไปข้างหน้า 1 ก้าว หันหน้าไปหาผู้กำกับ วันทยาอวุธ พร้อมกับกล่าวรายงาน **"ข้าพเจ้าได้รับมอบหมายจากผู้กำกับให้ไปตรวจ เชือก หมู่ ปรากฏว่า และได้แนะนำให้ปรับปรุงแก้ไขแล้ว, ครับ" เมื่อจบการรายงาน นายหมู่เรียบอวุธ ถอยกลับเข้าที่ แล้วทำวันทยาอวุธ แล้วเรียบอวุธ, ตามระเบียบพัก นายหมู่คนอื่น ๆ ให้ปฏิบัติเช่นเดียวกัน จนกระทั่งการรายงานผลการตรวจเสร็จเรียบร้อย ผู้กำกับสั่ง **"กลับที่เดิม-วิ่ง"** นายหมู่ทุกคนทำวันทยาอวุธและเรียบอวุธพร้อมกัน กลับหลังหันมายืนในหมู่ของตนเองในตำแหน่งเดิม รองนายหมู่วิ่งอ้อมหลังหมู่กลับมายืนทำหน้าที่รองนายหมู่ตามเดิม**

### 5. แยก

ผู้กำกับสั่ง **"กอง-ตรง, กอง-แยก"** ลูกเสือทุกคนขวาหันแล้วแยกไปปฏิบัติกิจกรรมอื่นต่อไป

#### (2) เกม-เพลง

เกมหรือการเล่นของลูกเสือเป็นอุปกรณ์ที่สำคัญที่สุดอย่างหนึ่งในการฝึกอบรมลูกเสือทุกประเภท ทั้งในทางจิตใจและการบริหารร่างกาย เกมช่วยพัฒนาเด็กในเรื่องนิสัยใจคอ อารมณ์ดี น้ำใจ นกกีฬา การรักหมู่คณะ ความอดทน ระเบียบวินัย และความไม่เห็นแก่ตัว ทุกครั้งที่มีการประชุมกองจะต้องมีการจัดการให้เด็กเล่นเกมเพื่อบริหารร่างกายเป็นการฝึกอบรมเด็กในทางจิตใจไปในตัว เกมที่ใช้จะต้องเลือกเกมที่เหมาะสมต่อวัยของเด็กด้วย หรือการร้องเพลงเพื่อเป็นการปลุกใจ คลายอารมณ์ ก่อให้เกิดความรื่นรมย์บันเทิงใจ และการร้องเพลงเป็นเพลงหมู่หรือร้องพร้อม ๆ กัน เพื่อเป็นการส่งเสริมความสามัคคี

### (3) การสอนตามเนื้อหา

ผู้กำกับลูกเสือจะกำหนดเนื้อหาตามหลักสูตร ซึ่งเขียนเป็นแผนการสอนหรือโครงการสอนในแต่ละคาบจะกำหนดเนื้อหาสำหรับเขียนไว้ในการประชุมกอง การสอนอาจจะสอนเป็นฐาน แล้วมีการเปลี่ยนฐาน โดยกำหนดเวลาให้ อาจจะมี 1 ฐานหรือมากกว่าก็ได้ ขึ้นอยู่กับลูกเสือและความเหมาะสมต่าง ๆ ส่วนเทคนิคการสอนอาจจะเป็นแบบบรรยาย อภิปราย สาธิต หรือปฏิบัติจริง แล้วแต่เนื้อหาที่กำหนด หรืออาจจะให้นายหมู่สอนภายในหมู่ตนเองก็ได้

#### การรายงานเพื่อเข้าฝึกตามฐาน

การฝึกลูกเสือตามฐานต่าง ๆ นั้น ให้จัดฐานแต่ละฐานเป็นวงกลมหรือรูปเหลี่ยมมีศูนย์กลาง ระยะทางระหว่างฐานควรเท่ากัน เส้นทางเดินทางให้สะดวก บางฐานอาจมีเส้นทางเข้าสู่ฐานไม่ต้องตรงอ้อมสิ่งปลูกสร้าง พุ่มไม้ หรือบ่อน้ำ ก็จงคำนึงถึงเวลาเดินทางให้เท่ากับฐานอื่น ๆ มิฉะนั้นแล้วลูกเสือจะเสียเวลา เดินทางมาก ไม่ได้ได้รับความรู้ในฐานนั้นเต็มที่

การเคลื่อนที่เข้าฐานนิยมเคลื่อนโดยเวียนขวา คือ ไปตามเข็มนาฬิกา ฉะนั้น ผู้ประจำฐาน (วิทยากร) จะต้องหันหน้าเข้าสู่จุดศูนย์กลางของวงใหญ่ เมื่อลูกเสือฝึกครบเวลามีสัญญาณปล่อยตัวแล้วจะเข้าแถวหน้ากระดาน ทำขวาหัน แล้วเคลื่อนที่ตามนายหมู่ได้เลย

การเข้าฐานครั้งละหลายหมู่ แต่ละหมู่นั้นนายหมู่ต้องรายงานเองทุกหมู่ แต่รายงานทีละหมู่มิบังคับที่จะให้หมู่ใดหมู่หนึ่งรายงานรวมหมดทีเดียว เพราะนายหมู่จะสั่งการได้เฉพาะลูกหมู่ตนเองเท่านั้น หากมีการเข้าฐานมากหมู่จนเกินไปจะเสียเวลามาก ก็เปลี่ยนการเข้าฐานแบบวิทยากรเคลื่อนที่ไปหาลูกเสือ ซึ่งแบบนี้จะสามารถมีผู้แทนสั่งเคารพคนเดียวได้เสมือนครูเข้าห้องสอน

#### 1. การรายงานกรณีทุกคนมีอาวุธ

เมื่อนายหมู่นำลูกหมู่ไปถึง ผู้ประจำฐานให้เข้าแถวหน้ากระดาน โดยนายหมู่ยืนตรงหน้าผู้ประจำฐาน นายหมู่สั่ง **"หมู่.....ตรง, วันทยา-วุธ"** เฉพาะนายหมู่เรียบอาวุธ ก้าวเข้าไปหาผู้ประจำฐาน 1 ก้าว ทำวันทยาวุธ แล้วรายงาน **"หมู่.....พร้อมที่จะรับการฝึกแล้วครับ"** รายงานเสร็จทำเรียบอาวุธ แล้วถอยหลัง 1 ก้าวเข้ามาในแถว ทำวันทยาวุธไว้ให้เหมือนลูกหมู่ แล้วสั่ง **"เรียบ-อาวุธ"** และสั่ง **"ตามระเบียบ-พัก"** (ช่วงนี้วิทยากรประจำฐานควรสั่ง **"พักแถว"** ก่อนก็ได้)

จากนั้นผู้ประจำฐานจะเริ่มสอนหรือฝึก ทางที่ดีผู้ประจำฐานควรสั่ง **"ตรง"** และสั่ง **"พักแถว"** ก่อนจึงเริ่มสอนก็จะเป็นการเหมาะสมมาก เพราะการสอนนั้นลูกเสื่อย่อมอยู่ในท่าพักตามระเบียบไม่ได้

สำหรับผู้ประจำฐานเมื่อนายหมู่สั่ง **"วันทยา-วุธ"** ก็รับการเคารพด้วยวันทยหัตถ์ และก็ค้างอยู่อย่างนั้นจนกว่านายหมู่จะก้าวออกมาและรายงานจบ เมื่อนายหมู่รายงานจบเรียบอาวุธ ผู้กำกับจะลดมือลงพร้อมกันตอนนี้ (มิใช่คอยลดมือลงพร้อมลูกเสือในแถว)

## 2. การรายงานกรณีมีอาวุธเฉพาะนายหมู่

การเข้าเรียนตามฐานบางกรณีนั้น เพื่อความสะดวกผู้กำกับหรือผู้สอนวิชาอาจสั่งให้ ลูกเสือรวมอาวุธไว้ให้นำติดตัวไปเฉพาะนายหมู่ก็ได้ หรือการเข้าค่ายพักแรมกรณีที่นำอาวุธไปเฉพาะนายหมู่ เพราะไม่สามารถนำพลอง ไม้พลอง จำนวนหลายร้อยอันไปได้

กรณีนี้นายหมู่สั่ง **"หมู่.....ตรง"** สำหรับตัวนายหมู่นั้นเมื่อตรงแล้วให้ทำวันทยาวิรู-เรียบอาวุธ ก้าวเข้าไปหาผู้ประจำฐาน 1 ก้าว แล้วทำวันทยาวิรูอีกครั้ง รายงาน เมื่อรายงานจบเรียบอาวุธ แล้วถอยหลังเข้าที่ในแถวอยู่ในท่าตรงเหมือนลูกหมู่ แล้วสั่ง **"ตามระเบียบ-พัก"** ทั้งนี้ ไม่ต้องทำวันทยาวิรูอีกครั้ง เพราะขณะนั้นอยู่ใน ท่าตรงเหมือนลูกหมู่แล้ว

สำหรับผู้ประจำฐาน ให้รับการเคารพด้วยวันทยหัตถ์ พร้อมกับลูกเสือในแถวเคารพด้วยท่าตรง และวันทยหัตถ์ค้างอยู่จนกว่านายหมู่จะรายงานจบ จึงเอามือลงพร้อมกับนายหมู่ เรียบอาวุธตอนรายงานจบ

## 3. การรายงานกรณีไม่มีอาวุธทั้งหมด

นายหมู่จะสั่ง **"หมู่.....ตรง"** เฉพาะนายหมู่นายหมู่เมื่อตรงแล้วก็ทำวันทยหัตถ์ลดมือลง ก้าวเข้าไปรายงาน ขณะรายงานก็ทำวันทยหัตถ์ รายงานว่า **"หมู่.....พร้อมที่จะรับการฝึกแล้วครับ"** รายงานแล้วลดมือลงถอยหลังเข้าไปในแถว อยู่ในท่าตรงเหมือนลูกหมู่ แล้วสั่ง **"ตามระเบียบ-พัก"** (ถอยเข้าไปในแถวแล้วไม่ต้องทำวันทยหัตถ์อีก)

สำหรับผู้ประจำฐานให้การเคารพด้วยวันทยหัตถ์ ตอนที่ลูกเสือเคารพด้วยท่าตรง ทำวันทยหัตถ์ค้างไว้จนกว่านายหมู่จะรายงานจบและลดมือลง จึงลดมือลงพร้อมกับนายหมู่

## 4. การเข้าฐานกรณีผู้ประจำฐานเคลื่อนที่เอง

การสอนแบบนี้เหมาะสำหรับมีลูกเสือจำนวนมาก เมื่อแบ่งฐานแล้วจะได้ฐานละหลายหมู่ หากจะให้ลูกเสือเคลื่อนที่ที่จะเสียเวลามาก จึงควรจัดให้ลูกเสืออยู่เป็นกลุ่ม กลุ่มละหลาย ๆ หมู่

กรณีนี้ไม่ต้องมีการรายงาน ให้ท่าเหมือนนครุเดินเข้าห้องสอน เมื่อผู้ประจำฐานเข้าไป ลูกเสือก็ทำความเคารพ โดยผู้กำกับจะแต่งตั้งหัวหน้านายหมู่ชั่วคราวไว้เป็นผู้สั่งเคารพ โดยสั่งว่า **"ลูกเสือ-ตรง, วันทยา-วิรู, เรียบ-อาวุธ, ตามระเบียบ-พัก"**

แต่ถ้าในสนามมีอาวุธเฉพาะนายหมู่ (หลายหมู่) ก็สั่งว่า **"ลูกเสือ-ตรง"** เฉย ๆ แต่นายหมู่ทุกคนที่มีอาวุธอยู่แล้ว เมื่อตรงแล้วก็ทำวันทยาวิรู เรียบอาวุธเองโดยไม่มีใครสั่ง

สำหรับผู้ประจำฐาน เมื่อเข้าไปเขาสั่งเคารพก็รับการเคารพตามธรรมดา (วันทยหัตถ์ ลดมือลงเลย เพราะไม่มีการรายงาน) จะเหมือนกับครูเข้าสอนในห้องเรียน

## 5. การลาฐานเมื่อหมดเวลา

นายหมู่เป็นผู้สั่ง โดยออกคำสั่งว่า **"หมู่.....ตรง, วันทยา-วิรู"** (นายหมู่คนเดียว กล่าวว่ **"ขอบคุณ-ครับ"**) **เรียบ-อาวุธ, ขวา-หัน, ตามข้าพเจ้า"**

แต่หากมีอาวุธเฉพาะนายหมู่ ก็เพียงสั่ง **"หมู่.....ตรง"** (ตนเองทำวันทยาวิรู แล้วกล่าวว่ **"ขอบคุณครับ, เรียบอาวุธ"**) **ขวาหัน, ตามข้าพเจ้า"**

#### (4) ผู้กำกับเล่าเรื่องสั้นที่เป็นประโยชน์

ผู้กำกับควรหาเรื่องสั้นหรือนิทานมาเล่าให้ลูกเสือฟัง เพื่อแทรกคติธรรมต่าง ๆ โดยที่ ลูกเสือได้รับไปปฏิบัติโดยไม่รู้ตัว ทั้งนี้ เพื่อให้เกิดความนับถือ ความสนิทสนม ความเป็นกันเอง เพื่อให้ลูกเสือเกิดความกล้า ความสามัคคี เกิดความรักชาติ เสียสละ กตัญญู

#### (5) พิธีปิดประชุมกอง

##### 1. น้ดหมาย

1.1 ผู้กำกับยืนตรงหน้าเสาธง ห่างจากเสาธงประมาณ 3 ก้าว รองผู้กำกับลูกเสือทุกคนยืนหลังเสาธง ห่างประมาณ 1 ก้าว

1.2 ผู้กำกับเรียกแถว สั่ง "กอง" พร้อมกับใช้สัญญาณมือเรียกแถวรูปครึ่งวงกลม (มือแบ้ทั้งสองข้าง เขยียดตรงลงข้างล่าง คว่ำฝ่ามือเข้าหาลำตัว แกว่งแขนประสานกันด้านหน้าซ้าย ๆ เป็นรูป ครึ่งวงกลม)

1.3 ลูกเสือทุกคนรีบวิ่งมาเข้าแถวรูปครึ่งวงกลม (ลูกเสือหมู่แรกยืนด้านซ้ายของผู้กำกับลูกเสือ โดยนายหมู่หมู่แรกยืนอยู่เป็นแนวเดียวกับผู้กำกับลูกเสือ หมู่ที่ 2 และหมู่ต่อ ๆ ไปอยู่ทางด้านซ้ายมือของหมู่แรกตามลำดับ รองนายหมู่ของหมู่สุดท้ายอยู่เป็นเส้นตรงแนวเดียวกับผู้กำกับลูกเสือและนายหมู่หมู่แรก โดยถือว่าผู้กำกับลูกเสือเป็นจุดศูนย์กลาง ทุกคนอยู่ในท่าจัดแถว โดยการยกข้อศอกซ้ายขึ้นมาทาบสะโพก นิ้วทั้งห้าเรียงชิดติดกันชี้ลงล่าง และสับัดหน้าทางขวา ยกเว้นนายหมู่ของหมู่แรกไม่ต้องสับัดหน้า และรองนายหมู่หมู่สุดท้ายไม่ต้องยกข้อศอกซ้าย)

1.4 ผู้กำกับสั่ง "หนึ่ง" (ลูกเสือทุกคนลดแขนลงพร้อมกับสับัดหน้ามาอยู่ในท่าตรง ระยะเคียงระหว่างบุคคล 1 ช่วงศอก ระยะเคียงระหว่างหมู่ 1 ช่วงแขน)

1.5 ผู้กำกับสั่ง "กอง, ตามระเบียบ, พัก" (ลูกเสือทุกคนแยกเท้าซ้ายออกไปทางซ้ายประมาณ 30 เซนติเมตร หรือประมาณเกือบครึ่งก้าวปกติอย่างแข็งแรงและองอาจ มือขวาที่ถือไม้พลองให้เลื่อนขึ้นมาเสมอแล้วด้นไม้พลองไปข้างหน้า เฉียงไปข้างหน้าประมาณ 45 องศา มือซ้ายไหลหลัง โดยตัวมือแบ้ตามธรรมชาติ นิ้วเรียงชิดติดกัน)

1.6 ผู้กำกับน้ดหมาย เรื่องที่น้ดหมาย คือ เรื่องที่จะต้องให้ลูกเสือเตรียมอุปกรณ์ในการฝึกอบรมครั้งต่อไป เช่น ครั้งต่อไปจะฝึกอบรมเรื่องเงื่อนลูกเสือ เตรียมเชือก

##### 2. ตรวจ

สำหรับการตรวจตอนปิดประชุมกองจะตรวจเครื่องแบบ เครื่องแต่งกาย เพราะลูกเสือ จะต้องเดินผ่านชุมชน ตลาด ถ้าหากแต่งตัวไม่เรียบร้อยอาจจะถูกตำหนิแก่ผู้ที่พบเห็นได้

##### 2.1 รองผู้กำกับตรวจ

2.1.1 ผู้กำกับสั่ง "รองผู้กำกับตรวจเครื่องแบบ" รองผู้กำกับทุกคนวิ่งออกไปหาผู้กำกับ วันทยหัตถ์ และลดมือลง ผู้กำกับรับการเคารพด้วยวันทยหัตถ์และลดมือลง เมื่อรองผู้กำกับลดมือลง รองผู้กำกับวิ่งไปตรวจหมู่ลูกเสือทันที

2.1.2 รองผู้กำกับหยุดยื่นตรงข้ามนายหมู่ ห่างจากนายหมู่ประมาณ 3 ก้าว นายหมู่สั่ง **"หมู่.....ตรง, วันทยา-วุธ"** ลูกเสือทุกคนวันทยาวุธ นายหมู่เรียกอาวุธ ก้าวออกไป 1 ก้าว วันทยาวุธ พร้อมกับกล่าวว่า **"หมู่.....พร้อมที่จะรับการตรวจแล้วครับ"** (รองผู้กำกับรับการเคารพ ด้วยวันทยาวุธ เมื่อ นายหมู่รายงานและลดมือลงเมื่อนายหมู่รายงานจบ) นายหมู่เรียกอาวุธ ก้าวถอยหลัง 1 ก้าว และขีดเท้ากลับมายืนในท่าตรง ทำวันทยาวุธ และสั่งลูกเสือในหมู่ต่อไป **"เรียบ-อาวุธ"**

2.1.3 รองผู้กำกับก้าวออกไปข้างหน้า 1 ก้าว และขีดเท้า ตรวจนายหมู่เป็นคนแรก โดยมีข้อเสนอแนะในการตรวจ ดังนี้

การตรวจเครื่องแบบ นายหมู่เป็นคนแรกจะต้องถูกตรวจด้านหน้า ซึ่งจะตรวจในเรื่องต่อไปนี้

### 1) หมวก

ทรงอ่อนสีเลือดหมู มีตราหน้าหมวกรูปตราคณะลูกเสือแห่งชาติ ทำด้วยโลหะสีทอง เวลาสวมหมวก ให้ตราหน้าหมวกอยู่เหนือคิ้วซ้าย หมวกต้องมีขนาดเหมาะสมกับศีรษะ และสวมปิดไรผมทั้งหมด

### 2) เสื้อ

เป็นเสื้อเชิ้ตแขนสั้นสี kaki คอมีปก ผ่าอกตลอด มีดุมติดตลอด มีสาคที่หน้าอกเหนือกระดุมเม็ดที่หนึ่งนับจากคอเสื้อลงมาเล็กน้อย มีกระเป๋าสองกระเป๋าคอดติดที่อกเสื้อทั้งสองข้าง กึ่งกลางกระเป๋ามีจีบ จีบอยู่ในแถวยื่นถึงปากกระเป๋าคอด เครื่องหมายนายหมู่มีแถวผ้าสีเลือดหมูกว้าง 1.5 เซนติเมตร ยาวเท่ากระเป๋าคอดเสื้อ 2 แถบ ติดอยู่ริมกระเป๋าคอดตามแนวยาวกระเป๋าคอดซ้าย กระเป๋าคอดมีปกกลมกลางแหลม เจาะรูรั้งดุมสำหรับกลัดดุมที่ติดอยู่ที่กระเป๋าคอด บนไหล่มีอินทรธนูสีเลือดหมูปลายอินทรธนูมีอักษร "ล.ญ." ป้ายชื่อโรงเรียนเป็นผ้าโค้งไปตามตะเข็บไหล่ ติดต่ำกว่าไหล่ข้างขวา 1 เซนติเมตร แผ่นป้ายบอกชื่อกลุ่ม กง ติดอยู่กลางป้ายชื่อโรงเรียน (ตัวขาวพื้นแดง) ส่วนเครื่องหมายหมู่ทำด้วยผ้าสีเหลืองจัตุรัส ยาวด้านละ 3.5 เซนติเมตร มีรูปสามเหลี่ยม 2 รูป สีตามสีประจำหมู่ ลูกเสือสามัญรุ่นใหญ่ ขลิบสีเลือดหมู ติดที่ไหล่เสื้อข้างซ้ายได้ตะเข็บ 1 เซนติเมตร กระดุมเสื้อกลัดหมัด ผ้าผูกคอเป็นรูปสามเหลี่ยมม้วนพับตามแนวตะเข็บให้เรียบ ม้วนเหลืองชายประมาณหนึ่ง ผ้ามื้อให้รอยพับอยู่ด้านหลัง รวบชายผ้าผูกคอไว้ด้านหลัง แล้วสวมปลอกตราคณะลูกเสือแห่งชาติ ให้ปลอก ห่างจากคางระยะ 1 กำมือของตนเอง สายนกหวีดสีเหลืองสวมทับผ้าผูกคอ เก็บนกหวีดไว้กระเป๋าคอดซ้าย

### 3) กางเกง

สีกางเกงเช่นเดียวกับเสื้อ ขาสั้นแบบไทย ริมขอบขาห่างจากกึ่งกลางสะบ้าหัวเข่า 5 เซนติเมตร มีกระเป๋าสองกระเป๋าคอดตรงด้านหน้าที่มีซิปซ่อนไว้ข้างในและรูดซิปเรียบร้อย เวลาสวมเอวขอบกางเกงทับชายเสื้อ มีหูกางเกงด้วย เข็มขัดสีน้ำตาลแก่ หัวเข็มขัดทำด้วยโลหะสีทอง ต้องขัดให้สะอาดเป็นเงาเสมอ มีลายคุณรูปเฟลอร์เดอลีสส์ประกอบหน้าอยู่ในกรอบช่อชัยพฤกษ์ ตรงส่วนล่างของ



กรอบมีคติพจน์ว่า "เสียชีวิตอย่างเสียสละ" เวลาคาดเข็มขัดทับขอบกางเกง ไม่ปล่อยให้หัวเข็มขัดหย่อนยาน

#### 4) ถุงเท้า

ถุงเท้ายาวสีทึบ มีสายรัดถุงกันย่น เวลาสวมให้พับขอบอยู่ใต้เข้าประมาณ 5 เซนติเมตร หรือ 4 นิ้วฝ่ามือตนเอง ขอบพับกว้างประมาณ 4 นิ้วฝ่ามือตนเอง ปลายของถุงเท้าตรง

#### 5) รองเท้า

รองเท้าสีน้ำตาล ทำด้วยหนังหรือผ้าใบก็ได้ แต่ไม่มีลวดลาย หุ้มส้น มีเชือกผูกแข็งแรง และผูกด้วยเงื่อนพิรอด รองเท้าหนังสะอาดและขัดเป็นเงางาม

2.1.4 เมื่อรองผู้กำกับตรวจด้านหน้าเสร็จเรียบร้อยแล้ว สิ่ง **"กลับหลังหัน"** เพื่อตรวจด้านหลังอีกครั้งหนึ่ง นายหมู่กลับหลังหัน รองผู้กำกับตรวจความเรียบร้อยด้านหลัง เช่น เชือกผูกรัด หมวกทรงอ่อน ฝ่ามือคอดอยู่ตรงกลางเสื้อ เสื้อออกนอกกางเกง หรือไม่

2.1.5 เมื่อรองผู้กำกับตรวจนายหมู่ด้านหลังเสร็จเรียบร้อยแล้ว รองผู้กำกับ สิ่ง **"กลับหลังหัน"** รองผู้กำกับสิ่งต่อไป **"เดินตามข้าพเจ้า"** ตรวจลูกเสือด้านหน้า ตรวจลูกเสือคนแรก และ คนต่อ ๆ ไป การเดินตรวจรองผู้กำกับก้าวเท้าขวาไปทางข้างขวา 1 ก้าว แล้วชักเท้าซ้ายไปอย่างอย่างแข็งแรง ก่อนนายหมู่ก้าวไปทางข้างขวา ให้ยกไม้พลองขึ้นประมาณ 1 คืบ ก้าวเท้าขวาไปทางข้างขวา 1 ก้าว แล้วชักเท้าซ้ายไปชิดอย่างแข็งแรง แล้วตั้งไม้พลองลงกับพื้น ยืนในแนวเดียวกับ รองผู้กำกับ ก้าว 1 ก้าวตรวจลูกเสือ 1 คน การตรวจเหมือนกับการตรวจนายหมู่ด้านหน้าทุกประการ ถ้าเป็นการตรวจในตอนเปิดประชุมกอง ตรวจสอบสภาพร่างกาย หรืออุปกรณ์การเรียนการสอน จะไม่เดินอ้อมหลัง

เมื่อตรวจด้านหน้าเสร็จทุกคน แล้วจึงเดินตรวจด้านหลังต่อไป การเดินตรวจด้านหลังให้ปฏิบัติเช่นเดียวกับการเดินตรวจด้านหน้า การตรวจปฏิบัติเช่นเดียวกับการตรวจนายหมู่ เมื่อตรวจด้านหลังเสร็จ ทุกคนแล้ว รองผู้กำกับและนายหมู่กลับมายืนที่เดิมอีกครั้งหนึ่ง นายหมู่ยืนตรงสั่ง **"วันทยา-วุธ"** และกล่าวว่า **"ขอบคุณครับ"** (ยืนอยู่กับที่ไม่ต้องก้าวออกไป) รองผู้กำกับรับการเคารพด้วยวันทยหัตถ์และลดมือลง นายหมู่สิ่งต่อไป **"เรียบ-อาวุธ, ตามระเบียบ-พัก"**

### 2.2 นายหมู่ตรวจ

ในการประชุมกองลูกเสือ ในบางครั้งรองผู้กำกับไม่มาจำเป็นให้นายหมู่ตรวจแทนแนวปฏิบัติ คือ ผู้กำกับสั่ง **"นายหมู่ตรวจ"** นายหมู่ทุกหมู่ก้าวออกไปข้างหน้าหมู่ของตนเอง 3 ก้าว รองนายหมู่วิ่งอ้อมหลังมายืนแทนที่นายหมู่ และทำหน้าที่นายหมู่ และทำการตรวจแบบรองผู้กำกับทุกประการ

### 2.3 การรายงานการตรวจ

#### 2.3.1 รองผู้กำกับรายงาน

เมื่อนายหมู่ขอบคุณรองผู้กำกับ ภายหลังจากตรวจเรียบร้อยแล้ว รองผู้กำกับกลับหลังหันทำวันทยหัตถ์ พร้อมกับกล่าวรายงานว่า **"ข้าพเจ้าได้มอบหมายจากผู้กำกับ"**

ให้ไปตรวจ.....หมู่.....ปรากฏว่า.....และได้ตัดเดือนเรียบร้อย, ครับ" เสร็จแล้ววิ่งกลับมาด้านหลัง เสาธง รองผู้กำกับคนต่อไปก็รายงานต่อ ๆ ไป

### 2.3.2 นายหมู่รายงาน

นายหมู่ลูกเสือคนใดตรวจเสร็จแล้ว ให้ยื่นตรงหน้าหมู่ของตนเอง หันหน้าไปหาผู้กำกับ และรอให้นายหมู่ทุกหมู่ตรวจเสร็จเรียบร้อยเสียก่อน เมื่อนายหมู่ตรวจเสร็จเรียบร้อยแล้ว นายหมู่ทุกคนวิ่งออกไปเข้าแถวหน้ากระดานแถวเดียวตรงข้ามผู้กำกับพร้อมกัน ห่างจากผู้กำกับประมาณ 3 ก้าว นายหมู่หมู่บริการยื่นหัวแถว นายหมู่อื่น ๆ เรียงไปตามลำดับ ผู้กำกับยืนกึ่งกลางของแถว

ผู้กำกับสั่ง **"นายหมู่รายงาน"** นายหมู่หมู่บริการรายงานการตรวจเป็นคนแรก นายหมู่ยื่นตรงวันทยาวุธ และเรียบอาวุธ ก้าวออกไป 1 ก้าว หันหน้าไปหาผู้กำกับ วันทยาวุธ พร้อมกับกล่าวรายงาน **"ข้าพเจ้าได้รับมอบหมายจากผู้กำกับให้ไปตรวจเครื่องแต่งกายหมู่.....ปรากฏว่า.....และได้แนะนำให้ปรับปรุงแก้ไขให้ถูกต้องแล้ว, ครับ"** นายหมู่คนอื่น ๆ ให้ปฏิบัติเช่นเดียวกัน จนกระทั่งการรายงานผลการตรวจเสร็จเรียบร้อย ผู้กำกับสั่ง **"กลับที่เดิม-วิ่ง"** นายหมู่ทุกคนวันทยาวุธและเรียบอาวุธพร้อมกัน กลับหลังหัน วิ่งกลับมายืนในหมู่ของตนในตำแหน่งเดิม รองนายหมู่วิ่งอ้อมกลับหลังมายืนทำหน้าที่รองนายหมู่ตามเดิม

## 3. ชักธงลง

3.1 ผู้กำกับสั่ง **"กอง, ตรง"** ผู้กำกับก้าวถอยหลังมายืนทางขวามือหรือซ้ายมือ หันหน้าเข้าหาเสาธง

3.2 ผู้กำกับสั่ง **"หมู่บริการชักธงลง"** ลูกเสือที่เป็นหมู่บริการฝากไม้พลองกับลูกเสือ คนถัดไป วิ่งออกมาพร้อมกันและหยุดยืนตรงหน้าเสาธง ห่างจากเสาธงประมาณ 3 ก้าว วันทยหัตถ์และลดมือลงพร้อมกัน ลูกเสือทางขวามือก้าวออกไปข้างหน้า 2 ก้าวและขีดเท้า แกะเลือกธง แล้วก้าวถอยหลัง 2 ก้าว และ

3.3 ผู้กำกับสั่ง **"กอง, วันทยา-วุธ"** ผู้บังคับบัญชาลูกเสือวันทยหัตถ์ ลูกเสือทุกคน วันทยาวุธ ลูกเสือผู้ชักธงชาติลงทางขวามือ ค่อย ๆ ดึงเชือกลงช้า ๆ คนทางซ้ายมือค่อย ๆ ปล่อยเชือก เชือกทั้งสองด้านดึงตลอดระยะเวลาชักธงชาติลง เมื่อชักธงชาติลงเสร็จเรียบร้อยแล้ว ลูกเสือทางขวามือรับเชือกจาก ลูกเสือทางซ้ายมือมารวมกัน ก้าวไปข้างหน้า 2 ก้าว และขีดเท้า ผูกเชือกธง แล้วก้าวถอยหลัง 2 ก้าว และขีดเท้ากลับมายืนตรงที่เดิม ลูกเสือทั้งสองยืนตรงทำวันทยหัตถ์และลดมือลงพร้อมกัน (ผู้บังคับบัญชาลูกเสือทุกคนลดมือลง) กลับหลังหันวิ่งกลับมาเข้าแถวในหมู่ของตน แล้วรีบนำไม้พลองที่ฝากไว้มาทำวันทยาวุธอย่างแข็งแรงและองอาจเช่นเดียวกับลูกเสือในกอง

3.4 ผู้กำกับสั่ง **"เรียบ-อาวุธ"** ลูกเสือทุกคนลดแขนซ้ายลงมายืนที่เดิมโดยเร็ว

## 4. เลิก

4.1 ลูกเสือทุกคนเมื่อเรียบอาวุธแล้วก็ยังยืนอยู่ในท่าตรง

4.2 ผู้กำกับสั่ง **"กอง, เลิก"** ลูกเสือทั้งหมดทำวันทยาวุธ และเรียบอาวุธ ขวามือพร้อมกัน เดินออกนอกแถว



## การประชุมนายหมู่ลูกเสือสามัญ

### ที่ประชุม

การจัดที่ประชุมนายหมู่

1. ห้องประชุม ในห้องประชุมจัดให้มีโต๊ะหมู่บูชา มีพระพุทธรูป ธงชาติและพระบรมฉายาลักษณ์ของพระบาทสมเด็จพระเจ้าอยู่หัวรัชกาลปัจจุบัน กับมีพระบรมรูปของพระบาทสมเด็จพระมงกุฎเกล้าเจ้าอยู่หัวองค์พระผู้พระราชทานกำเนิดลูกเสือไทย และรูปของลอร์ด เบเดน เพาเวลล์

2. โต๊ะประชุม ควรจัดให้มีเก้าอี้ประชุมตามจำนวนของนายหมู่ และจัดที่นั่งเป็นพิเศษสำหรับผู้กำกับหรือรองผู้กำกับที่จะเข้าประชุมด้วยในฐานะที่ปรึกษา โดยจัดให้นั่งอยู่ทางซ้ายของประธาน

3. การจัดที่นั่ง จะต้องกำหนดไว้ให้ทราบ โดยมีการเขียนป้ายหรือเครื่องหมายแสดงไว้ ณ ที่นั้น ๆ เช่น ประธาน เลขานุการ หมู่สิงโต หมู่เสือ หมูนกหัวขวาน ฯลฯ และผู้กำกับลูกเสือ

#### 4. ผู้เข้าประชุม

- นายหมู่ทุกหมู่ ถ้านายหมู่ไม่อยู่ให้รองนายหมู่เข้าประชุมแทน
- ผู้กำกับลูกเสือ ถ้าผู้กำกับไม่อยู่ให้รองผู้กำกับเข้าประชุมแทน
- ผู้ทรงคุณวุฒิที่กองลูกเสือเชิญมาเพื่อแนะนำการเป็นครั้งคราว
- การเลือกประธานและเลขานุการ

5. การเข้าห้องประชุม เลขานุการจะเป็นผู้เข้าก่อนแล้วจึงเชิญนายหมู่ต่าง ๆ เข้าห้องประชุมจนถึงประธานและที่ปรึกษาเข้าเป็นคนสุดท้ายผู้ที่เข้าประชุมก่อนที่จะเข้านั่งจะต้องไปไหว้พระพุทธรูป (ยกเว้นผู้ที่นับถือศาสนาอื่น มิใช่ศาสนาพุทธ ให้แสดงความเคารพต่อธงชาติและพระบรมฉายาลักษณ์ได้เลย) และแสดงความเคารพต่อธงชาติ และพระบรมฉายาลักษณ์ของพระบาทสมเด็จพระอยู่หัวตามลำดับเสียก่อน โดยวิธีวันทยหัตถ์ แล้วจึงไปนั่งยังที่ของตน (ยกเว้นประธานจะต้องจูดรูปเทียนและกราบที่หน้าพระ)

6. การเปิดประชุม เป็นหน้าที่ของประธานที่จะกล่าวเปิด โดยลุกขึ้นยืนหันหน้าเข้าสู่ที่ประชุมยื่นมือขวาออกไปข้างหน้าทำมุมประมาณ 45 องศา แขนเหยียดตรงแสดงรหัสของลูกเสือแล้วกล่าวว่า “บัดนี้สมาชิกของที่ประชุมได้มาครบองค์ประชุมแล้ว ข้าพเจ้าขอเปิดการประชุม ขอให้สมาชิกทั้งหลายได้ใช้สิทธิและเสรีภาพของท่านโดยเสรีในการประชุมและขอให้ถือว่าการประชุมนี้เป็นความลับไม่เปิดเผย” เมื่อประธานกล่าวจบแล้วลดมือลงมาแสดงรหัส สมาชิกที่เข้าประชุมยืนพร้อมกัน พร้อมกับยกมือขวาขึ้นแสดงรหัสลูกเสือแบบให้คำปฏิญาณของลูกเสือแล้วกล่าวพร้อมกันว่า “ข้าพเจ้าจะถือว่าการประชุมนี้เป็นความลับ เว้นไว้แต่จะได้รับความเห็นชอบจากที่ประชุม” เสร็จแล้วประธานนั่งลง สมาชิกนั่งลงพร้อมกัน จากนั้นจึงให้ดำเนินการประชุมตามระเบียบวาระต่อไป

7. การพูดในที่ประชุม ก่อนพูดต้องยกมือขออนุญาต เมื่อประธานอนุญาต จึงจะพูดได้ (และจะต้องพูดกับประธานทุกครั้ง) เมื่อเวลาพูดให้หนึ่ง ไม่ต้องยืน

8. การนัดหมายเรียกประชุม เป็นหน้าที่ของเลขานุการที่จะแจ้งนัดหมายไป

9. การจัดระเบียบวาระการประชุมนายหมู่ เป็นหน้าที่ของเลขานุการโดยประสานงานกับประธาน

10. เรื่องที่จะจัดเข้าวาระการประชุมนายหมู่ ควรเป็นเรื่องที่เกี่ยวกับหน้าที่ความรับผิดชอบในกองลูกเสือของตน, จัดทำกำหนดการฝึกอบรม, การอยู่ค่ายพักแรม, การเงิน, การลงโทษ, การให้รางวัล, และการแก้ปัญหาต่าง ๆ ฯลฯ เป็นต้น
11. รายงานการประชุมของนายหมู่ ผู้เข้าร่วมประชุมจะต้องถือเป็นความลับ ไม่ควรเปิดเผยเว้นแต่จะได้รับความเห็นชอบจากที่ประชุม
12. การจดยางานการประชุม เป็นหน้าที่ของเลขานุการจะต้องเป็นผู้จัดและจัดทำรายงานการประชุมบันทึก ลงในสมุดและสำเนาแจ้งให้ผู้เข้าประชุมทราบ
13. ผู้ดำรงตำแหน่งประธานที่ประชุมนายหมู่ เป็นบุคคลที่ผู้กำกับแต่งตั้งจากนายหมู่ที่นายหมู่ส่วนมากเห็นชอบด้วย
14. เลขานุการของที่ประชุม ประธานที่ประชุมเป็นผู้แต่งตั้งจากนายหมู่โดยให้นั่งอยู่ทางซ้ายของประธาน (เลขานุการจะเป็นผู้เชิญนายหมู่เข้าที่ประชุมนายหมู่ทีละคนจนถึงประธานแล้วจึงเชิญผู้กำกับฯ เป็นคนสุดท้าย) เลขานุการมีสิทธิ์แสดงความคิดเห็นได้แต่ไม่มีสิทธิ์ออกเสียงลงคะแนนและมติของที่ประชุมฯ
15. ผู้กำกับลูกเสือ ที่ประชุมไม่มีสิทธิ์ออกเสียงในที่ประชุม แต่มีสิทธิ์ยับยั้งการกระทำใด ๆ ที่ผู้กำกับฯ เห็นว่าถ้าจะปล่อยให้ทำไปตามข้อตกลงของที่ประชุมแล้ว อาจก่อให้เกิดผลเสียหายขึ้นได้
16. การปิดประชุม ประธานจะลุกขึ้นยืนหันหน้าเข้าสู่ที่ประชุม ยื่นมือขวาออกไปข้างหน้าท่ามุ่มประมาณ 45 องศา แขนเหยียดตรงแสดงรหัสของลูกเสือ แล้วกล่าวว่า “ข้าพเจ้าขอปิดการประชุม” เมื่อประธานกล่าวจบให้นายหมู่ทุกคนลุกขึ้นยืนทำวันทยหัตถ์แก่ประธาน (ประธานทำวันทยหัตถ์ตอบ)
17. การออกจากห้องประชุม ตามลำดับดังนี้ คือ ที่ปรึกษา, ประธาน และนายหมู่ (โดยปฏิบัติพิธีการเช่นเดียวกับการเข้าห้องประชุม) เลขานุการเป็นคนสุดท้าย

(ตัวอย่างระเบียบวาระการประชุม)

ระเบียบวาระการประชุมนายหมู่

ครั้งที่..... / .....

วันที่.....เดือน.....พ.ศ. .... ณ .....

- .....
- วาระที่ 1 เรื่องที่ประธานจะแจ้งให้ทราบ (ถ้ามี)
- วาระที่ 2 เรื่องรับรองรายงานการประชุม ครั้งที่..... / .....
- วาระที่ 3 เรื่องที่สืบเนื่องจากการประชุมครั้งก่อน (ถ้ามี)
- วาระที่ 4 เรื่อง..... (เป็นเรื่องที่จะประชุมพิจารณากันในการประชุม ถ้ามีหลายเรื่อง ก็ใส่ วาระที่ 5 ที่ 6 จนหมดเรื่องที่จะนำมาประชุม) วาระที่ 5 เรื่องอื่น ๆ (ถ้ามี)
- วาระที่ 5 หรือวาระอันดับสุดท้ายนี้เป็นวาระที่กำหนดสำหรับเรื่องที่จะมีขึ้น ภายหลังจากที่ได้กำหนดระเบียบวาระไปแล้ว จะได้นำ มาเข้ามาพูดในที่ประชุมได้

(ตัวอย่างบันทึกทรงงานการประชุม)

บันทึกทรงงานการประชุมนายหมู่

ครั้งที่...../ .....

วันที่.....เดือน.....พ.ศ. ....

ณ .....

.....

ผู้เข้าร่วมประชุม

1. ....

2. ....

3. ....

ฯลฯ

ผู้ไม่มาประชุม (ถ้ามี)

เปิดประชุมเวลา..... น.

ประธานกล่าวเปิดการประชุมแล้ว ดำเนินการประชุมตามระเบียบวาระต่อไป

วาระที่ 1 เรื่อง.....

ประธานเสนอว่า ที่ประชุม

(มีมติหรือ ตกลงอย่างไร)

ฯลฯ

ปิดประชุมเวลา..... น.

(ลงชื่อ).....ผู้จัดทรงงานการประชุม

ที่ประชุมรับรองทรงงานการประชุมนี้แล้ว

(ลงชื่อ).....ประธาน

(ลงชื่อ).....นายหมู่ หมู่.....

(ลงชื่อ).....รองนายหมู่ หมู่.....

ฯลฯ

(ตัวอย่างบัญชีลงชื่อผู้เข้าประชุม)

รายชื่อผู้เข้าประชุมนายหมู่

ครั้งที่...../..... วันที่.....เดือน.....พ.ศ. ....

ณ .....

ลำดับที่	ชื่อ - สกุล	ลายเซ็น	ตำแหน่ง	หมายเหตุ
1			ประธาน	
2			นายหมู่ หมู่.....	
3			รองนายหมู่ หมู่.....	
4			นายหมู่ หมู่.....	
5			รองนายหมู่ หมู่.....	
6			ฯลฯ	
7				
8				
9				
10			เลขานุการ	

ตัวอย่างการจัดสถานที่ประชุมนายหมู่

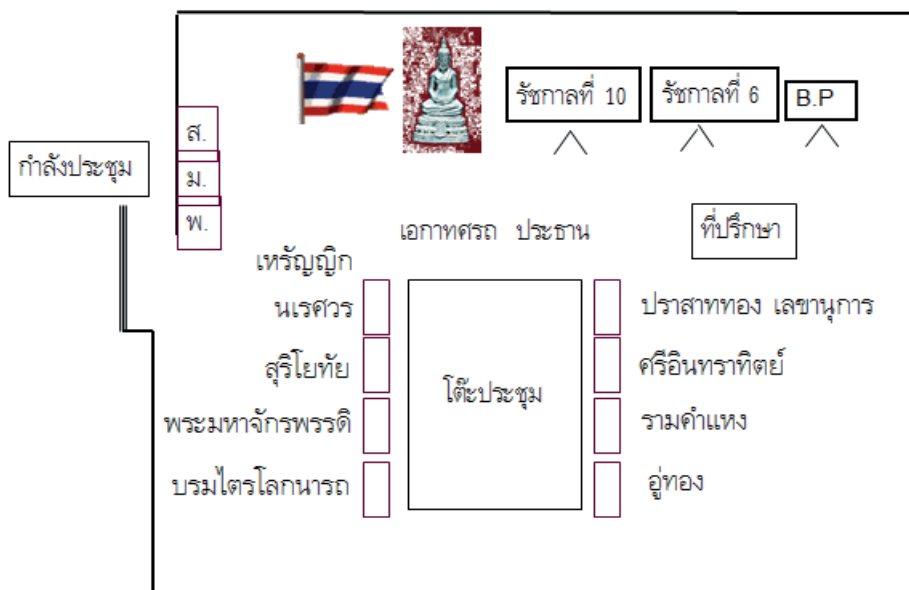

## บรรณานุกรม

สำนักงานคณะกรรมการบริหารลูกเสือแห่งชาติ. **ข้อบังคับคณะลูกเสือแห่งชาติ ว่าด้วยการปกครอง**

**หลักสูตรและวิชาพิเศษลูกเสือสามัญ (ฉบับที่ 13).** โรงพิมพ์ คุรุสภาลาดพร้าว, 2525.

กรมวิชาการ กระทรวงศึกษาธิการ. **คู่มือการจัดกิจกรรมลูกเสือ- เนตรนารี ชั้นประถมศึกษาปีที่ 4 – 6 (ลูกเสือสามัญ) ,** 2533.

กรมพลศึกษาประจำเขตการศึกษา 8. **นิทานที่เป็นคติสอนใจ. (เอกสารอัดสำเนา) :** มปท.,2537.

กรมสุขภาพจิต กระทรวงสาธารณสุข. **คู่มือวิทยากรฝึกอบรมทักษะชีวิตเพื่อการป้องกันเอดส์ ด้วยการเรียนรู้แบบมีส่วนร่วม, ม.ป.ท.: พิมพ์ครั้งที่ 1 สิงหาคม 2541.**

กรมสุขภาพจิต กระทรวงสาธารณสุข. **คู่มือการจัดกิจกรรมเพื่อพัฒนาเด็กด้อยโอกาส. น.พ.อนันต์ อุ้นแก้ว บรรณาธิการ ม.ป.ท. : พิมพ์ครั้งที่ 1 มิถุนายน 2544**

กระทรวงศึกษาธิการ **หลักสูตรแกนกลาง. การศึกษาขั้นพื้นฐาน พุทธศักราช 2551.**

โรงพิมพ์ ชุมชนุสहरณ์การเกษตรแห่งประเทศไทย, 2551.

คณะกรรมการลูกเสือฝ่ายพัฒนาบุคลากร สำนักงานลูกเสือแห่งชาติ. **คู่มือการฝึกอบรมผู้บังคับบัญชาลูกเสือชั้นผู้ช่วยผู้ให้ฝึกอบรมวิชาผู้ให้การฝึกอบรมผู้กำกับลูกเสือ (Assistant Leader Trainers course) (A.L.T.C).** โรงพิมพ์ สกสค. : ลาดพร้าว, 2551.

จิราวุธ คุ้มจันทร์. **เกม/นันทนาการกลุ่มสัมพันธ์. เอกสารอัดสำเนา :** มปท., 2547.

มณฑานี ดันติสุข, หนังสือผู้หญิงอัจฉริยะ. <http://www.nantbook.com/webboard/detail.php?qID=116>.

**เป็นแม่เหล็กดึงดูดความรักดีได้ง่ายนิดเดียว แคร่รู้จักตัวเองดีดี, สืบค้นเมื่อวันที่ 24 มีนาคม 2553**

สมาคมวางแผนครอบครัวแห่งประเทศไทย. **คู่มืออบรมวิทยากร การจัดกิจกรรมลูกเสือที่เน้นทักษะชีวิต. สมาคมวางแผนครอบครัวแห่งประเทศไทย, 2553.**

สำนักการลูกเสือ ยุวกาชาด และกิจการนักเรียน สำนักงานปลัดกระทรวงศึกษาธิการ.

**แนวทางการจัดกิจกรรมลูกเสือให้สอดคล้องกับหลักสูตร การศึกษาขั้นพื้นฐาน พุทธศักราช 2544. โรงพิมพ์คุรุสภาลาดพร้าว, 2549.**

สำนักการลูกเสือ ยุวกาชาด และกิจการนักเรียน สำนักงานปลัดกระทรวงศึกษาธิการ.

**แนวทางการพัฒนาหลักสูตร การจัดกิจกรรมลูกเสือในสถานศึกษา พ.ศ. 2552. องค์การค้ำของ สกสค., 2552.**

สำนักงานคณะกรรมการบริหารลูกเสือแห่งชาติ. **ข้อบังคับคณะลูกเสือแห่งชาติว่าด้วยการปกครอง**

**หลักสูตร และวิชาพิเศษลูกเสือสามัญ (ฉบับที่ 13) พ.ศ. 2525.**

โรงพิมพ์คุรุสภา : ลาดพร้าว, 2534.

สำนักงานคณะกรรมการการศึกษาขั้นพื้นฐาน. แนวทางการจัดกิจกรรมพัฒนาผู้เรียน.

โรงพิมพ์คุรุสภาลาดพร้าว, 2534.

อุบลวรรณ แสนมหายักษ์. เพลงลูกเสือ. เอกสารประกอบการฝึกอบรมผู้บังคับบัญชาลูกเสือ  
สำรอง สามัญ สามัญรุ่นใหญ่ ชั้นความรู้ชั้นสูง : (เอกสารอัดสำเนา), 2539.

[http://en.wikipedia.org/wiki/World\\_Scout\\_Jamboree](http://en.wikipedia.org/wiki/World_Scout_Jamboree)

[http://en.wikipedia.org/wiki/World\\_Organization\\_of\\_the\\_Scout\\_Movement](http://en.wikipedia.org/wiki/World_Organization_of_the_Scout_Movement)

<http://guru.google.co.th/guru/thread?tid=0db802ca17a2e96f&clk=wttpts>

<http://www.inspect2.moe.go.th/3%20SS.ATC/index.html>

<http://www.lovesquare.com> <http://mathafaps.tripod.com/gentleman.htm> , อย่างไรจึงเรียกว่า

เป็น "สุภาพบุรุษ", สืบค้นเมื่อวันที่ 23 มีนาคม 2553

<http://www.navyscoutclub.org/index.php?lay=show&ac=article&Id=538687830>

<http://www.rdpb.go.th/RDPB/Front/Projects/RDPBImportantProject.aspx>

[http://www.scoutthailand.org/main/show\\_page.php?topic\\_id=56&auto\\_id=13&TopicPk=19](http://www.scoutthailand.org/main/show_page.php?topic_id=56&auto_id=13&TopicPk=19)

<http://122.155.0.105/~scout/modules/news/article.php?storyid=7>

# โครงการลูกเสือเสริมสร้างทักษะชีวิต

## ดำเนินการโดย



สำนักงานลูกเสือแห่งชาติ

154 ศาลาวิชราวุธ แขวงวังใหม่ เขตปทุมวัน กรุงเทพฯ 10330

โทรศัพท์ 0-2219-2731 โทรสาร 0-2219-2108

website : <http://www.scoutthailand.org>



สำนักงานคณะกรรมการการศึกษาขั้นพื้นฐาน

กระทรวงศึกษาธิการ ถนนราชดำเนินนอก เขตดุสิต

กรุงเทพฯ 10300 โทรศัพท์ 0-2288-5511

website : <http://www.obec.go.th>



สำนักงานกองทุนสนับสนุนการสร้างเสริมสุขภาพ

อาคารศูนย์เรียนรู้สุขภาวะ 99/8 ซอยงามดูพลี แขวงทุ่งมหาเมฆ

เขตสาทร กรุงเทพฯ 10120 โทรศัพท์ 0-2343-1500

โทรสาร 0-2343-1501 website : <http://www.thaihealth.or.th>



สมาคมวางแผนครอบครัวแห่งประเทศไทย

ในพระราชูปถัมภ์สมเด็จพระศรีนครินทราบรมราชชนนี

8 ซอยวิภาวดีรังสิต 44 ถนนวิภาวดีรังสิต แขวงลาดยาว เขตจตุจักร

กรุงเทพฯ 10900 โทรศัพท์ 0-941-2320 โทรสาร 0-2561-5130

website : <http://www.ppat.or.th> E-mail : [info@ppat.or.th](mailto:info@ppat.or.th)



สำนักการลูกเสือ ยุวกาชาดและกิจการนักเรียน

สำนักงานปลัดกระทรวงศึกษาธิการ กระทรวงศึกษาธิการ

ถนนราชดำเนินนอก เขตดุสิต กรุงเทพฯ 10300

โทรศัพท์ 0-2282-0850

website : <http://www.srs.moe.go.th>





## โครงการลูกเสือเสริมสร้างทักษะชีวิต

### ดำเนินการโดย



สำนักงานลูกเสือแห่งชาติ  
154 ศาลาอิศราวุธ แขวงวังใหม่ เขตปทุมวัน กรุงเทพมหานคร 10330  
โทรศัพท์ 0-2219-2731 โทรสาร 0-2219-2108  
website : <http://www.scoutthailand.org>



สำนักงานคณะกรรมการการศึกษาขั้นพื้นฐาน  
กระทรวงศึกษาธิการ ถนนราชดำเนินนอก เขตดุสิต  
กรุงเทพมหานคร 10330 โทรศัพท์ 0-2283-5511  
website : <http://www.obec.go.th>



สำนักงานกองทุนสนับสนุนการสร้างเสริมสุขภาพ  
อาคารศูนย์วิจัยสุขภาพ- 99/8 ซอยงามดูพลี แขวงทุ่งนาคาม  
เขตสาทร กรุงเทพมหานคร 10210 โทรศัพท์ 0-2343-1500  
โทรสาร 0-2343-1501 website : [www.thaihealth.or.th](http://www.thaihealth.or.th)



สมาคมวางแผนครอบครัวแห่งประเทศไทย  
ในพระราชูปถัมภ์สมเด็จพระศรีนครินทร์บรมราชชนนี  
8 ซอยวิภาวดีรังสิต44 ถนนวิภาวดีรังสิต แขวงลาดยาว เขตจตุจักร  
กรุงเทพมหานคร 10900 โทรศัพท์ 0-2941-2320 โทรสาร 0-2561-5130  
website : [www.ppat.or.th](http://www.ppat.or.th) e-mail : [info@ppat.or.th](mailto:info@ppat.or.th)



สำนักการลูกเสือ ยุวกาชาดและกิจการนักเรียน  
สำนักปลัดกระทรวงศึกษาธิการ กระทรวงศึกษาธิการ  
ถนนราชดำเนินนอก เขตดุสิต กรุงเทพฯ 10300  
โทรศัพท์ 0-2282-0850  
website : <http://www.srs.moe.go.th>